

**D** STEINEL-Schnell-Service  
Dieselstraße 80-84  
33442 Herzbrock-Clarholz  
Tel.: +49/5245/448-188  
Fax: +49/5245/448-197  
www.steinel.de

**A** I. MÜLLER  
Peter-Paul-Str. 15  
A-2201 Gerasdorf bei Wien  
Tel.: +43/2246/2146  
Fax: +43/2246/25466  
info@imueller.at

**CH** PUAG AG  
Oberebenestrasse 51  
CH-5620 Bremgarten  
Tel.: +41/56/648888  
Fax: +41/56/648880  
info@puag.ch

**GB** STEINEL U.K. LTD.  
25, Manasty Road · Axis Park  
Orton Southgate  
GB-Peterborough Cambs PE2 6UP  
Tel.: +44/1733/366-700  
Fax: +44/1733/366-701  
steinel@steinel.co.com

**IRL** STC SOCKET TOOL COMPANY Limited  
8, Queen Street, Smithfield  
IRL-Dublin 7  
Tel.: +353/1/8725433  
Fax: +353/1/8725195  
sockettool@eircom.net

**F** DUVAUCHEL S.A.  
ACTICENTRE - CTR 2  
Rue des Farnards - Bat. M - Lot 3  
F-59818 Lesquin Cedex  
Tél.: +33/3/20303400  
Fax: +33/3/20303420  
info@duvauchel.com

**NL** VAN SPIJK AGENTUREN BV  
Postbus 2  
NL-5688 ZH Oirschot  
De Scheper 260  
NL-5688 HP Oirschot  
Tel.: +31/499/571810  
Fax: +31/499/575795  
info@vsa-hegema.nl  
www.vsa-hegema.nl

**B** VSA handel Bvba  
Hagelberg 29  
B-2440 Geel  
NL-5688 ZH Oirschot  
Tel.: +32/14/256050  
Fax: +32/14/256059  
info@vsahandel.be  
www.vsahandel.be

**L** A. R. Tech.  
19, Rue Eugène Ruppert, Cloche D'Or  
BP 1044  
L-1010 Luxembourg  
Tel.: +352/49/3333  
Fax: +352/40/2634  
com@artech.lu

**I** STEINEL Italia S.r.l.  
Largo Donegani 2  
I-20121 Milano  
Tel.: +39/02/96457231  
Fax: +39/02/96459295  
info@steinel.it  
www.steinel.it

**E** SAET-94 S.L.  
C/ Trepadella, n° 10  
Pol. Ind. Castellbisbal Sud  
E-08755 Castellbisbal (Barcelona)  
Tel.: +34/93/772 28 49  
Fax: +34/93/772 01 80  
saet94@saet94.com

**P** PRONODIS - Sol. Tec., Lda  
Zona Industrial Vila Verde Sul, Lt 14  
P-3770-305 Oliveira do Bairro  
Tel.: +351/234/484031  
Fax: +351/234/484033  
pronodis@pronodis.pt

**S** KARL H STRÖM AB  
Verktysvägen 4  
S-553 02 Jönköping  
Tel.: +46/36/31 42 40  
Fax: +46/36/31 42 49  
www.khs.se

**DK** BROMMANN ApS  
Ellegaardvej 18  
DK-6400 Sønderborg  
Tel.: +45/7442 8862  
Fax: +45/7443 4360  
brommann@brommann.dk

**FIN** Oy Hedtec Ab  
Hedengren yhtiö · Lautasaarentie 50  
FIN-00200 Helsinki  
Tel.: +358/9/682 881  
Fax: +358/9/673813  
www.hedtec.fi/valaistus · lighting@hedtec.fi

**N** Vilan AS  
Tvetenveien 30 B  
N-0666 Oslo  
Tel.: +47/22 72 50 00  
Fax: +47/22 72 50 01  
post@vilan.no

**GR** PANOS Lingonis + Sons O. E.  
Aristofanous 8 Str.  
GR-10554 Athens  
Tel.: +30/210/3212021  
Fax: +30/210/3218630  
lygonis@otenet.gr

**TR** EGE SENSÖRLÜ AYDINLATMA İTH. İHR.  
TİC. VE PAZ. Ltd. STİ.  
Gersan Sanayi Sitesi 659  
Sokak No. 510  
TR-06370 Bati Sitesi (Ankara)  
Tel.: +90/312/2571233  
Fax: +90/312/2556041  
www.egeaydinlatma.com  
ATERSAN İTHALAT MAK. İNŞ. TEKNİK  
MLZ. SAN. ve TIC. A.Ş.  
Tersane Cad. No: 63  
34420 Karaköy / İstanbul  
Tel. +90/212/2920664 Pbx.  
Fax. +90/212/2920665  
info@atersan.com · www.atersan.com

**CZ** ELNAS s.r.o.  
Oblekovice 394  
CZ-67181 Znojmo  
Tel.: +420/515/220126  
Fax: +420/515/244347  
www.elnas.cz

**PL** LANGE ŁUKASZUK Sp.j.  
Byków 25a  
PL-55-095 Mirków  
Tel.: +48/71/3 98 08 61  
Fax: +48/71/3 98 08 19  
firma@langelukaszuk.pl

**H** DINOCOOP Kft  
Radvány u. 24  
H-1118 Budapest  
Tel.: +36/1/3193064  
Fax: +36/1/3193066  
dinocoop@dinocoop.hu

**LT** KVARCAS  
Neries krantine 32  
LT-48463, Kaunas  
Tel.: +370/37/408030  
Fax: +370/37/408031  
info@kvarcas.lt

**EST** FORTRONIC AS  
Teguri 45c  
EST 50113 Tartu  
Tel.: +372/7/475208  
Fax: +372/7/367229  
info@fortronic.ee

**SLO** LOG Zabnica D.O.O.  
Podjetje Za Trgovino  
Srednje Bitnje 70  
SLO-4209 Zabnica  
Tel.: +386/42/312000  
Fax: +386/42/312331  
info@log.si

**SK** NECO s.r.o.  
Ruzová ul. 111  
SK-01901 Ilava  
Tel.: +421/42/4456710  
Fax: +421/42/4456711  
steinel@neco.sk

**RO** Steinel Distribution SRL  
Parc industrial Metrom  
RO - 500269 Brasov  
Str. Carpatilor nr. 60  
Tel.: +40(0)268530000  
Fax: +40(0)268531111  
www.steinel.ro

**HR** DALJINSKO UPRAVLJANJE d.o.o.  
B. Smetane 10  
HR-10000 Zagreb  
Tel.: +385/1/3886677  
Fax: +385/1/3880247  
daljinsko-upravljanje@zg.inet.hr

**LV** AMBERGS SIA  
Brīvības gatve 195-16  
LV-1039 Rīga  
Tel.: +371/7/550740  
Fax: +371/7/552850  
www.ambergs.lv

**RUS** Производитель:  
STEINEL Vertrieb GmbH & Co. KG  
D-33442 Херцброк-Клархольц  
Германия  
Тел.: +49(0) 5245/448-0  
Факс: +49(0) 5245/448-197

SVETILNIKI  
Str. Malaya Ordinka, 39  
RUS-113184 Moskau  
Tel.: +7/95/2372858  
Fax: +7/95/2371182  
goncharov@o-svet.ru

## Serie BRS

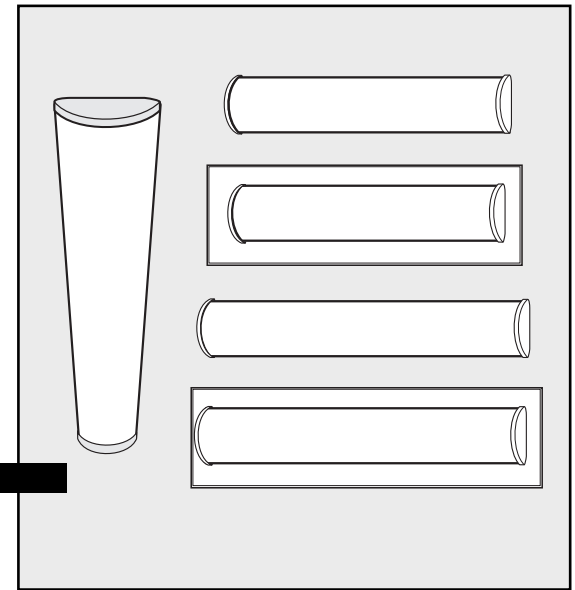

**Studio**line

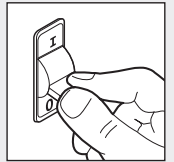
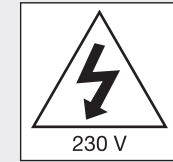
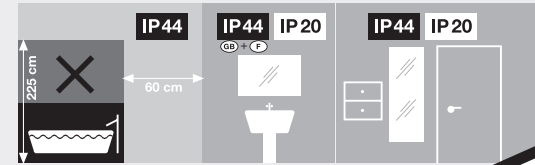
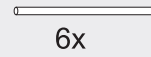
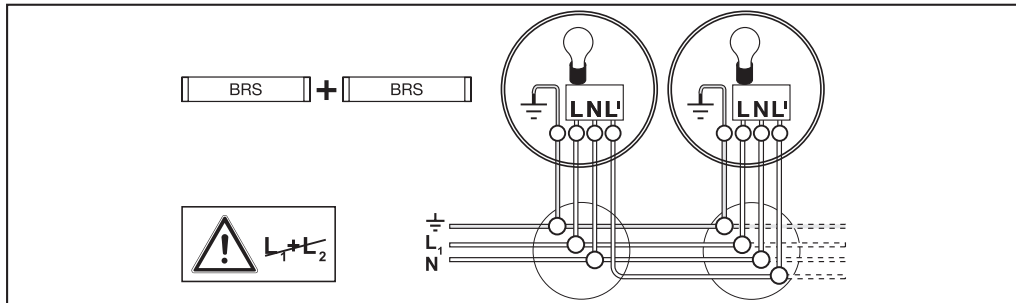
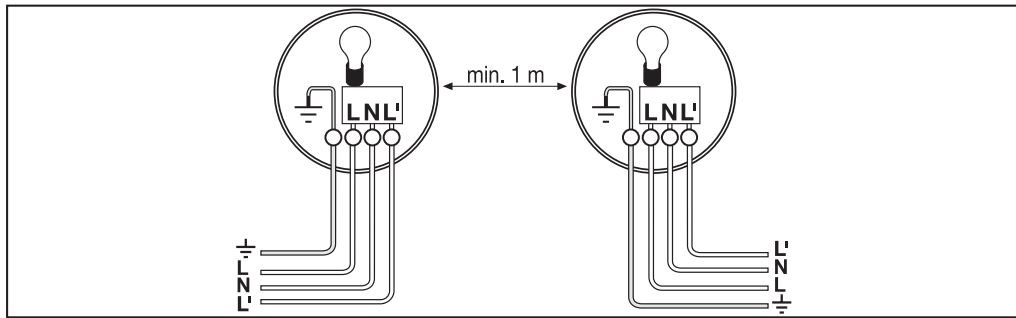
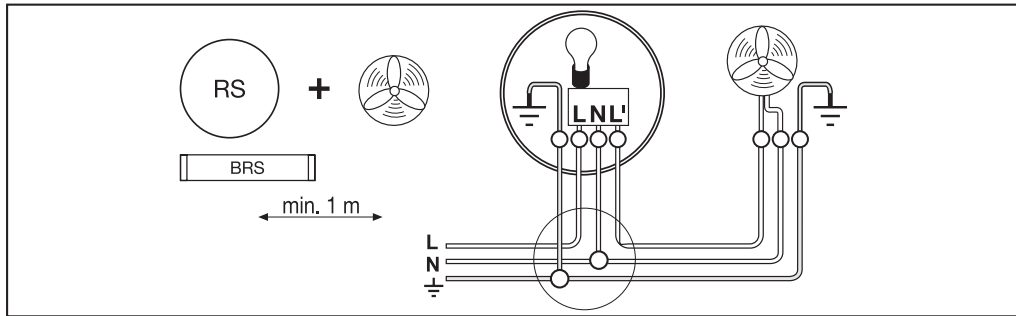
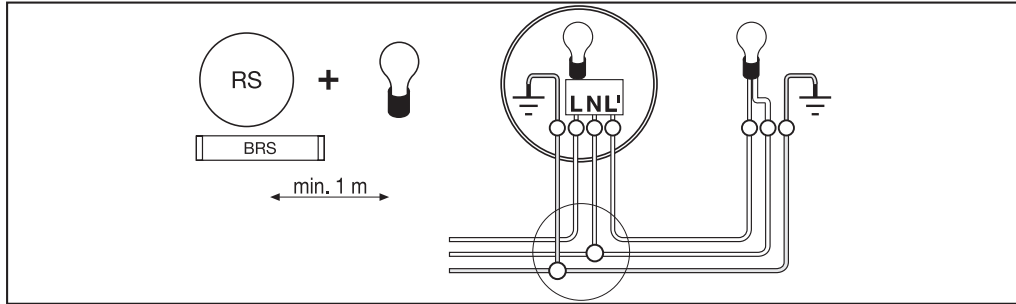

1

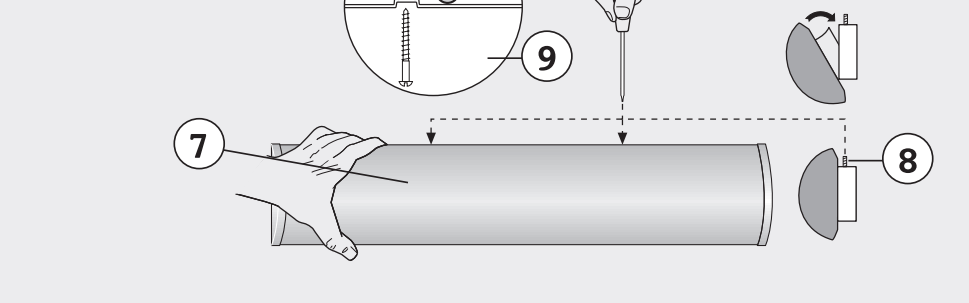
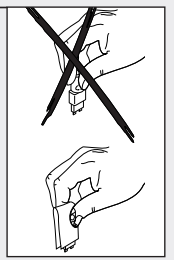
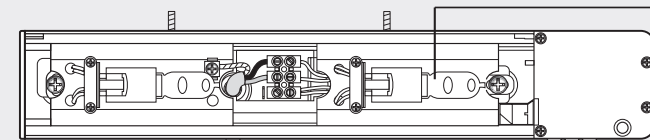
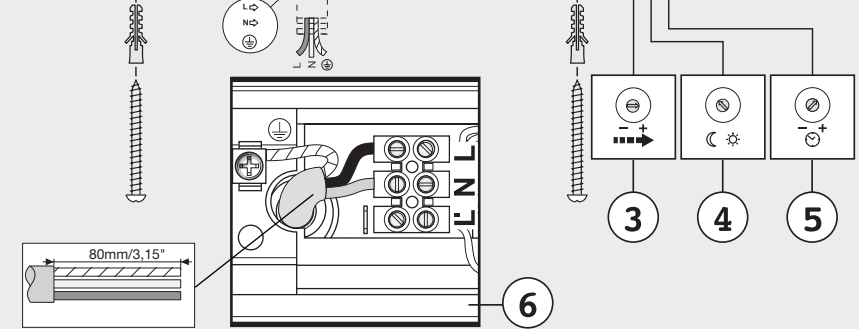
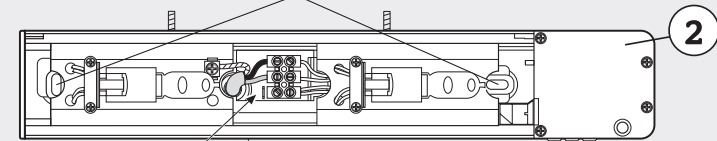

## D Montageanleitung

### Sehr geehrter Kunde,

vielen Dank für das Vertrauen, das Sie uns beim Kauf Ihrer neuen STEINEL-InnenSensorLeuchte entgegengebracht haben. Sie haben sich für ein hochwertiges Qualitätsprodukt entschieden, das mit größter Sorgfalt produziert, getestet und verpackt wurde.

Bitte machen Sie sich vor der Installation mit dieser Montageanleitung vertraut. Denn nur eine sachgerechte Installation und Inbetriebnahme gewährleistet einen langen, zuverlässigen und störungsfreien Betrieb.

Wir wünschen Ihnen viel Freude an Ihrer neuen STEINEL-InnenSensorLeuchte.

### Gerätebeschreibung

- 1 Schutzzonen im Bad
- 2 Gehäuse
- 3 Reichweiteinstellung (0,5 – 5 m)
- 4 Dämmerungseinstellung (2 – 2000 Lux)
- 5 Zeiteinstellung (5 Sek. – 15 Min.)
- 6 Netzanschluss
- 7 Lampenglas
- 8 Glas-Sicherungsschraube
- 9 Abstandhalter für Aufputzzuleitung

### ! Sicherheitshinweise

- Vor allen Arbeiten am Gerät die Spannungszufuhr unterbrechen!
- Bei der Montage muss die anzuschließende elektrische Leitung spannungsfrei sein. Daher als Erstes Strom abschalten und Spannungsfreiheit mit einem Spannungsprüfer überprüfen.
- Bei der Installation der InnenSensorLeuchte handelt es sich um eine Arbeit an der Netzspannung. Sie muss daher durch Fachpersonal nach den landesüblichen Installationsvorschriften und Anschlussbedingungen durchgeführt werden.  
(D) - VDE 0100, (A) - ÖVE-ÖNORM E8001-1, (CH) - SEV 1000

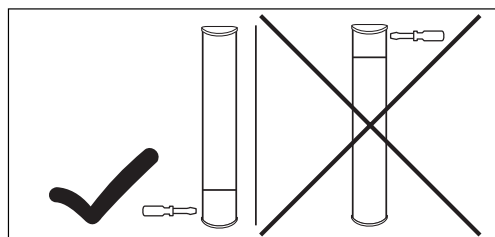

### Das Prinzip

Die InnenSensorLeuchte ist ein aktiver Bewegungsmelder. Der integrierte HF-Sensor sendet hochfrequente elektromagnetische Wellen (5,8 GHz) aus und empfängt deren Echo. Bei der kleinsten Bewegung im Erfassungsbereich der Leuchte, wird die Echoveränderung vom Sensor wahrgenommen. Ein Mikroprozessor löst dann den Schaltbefehl „Licht einschalten“ aus. Eine Erfassung durch Türen, Glas-scheiben oder dünne Wände ist möglich.

#### Erfassungsbereiche bei Wandmontage:

- 1) Minimale Reichweite (0,5 m)
- 2) Maximale Reichweite (5 m)

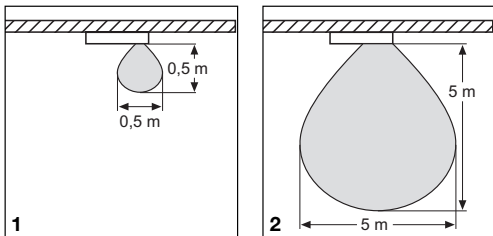

**Wichtig:** Die sicherste Bewegungserfassung erhalten Sie, wenn Sie sich in Richtung der montierten Leuchte bewegen.

#### Hinweis:

Die Hochfrequenzleistung des HF-Sensors beträgt < 1 mW – das ist nur ein 1000stel der Sendeleistung eines Handys oder einer Mikrowelle.

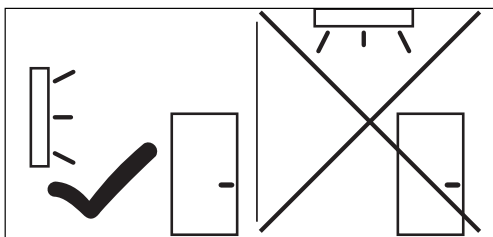
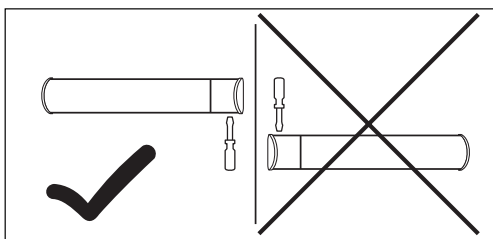

### Installation

**Wichtig:** Bei der Montage der InnenSensorLeuchte ist darauf zu achten, dass sie erschütterungsfrei befestigt wird. Außerdem sind bei der Auswahl des Montageortes die Schutzzonen im Bad (Bild Nr. 1) hinsichtlich der IP-Klassen zu beachten.

#### Der Anschluss an einen Dimmer führt zur Beschädigung der InnenSensorLeuchte.

Beachten Sie bitte, dass die Leuchte mit einem 10 A-Leitungsschutzschalter abgesichert werden muss.

#### Montageschritte:

1. Gehäuse 2 an die Wand halten und Bohrlöcher anzeichnen. Dabei auf die Leitungsführung in der Wand achten.
2. Löcher bohren, Dübel (Ø 6 mm) setzen.
3. Kabel der Netzzuleitung hindurchführen und die beiliegende wärmebeständige Aderisolierung aufschieben.
4. Gehäuse 2 anschrauben.
5. Anschluss der Netzzuleitung (s. Abb.). Die Netzzuleitung besteht aus einem 3-adrigen Kabel:  
**L** = Phase (meistens schwarz oder braun)  
**N** = Neutralleiter (meistens blau)  
**PE** = Schutzleiter (grün/gelb)

Im Zweifel müssen Sie die Kabel mit einem Spannungsprüfer identifizieren; anschließend wieder spannungsfrei schalten. Phase (**L**) und Neutralleiter (**N**) werden an der Lüsterklemme angeschlossen. Der Schutzleiter (PE) wird an die gekennzeichnete Klemme montiert.

**Wichtig:** Ein Vertauschen der Anschlüsse führt im Gerät oder Ihrem Sicherungskasten später zum Kurzschluss. In diesem Fall müssen nochmals die einzelnen Kabel identifiziert und neu verbunden werden.

In die Netzzuleitung kann selbstverständlich ein Netzschalter zum Ein- und Ausschalten installiert sein.

6. Funktionseinstellungen 3, 4, 5 vornehmen.
7. Lampenglas aufsetzen und mit den Schrauben sichern.

#### Kabelzuleitung Aufputz:

Die Aufputzverdrahtung kann gemäß der Darstellung Nr. 9 auf der Seite 3 vorgenommen werden.

#### Anschluss eines zusätzlichen Verbrauchers:

An der InnenSensorLeuchte kann ein zusätzlicher Verbraucher mit max. 200 W (z.B. Bad-/WC-Lüfter) oder zusätzliche Leuchte angeschlossen werden, der durch die Elektronik geschaltet wird. Der stromzuführende Leiter zum Verbraucher wird in die mit **L'** gekennzeichnete Klemme geschraubt. Vorher ist die Schutzkappe mit einer Zange zu entfernen. Außerdem müssen die Kabel mit der wärmebeständigen Aderisolierung versehen werden. Der Neutralleiter wird in die mit **N** gekennzeichnete Klemme zusammen mit dem Nulleiter der Netzzuleitung geklemmt. Der Schutzleiter wird am Erdungskontakt angebracht.

### Technische Daten

Leistung:	max. 3 x 40 W / G9 (bei 500 mm Gläsern) max. 2 x 40 W / G9 (bei 350 mm Gläsern) zusätzlich max. 200 W (z. B. Bad-/WC-Lüfter) oder weitere Leuchte
Leuchtmittel:	Markenleuchtmittel einsetzen
Netzanschluss:	230 – 240 V, 50 Hz
Einsatzort:	im Innenbereich von Gebäuden, Wandmontage
HF-Technik:	5,8 GHz, ISM Band
Sendeleistung:	< 1 mW
Erfassung:	360°, 160° Öffnungswinkel ggf. durch Glas, Holz und Leichtbauwände
Reichweite:	0,5 – 5 m, stufenlos einstellbar
Zeiteinstellung:	5 Sek. bis 15 Min.
Dämmerungseinstellung:	2 – 2000 Lux
Schutzart:	IP 44
Eigenverbrauch:	ca. 0,9 W

## Funktionen

Nachdem das Gehäuse ② montiert und der Netzanschluss vorgenommen ist, kann die InnenSensor-Leuchte in Betrieb genommen werden.

Bei manueller Inbetriebnahme der Leuchte über den Lichtschalter schaltet diese sich für die Einmessphase nach 10 Sek. aus und ist anschließend für den Sensorbetrieb aktiv. Ein erneutes Betätigen des Lichtschalters ist nicht erforderlich.

### Reichweitereinstellung (Empfindlichkeit)

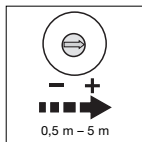

Die gewünschte Reichweite des Sensors kann stufenlos von ca. 0,5 m bis zur maximalen Reichweite von ca. 5 m eingestellt werden. Stellschraube ③ Linksanschlag bedeutet minimale Reichweite, Stellschraube ③ Rechtsanschlag

bedeutet maximale Reichweite. (Bei Auslieferung ist die Leuchte werkseitig auf maximale Reichweite eingestellt.)

### Zeiteinstellung (Ausschaltverzögerung)

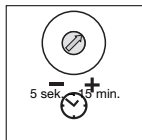

Die gewünschte Leuchtdauer der Leuchte kann stufenlos von ca. 5 Sek. (Einstellregler ⑤ Linksanschlag) bis max. 15 Min. (Einstellregler ⑤ Rechtsanschlag) eingestellt werden. (Bei Auslieferung ist die Leuchte werkseitig auf kürzeste Zeit eingestellt.)

Durch jede erfasste Bewegung vor Ablauf dieser Zeit wird die Zeituhr erneut gestartet. Bei der Einstellung des Erfassungsbereiches und für den Funktionstest wird empfohlen, die kürzeste Zeit einzustellen.

**Hinweis:** Nach jedem Abschaltvorgang der Leuchte ist eine erneute Bewegungserfassung für ca. 1 Sekunde unterbrochen. Erst nach Ablauf dieser Zeit kann die Leuchte bei Bewegung wieder Licht schalten.

### Dämmerungseinstellung (Ansprechschwelle)

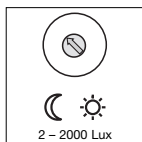

Die gewünschte Ansprechschwelle der Leuchte kann stufenlos von ca. 2-2000 Lux eingestellt werden. Einstellregler ④ Linksanschlag bedeutet Dämmerungsbetrieb ca. 2 Lux. Einstellregler ④ Rechtsanschlag bedeutet Tageslichtbetrieb ca. 2000 Lux.

(Bei Auslieferung ist die Leuchte werkseitig auf Tageslichtbetrieb eingestellt.) Bei der Einstellung des Erfassungsbereiches und für den Funktionstest bei Tageslicht muss der Einstellregler auf Rechtsanschlag stehen.

## CE Konformitätserklärung

Dieses Produkt erfüllt die Niederspannungsrichtlinie 06/95/EG, EMV-Richtlinie 04/108/EG und die RTTE-Richtlinie 99/5/EG

## Funktionsgarantie

Dieses STEINEL-Produkt ist mit größter Sorgfalt hergestellt, funktions- und sicherheitsgeprüft nach geltenden Vorschriften und anschließend einer Stichprobenkontrolle unterzogen. STEINEL übernimmt die Garantie für einwandfreie Beschaffenheit und Funktion. Die Garantiefrist beträgt 36 Monate und beginnt mit dem Tag des Verkaufs an den Verbraucher. Wir besitzigen Mängel, die auf Material- oder Fabrikationsfehlern beruhen, die Garantieleistung erfolgt durch Instandsetzung oder Austausch mangelhafter Teile nach unserer Wahl. Eine Garantieleistung entfällt für Schäden an Verschleißteilen sowie für Schäden und Mängel, die durch unsachgemäße Behandlung oder Wartung auftreten. Weitergehende Folgeschäden an fremden Gegenständen sind ausgeschlossen. Die Garantie wird nur gewährt, wenn das zerlegte Gerät mit kurzer Fehlerbeschreibung, Kassenbono oder Rechnung (Kaufdatum und Händlerstempel), gut verpackt, an die zutreffende Servicestation eingeschickt wird.

### Reparaturservice:

Nach Ablauf der Garantiezeit oder Mängeln ohne Garantieanspruch repariert unser Werksservice. Bitte das Produkt gut verpackt an die nächste Servicestation senden.

**FUNKTIONS-**  
**36 Monate**  
**GARANTIE**

## Betriebsstörungen

Störung	Ursache	Abhilfe
SensorLeuchte ohne Spannung	<ul style="list-style-type: none"> <li>■ Haussicherung defekt, nicht eingeschaltet, Leitung unterbrochen</li> <li>■ Kurzschluss in der Netzleitung</li> <li>■ Eventuell vorhandener Netzschalter aus</li> </ul>	<ul style="list-style-type: none"> <li>■ neue Haussicherung, Netzschalter einschalten, Leitung überprüfen mit Spannungsprüfer</li> <li>■ Anschlüsse überprüfen</li> <li>■ Netzschalter einschalten</li> </ul>
SensorLeuchte schaltet nicht ein	<ul style="list-style-type: none"> <li>■ Dämmerungseinstellung falsch gewählt</li> <li>■ Glühlampe defekt</li> <li>■ Netzschalter AUS</li> <li>■ Haussicherung defekt</li> </ul>	<ul style="list-style-type: none"> <li>■ neu einstellen</li> <li>■ Glühlampe austauschen</li> <li>■ einschalten</li> <li>■ neue Haussicherung, evtl. Anschluss überprüfen</li> </ul>
SensorLeuchte schaltet nicht aus	<ul style="list-style-type: none"> <li>■ dauernde Bewegung im Erfassungsbereich</li> </ul>	<ul style="list-style-type: none"> <li>■ Bereich kontrollieren</li> </ul>
SensorLeuchte schaltet ohne erkennbare Bewegung ein	<ul style="list-style-type: none"> <li>■ Leuchte nicht bewegungssicher montiert</li> <li>■ Bewegung lag vor, wurde jedoch vom Beobachter nicht erkannt (Bewegung hinter Wand, Bewegung eines kleinen Objektes in unmittelbarer Leuchtennähe etc.)</li> </ul>	<ul style="list-style-type: none"> <li>■ Gehäuse fest montieren</li> <li>■ Bereich kontrollieren</li> <li>■ Reichweitereinstellung minimieren</li> </ul>
SensorLeuchte schaltet trotz Bewegung nicht ein	<ul style="list-style-type: none"> <li>■ schnelle Bewegungen werden zur Störungsminimierung unterdrückt oder Erfassungsbereich zu klein eingestellt</li> </ul>	<ul style="list-style-type: none"> <li>■ Bereich kontrollieren</li> </ul>

## GB Installation instructions

### Dear Customer,

Congratulations on purchasing your new STEINEL SensorLight and thank you for the confidence you have shown in us. You have chosen a high-quality product that has been manufactured, tested and packed with the greatest care.

Please familiarise yourself with these instructions before attempting to install the SensorLight because prolonged reliable and trouble-free operation will only be ensured if it is fitted properly.

We hope your new STEINEL SensorLight will bring you lasting pleasure.

### System components

- ① Protection class zones in the bathroom
- ② Enclosure
- ③ Reach setting (0,5 – 5 m)
- ④ Twilight setting (2 – 2000 lux)
- ⑤ Time setting (5 sec. – 15 min.)
- ⑥ Connection
- ⑦ Glass shade
- ⑧ Screw for securing glass shade
- ⑨ Spacers for surface wiring

### Principle

The IndoorSensorLight is an active motion detector. The integrated HF sensor emits high-frequency electromagnetic waves (5.8 GHz) and receives their echo. The sensor detects the change in echo from even the slightest movement in the light's detection zone. A microprocessor then triggers the "switch light ON" command. Detection is possible through doors, panes of glass or thin walls.

#### Detection zones for wall mounting:

- 1) Minimum reach (0.5 m)
- 2) Maximum reach (5 m)

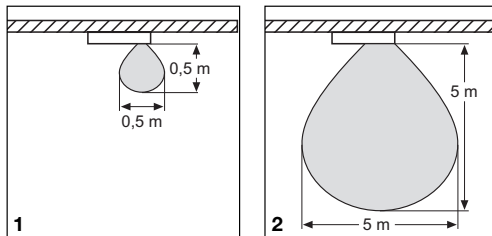

**Important:** Persons or objects moving towards the light are detected best.

#### Note:

The high-frequency output of the HF sensor is < 1 mW – that's just one 1000th of the transmission power of a mobile phone or the output of a microwave oven.

### Installation

**Important:** Make sure the installation site is not subject to vibration. When selecting the site of installation, it is also important to observe the IP protection class zones in the bathroom (picture no. ①)

**Connecting a dimmer will result in damage to the SensorLight.**

Please note that the light must be protected by a 10 A circuit breaker.

#### Installation procedure:

1. Hold enclosure ② against the wall and mark drill holes, paying attention to any existing wiring in the wall.
2. Drill the holes, insert wall plugs (6 mm dia.).
3. Pass mains power supply lead through and fit the heat-resistant wire insulator provided.
4. Screw enclosure ② into place.
5. Connecting the mains power supply lead (see fig.). The mains power supply lead is a 3-core cable:
  - L = phase conductor (usually black or brown)
  - N = neutral conductor (usually blue)
  - PE = protective earth conductor (green/yellow)

If you are in any doubt, identify the conductors using a voltage tester; Switch off the current again. Connect the phase conductor (L) and neutral conductor (N) to the terminal block. Connect the protective earth conductor ⊕ to the specially labelled terminal (except for SensorLights with plastic enclosures).

**Important:** Reversing the connections will result in a short-circuit in the light unit or in your fuse box later on. In this case, you must identify the individual conductors once again and re-connect them. A mains switch for switching the unit ON and OFF may of course be installed in the mains power supply lead.

6. Set functions ③, ④, ⑤.

7. Fit glass shade and secure it using the screws.

#### Surface wiring:

Surface wiring can be carried out as shown in diagram no. ⑨ on page 3.

#### Connection of an additional load

An additional load with a maximum wattage of 200 W (e.g. bathroom/WC extractor fan) or additional lamp may be connected to the indoor sensor light and controlled by its electronic system. Screw the load's live conductor to the terminal marked L'. First remove the protective cap with a pair of pliers. The cables must also be fitted with the heat-resistant wire insulator. Clamp the neutral conductor in the terminal marked N together with the neutral conductor of the mains power supply lead. Connect the protective-earth conductor to the earth terminal (except for SensorLights with plastic enclosures).

### ! Safety warnings

- Disconnect the power supply before attempting any work on the unit.
- The electrical connection lead must be dead during installation. Therefore, switch off the power first and check that the circuit is dead using a voltage tester.
- Installing the sensor light involves work on the mains voltage supply. This work must therefore be carried out professionally in accordance with applicable national wiring regulations and electrical operating conditions.  
(D) - VDE 0100, (A) - ÖVE-ÖNORM E8001-1, (CH) - SEV 1000

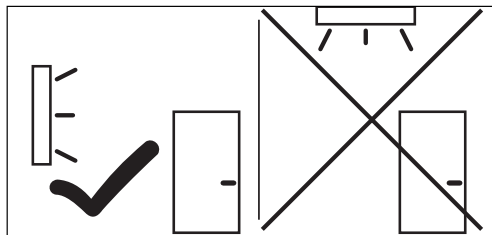
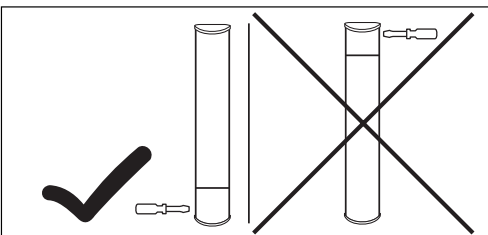
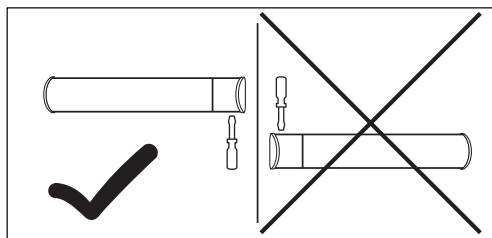

### Technical specifications

Wattage: 3 x 40 W / G9 max. (for 500 mm shades)  
2 x 40 W / G9 max. (for 350 mm shades)  
plus 200 W max. (e.g. bathroom/WC extractor fan) or additional light

Bulb: Fit a brand-name bulb

Connection: 230 – 240 V, 50 Hz

Installation site: indoors, wall mounting

HF system: 5.8 GHz, ISM band

Transmission power: < 1 mW

Detection: 360°, 160° opening angle, if necessary through glass, wood and stud walls

Reach: 0.5 – 5 m, infinitely variable

Time setting: 5 sec. to 15 min.

Twilight setting: 2 – 2000 lux

Protection class: IP 44

Power consumption: approx. 0.9 W

## Functions

The SensorLight can be put into operation as soon as the enclosure ② has been fitted and the SensorLight has been connected to the mains power supply. When the light is turned on manually at the light switch, it switches off after 10 secs. for the calibration phase and is then activated for operation in the sensor mode. It is not necessary to operate the light switch a second time.

### Reach setting (sensitivity)

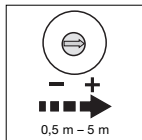

Sensor reach can be infinitely adjusted from approx. 0.5 m to a maximum reach of approx. 5 m. Turn adjustment screw ③ fully anticlockwise for minimum reach, adjustment screw ③ fully clockwise for maximum reach. (The light is set to maximum reach on leaving the factory.)

### Time setting (switch-off delay)

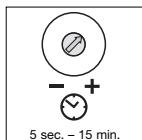

The light can be set to stay ON for any period of time between approx. 5 sec. (control ⑤ turned fully anticlockwise) and a maximum of 15 min. (control ⑤ turned fully clockwise). (The light leaves the factory set to the shortest time.) Any movement detected before this time elapses will re-start the timer. It is recommended to select the shortest time for adjusting the detection zone and for performing the walk test.

**Note:** After the light switches OFF, it takes approx. 1 sec. before it is able to start detecting movement again. The light will only switch on in response to movement once this period has elapsed.

### Twilight setting (response threshold)

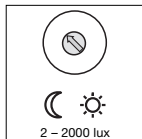

The chosen light response threshold can be infinitely varied from approx. 2–2000 lux. Turn control ④ fully anticlockwise to select dusk-to-dawn operation at about 2 lux. Turn control ④ fully clockwise to select daylight operation at about 2000 lux. (The light leaves the factory set to daylight operation.) The control must be turned fully clockwise when adjusting the detection zone and performing the walk test in daylight.

## CE Declaration of conformity

This product complies with Low Voltage Directive 06/95/EC, EMC Directive 04/108/EC and RTTE Directive 99/5/EC.

## Functional Warranty

This STEINEL product has been manufactured with utmost care, tested for proper operation and safety and then subjected to random sample inspection. STEINEL guarantees that it is in perfect condition and proper working order. The warranty period is 36 months, starting on the date of sale to the consumer. We will remedy defects caused by material flaws or manufacturing faults. The warranty will be met by repair or replacement of the defective parts at our own discretion. The warranty shall not cover damage to wear parts, damage or defects caused by improper treatment or maintenance. Further consequential damage to other objects shall be excluded. Claims under the warranty will only be accepted if the unit is sent fully assembled and well packed with a brief description of the fault, a receipt or invoice (date of purchase and dealer's stamp) to the appropriate Service Centre.

### Repair Service:

Our Customer Service Department will repair faults not covered by warranty or after the warranty period. Please send the product well packed to your nearest Service Centre.

**FUNCTIONAL**  
**36 month**  
**WARRANTY**

## Troubleshooting

Malfunction	Cause	Remedy
SensorLight without power	<ul style="list-style-type: none"> <li>■ House fuse faulty, not switched ON, break in wiring</li> <li>■ Short circuit in mains power supply lead</li> <li>■ Any mains switch OFF</li> </ul>	<ul style="list-style-type: none"> <li>■ Renew house fuse, switch ON mains power switch, check wiring with voltage tester</li> <li>■ Connect connections</li> <li>■ Switch on mains power switch</li> </ul>
SensorLight will not switch ON	<ul style="list-style-type: none"> <li>■ Wrong twilight setting selected</li> <li>■ Bulb faulty</li> <li>■ Mains switch OFF</li> <li>■ House fuse faulty</li> </ul>	<ul style="list-style-type: none"> <li>■ Adjust setting</li> <li>■ Change bulb</li> <li>■ Switch ON</li> <li>■ Renew house fuse, check connection if necessary</li> </ul>
SensorLight will not switch OFF	<ul style="list-style-type: none"> <li>■ Continuous movement in the detection zone</li> </ul>	<ul style="list-style-type: none"> <li>■ Check zone setting</li> </ul>
SensorLight switches on without any identifiable movement	<ul style="list-style-type: none"> <li>■ Light not mounted for detecting movement reliably</li> <li>■ Movement occurred, but not identified by the sensor (movement behind wall, movement of a small object in immediate lamp vicinity etc.)</li> </ul>	<ul style="list-style-type: none"> <li>■ Securely mount enclosure</li> <li>■ Check zone setting</li> <li>■ Adjust reach to minimum</li> </ul>
SensorLight does not switch ON despite movement	<ul style="list-style-type: none"> <li>■ Rapid movements are being suppressed to minimise malfunctioning or the detection zone you have set is too small</li> </ul>	<ul style="list-style-type: none"> <li>■ Check zone setting</li> </ul>

## F Instructions de montage

### Cher client,

Nous vous remercions de la confiance que vous avez témoignée à STEINEL en achetant cette lampe à détecteur. Vous avez choisi un article de très grande qualité, fabriqué, testé et conditionné avec le plus grand soin.

Avant de l'installer, veuillez lire attentivement ces instructions de montage. En effet, seules une installation et une mise en service correctement effectuées garantiront durablement un fonctionnement impeccable et fiable.

Nous souhaitons que votre nouvelle lampe à détecteur vous apporte entière satisfaction.

### Description de l'appareil

- ① Zones protégées de la salle de bains
- ② Boîtier
- ③ Réglage de la portée (0,5 – 5 m)
- ④ Réglage de crépuscularité (2 – 2000 lux)
- ⑤ Temporisation (5 s – 15 min)
- ⑥ Alimentation
- ⑦ Globe
- ⑧ Vis de fixation pour verre
- ⑨ Pièce d'écartement pour conducteur en saillie

### ⚠ Consignes de sécurité

- Avant toute intervention sur l'appareil, couper l'alimentation électrique !
- Pendant le montage, les conducteurs à raccorder doivent être hors tension. Il faut donc d'abord couper le courant et s'assurer de l'absence de courant à l'aide d'un testeur de tension.
- L'installation de la lampe à détecteur implique une intervention sur le réseau électrique et doit donc être effectuée correctement et conformément à la norme NF C-15100.

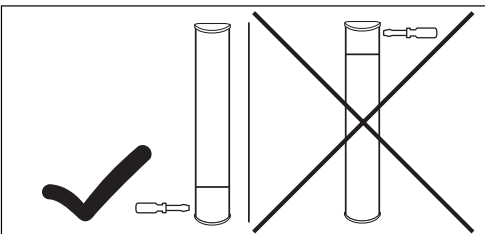

### Le principe

La lampe d'intérieur à détecteur est un détecteur actif de mouvements. Le détecteur HF intégré émet des ondes électromagnétiques à haute fréquence (5,8 GHz) et reçoit leur écho. Au moindre mouvement dans la zone de détection de la lampe, le système détecte la modification de l'écho. Un microprocesseur déclenche alors la commande « Allumage de la lumière ». L'appareil peut détecter les mouvements à travers les portes, les vitres et les parois de faible épaisseur.

#### Zone de détection dans le cas d'un montage mural:

- 1) Portée minimum (0,5 m)
- 2) Portée maximum (5 m)

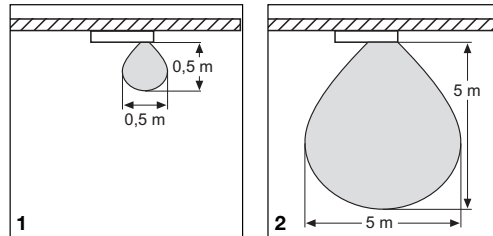

**Important :** La détection de mouvement la plus efficace sera obtenue en vous déplaçant dans la direction de la lampe installée.

#### Note :

La puissance haute fréquence du détecteur HF est < 1 mW – ce qui ne représente qu'un 1000ième de la puissance d'émission d'un téléphone portable ou d'un four à micro-ondes.

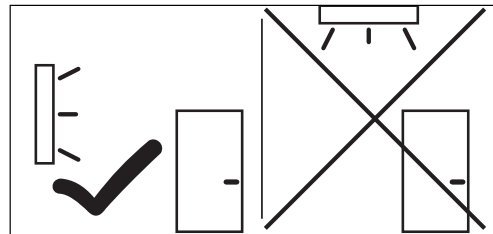
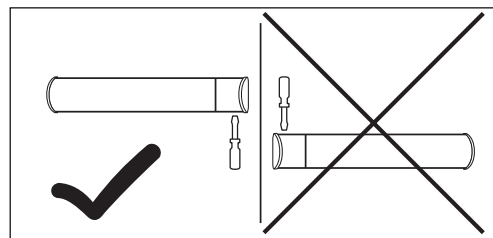

### Installation

**Important :** Lors du montage, il faut veiller à ce que la lampe à détecteur soit fixée à l'abri d'éventuelles secousses. Au moment du choix de l'emplacement du montage, il faut en outre respecter les zones protégées de la salle de bains (illustration N° ①) pour ce qui concerne les classes IP.

**Le raccordement à un régulateur d'intensité entraîne la détérioration de la lampe à détecteur.**

Veillez à ce que la lampe soit sécurisée avec un disjoncteur de protection de ligne 10 A.

#### Séquence de montage:

1. Maintenir le boîtier ② contre le mur et marquer les trous de perçage. Veillez à ne pas endommager un passage de câbles dans le mur.
2. Percer les trous, mettre les chevilles (Ø 6 mm) en place.
3. Y faire passer les câbles de l'alimentation électrique et repousser la gaine d'isolation du brin, résistante à la chaleur.
4. Visser le boîtier ②.
5. Branchement de la conduite secteur (voir ill.). La conduite secteur est composée d'un câble à 3 conducteurs :

**L** = phase (généralement noir ou marron)

**N** = neutre (généralement bleu)

**PE** = conducteur de terre (vert/jaune)

En cas de doute, il faut identifier les câbles avec un testeur de tension ; puis les remettre hors tension. Raccorder la phase (**L**) et le neutre (**N**) au domino. La terre (⊕) est raccordée à la borne marquée (sauf pour les lampes à détecteur avec boîtier en plastique).

**Important :** Une inversion des branchements entraînera plus tard un court-circuit dans l'appareil ou dans le boîtier à fusibles. Dans ce cas, il faut à nouveau identifier les câbles et les raccorder en conséquence. Il est bien sûr possible de monter sur la conduite secteur un interrupteur permettant la mise en ou hors circuit de l'appareil.

- 6. Procéder aux réglages des fonctions ③, ④, ⑤.
- 7. Installer le verre de lampe et le bloquer avec les vis.

#### Pose en saillie du chemin de câble :

Le câblage en saillie peut être installé conformément à la figure N° ⑨ de la page 3.

#### Branchement d'un consommateur supplémentaire :

Un consommateur supplémentaire de 200 W max. (p. ex. aérateur de salle de bains / de WC) ou bien des lampes supplémentaires, enclenchés par l'électronique, peuvent être raccordés à la lampe d'intérieur à détecteur. Le conducteur de phase du consommateur est vissée dans la borne marquée d'un **L**. Auparavant ôter le capuchon de protection à l'aide d'une pince. Les câbles doivent en outre être munis d'une isolation de brins résistante à la chaleur. Le neutre est raccordé à la borne marquée d'un **N** avec le neutre de la conduite secteur. Le conducteur de terre est à raccorder au contact de terre (sauf pour les lampes à détecteur avec boîtier en plastique).

### Caractéristiques techniques

Puissance :	max. 3 x 40 W / G9 (pour des verres de 500 mm) max. 2 x 40 W / G9 (pour des verres de 350 mm) en supplément max. 200 W (p. ex. aérateur de salle de bains/de WC) ou d'autres lampes
Ampoules :	utiliser uniquement des ampoules de qualité
Alimentation :	230 – 240 V, 50 Hz
Emplacement :	intérieur des bâtiments, montage mural
Technique HF :	5,8 GHz, bande ISM
Puissance d'émission :	< 1 mW
Détection :	360° avec ouverture angulaire de 160° le cas échéant à travers le verre, le bois et les cloisons sèches
Portée :	0,5 – 5 m, réglable en continu
Temporisation :	5 s – 15 min
Réglage de crépuscularité :	2 – 2000 lux
Indice de protection :	IP 44
Consommation :	env. 0,9 W

## Fonctionnement

Après avoir installé le boîtier ② et effectué le branchement au secteur, la lampe à détecteur peut être mise en fonctionnement.

Lorsque la lampe est mise en marche manuellement au moyen de l'interrupteur, elle s'éteint au bout de 10 s. pour la phase d'étalonnage et elle s'active ensuite pour le fonctionnement par détecteur. Il n'est pas nécessaire d'actionner à nouveau l'interrupteur.

### Réglage de la portée (sensibilité)

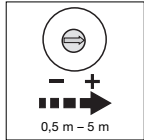

La portée souhaitée du détecteur peut être réglée en continu d'environ 0,5 m jusqu'à une portée maximale d'environ 5 m. Vis de réglage ③ en butée à gauche signifie portée minimale, vis de réglage ③ en butée à droite signifie portée maximale.

(A la livraison la lampe est réglée d'usine à la portée maximale).

### Minuterie (temporisation de l'extinction)

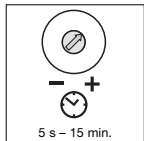

La durée d'éclairage souhaitée de la lampe peut être réglée en continu de 5 s env. (bouton de réglage ⑤ butée à gauche) à 15 min max. (bouton de réglage ⑤ butée à droite). (Au moment de la livraison la lampe est réglée d'usine sur la durée la plus courte.)

La minuterie redémarre à chaque détection d'un mouvement avant la fin de cette durée. Lors du réglage de la zone de détection et du test de fonctionnement, nous recommandons de mettre la vis de réglage en butée à gauche (minimum).

**Note :** Après chaque extinction, la détection du mouvement est interrompue pendant 1 seconde environ. Ce n'est qu'à l'issue de ce laps de temps que la lampe peut à nouveau enclencher la lumière en cas de mouvement.

### Réglage de crépuscularité (seuil de réaction)

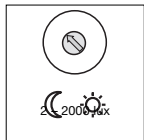

Le seuil de réaction de la lampe à détecteur est réglable en continu d'env. 2 à 2000 lux. Bouton de réglage ④ butée à gauche signifie fonctionnement nocturne 2 lux env. Bouton de réglage ④ butée à droite signifie fonctionnement diurne

2000 lux env. (Au moment de la livraison la lampe est réglée d'usine sur fonctionnement diurne.) Pour effectuer le réglage de la zone de détection et pour le test de fonctionnement en lumière du jour, le bouton de réglage doit être en butée à droite.

## CE Déclaration de conformité

Ce produit est conforme à la directive basse tension 06/95/CE, à la directive compatibilité électromagnétique 04/108/CE et à la directive RTTE 99/5/CE

## Service après-vente et garantie

Ce produit STEINEL a été fabriqué avec le plus grand soin. Son fonctionnement et sa sécurité ont été contrôlés suivant des procédures fiables et il a été soumis à un contrôle final par sondage. STEINEL garantit un état et un fonctionnement irréprochables. La durée de garantie est de 36 mois et débute au jour de la vente au consommateur. Nous remédions aux défauts provenant d'un vice de matière ou de construction. La garantie sera assurée à notre discrétion par réparation ou échange des pièces défectueuses. La garantie ne s'applique ni aux pièces d'usure, ni aux dommages et défauts dus à une utilisation ou maintenance incorrectes. Les dommages consécutifs causés à d'autres objets sont exclus de la garantie.

La garantie ne s'applique que si l'appareil non démonté est retourné à la station de service après-vente la plus proche, dans un emballage adéquat, accompagné d'une brève description du défaut et d'un ticket de caisse ou d'une facture portant la date d'achat et le cachet du vendeur.

### Service de réparation :

Le service après-vente de notre usine effectue également les réparations non couvertes par la garantie ou survenant après l'expiration de celle-ci. Veuillez envoyer le produit correctement emballé à la station de service après-vente la plus proche.

**GARANTIE**  
**36 mois**  
**DE FONCTIONNEMENT**

## Dysfonctionnements

Problème	Cause	Remède
La lampe à détecteur n'est pas sous tension	<ul style="list-style-type: none"> <li>■ Fusible de la maison défectueux, appareil hors circuit, câble coupé</li> <li>■ Court-circuit dans le câble secteur</li> <li>■ Un interrupteur est en position arrêt</li> </ul>	<ul style="list-style-type: none"> <li>■ Changer le fusible défectueux, mettre l'interrupteur en circuit, vérifier le câble à l'aide d'un testeur de tension</li> <li>■ Vérifier le branchement</li> <li>■ Mettre l'interrupteur en circuit</li> </ul>
La lampe à détecteur ne s'allume pas	<ul style="list-style-type: none"> <li>■ Mauvais choix du réglage de crépuscularité</li> <li>■ Ampoule défectueuse</li> <li>■ Interrupteur en position ARRÊT</li> <li>■ Fusible défectueux</li> </ul>	<ul style="list-style-type: none"> <li>■ Régler à nouveau</li> <li>■ Changer l'ampoule</li> <li>■ Mettre en circuit</li> <li>■ Remplacer le fusible de la maison, éventuellement vérifier le branchement</li> </ul>
La lampe à détecteur ne s'éteint pas	<ul style="list-style-type: none"> <li>■ Mouvement continu dans la zone de détection</li> </ul>	<ul style="list-style-type: none"> <li>■ Contrôler la zone</li> </ul>
La lampe à détecteur s'allume sans mouvement décelable	<ul style="list-style-type: none"> <li>■ La lampe est mal fixée et bouge</li> <li>■ Il y a bien eu un mouvement, mais il n'a pas été reconnu par l'observateur (mouvement derrière un mur, mouvement d'un petit objet à proximité immédiate de la lampe etc.)</li> </ul>	<ul style="list-style-type: none"> <li>■ Fixer solidement le boîtier</li> <li>■ Contrôler la zone</li> <li>■ Réduire le réglage de la portée</li> </ul>
La lampe à détecteur ne s'allume pas malgré un mouvement	<ul style="list-style-type: none"> <li>■ Des mouvements rapides passent pour des dysfonctionnements minimes et sont réprimés ou bien le réglage de la zone de détection est trop faible</li> </ul>	<ul style="list-style-type: none"> <li>■ Contrôler la zone</li> </ul>

## NL Montage/aansluiting

### Geachte klant,

Hartelijk dank voor het vertrouwen, dat u met de aanschaf van uw nieuwe sensorlamp van STEINEL in ons stelt. U heeft een modern kwaliteitsproduct gekocht, dat met uiterste zorgvuldigheid vervaardigd, getest en verpakt werd.

Lees voor de installatie deze gebruiksaanwijzing nauwkeurig door, want alleen een vakkundige installatie en ingebruikneming garanderen een duurzaam, betrouwbaar en storingsvrij gebruik.

Wij wensen u veel plezier met uw nieuwe sensorlamp van STEINEL.

### Beschrijving van het apparaat

- ① Veiligheidszones in de badkamer
- ② Huis
- ③ Reikwijdteinstelling (0,5 – 5 m)
- ④ Schemerinstelling (2 – 2000 Lux)
- ⑤ Tijdsinstelling (5 sec. – 15 min.)
- ⑥ Stroomtoevoer
- ⑦ Lampglas
- ⑧ Glas-borgschroef
- ⑨ Afstandhouder voor leiding op de muur

### ⚠ Veiligheidsvoorschriften

- Voor het begin van alle werkzaamheden aan het apparaat eerst de spanningstoevoer onderbreken!
- Bij de montage moet de elektrische leiding die u wilt aansluiten zonder spanning zijn. Daarom eerst de stroom uitschakelen en op spanningsloosheid testen met een spanningstester.
- Bij de installatie van de sensorlamp werkt u met netspanning. Dit moet vakkundig en volgens de gebruikelijke installatievoorschriften en aansluitingsvoorwaarden worden uitgevoerd. (NL) - NEN 1010, (B) - (AREI) NBN 15-101, (D) - VDE 0100, (A) - ÖVE-ÖNORM E8001-1, (CH) - SEV 1000

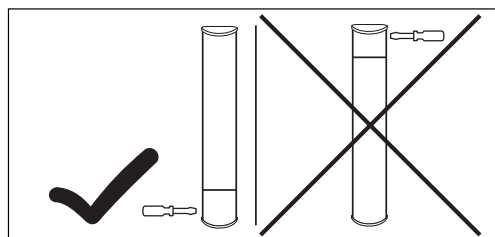

### Het principe

De binnen-sensorlamp is een actieve bewegingsmelder. De geïntegreerde HF-sensor zendt hoogfrequente elektromagnetische golven (5,8 GHz) uit en ontvangt hun echo. Bij de kleinste beweging in het registratiebereik van de lamp wordt de echoverandering door de sensor waargenomen. Een microprocessor activeert dan het schakelcommando "licht inschakelen". Ook door deuren, ruiten of dunne wanden heen worden bewegingen geregistreerd.

#### Registratiebereik bij wandmontage:

- 1) Minimale reikwijdte (0,5 m)
- 2) Maximale reikwijdte (5 m)

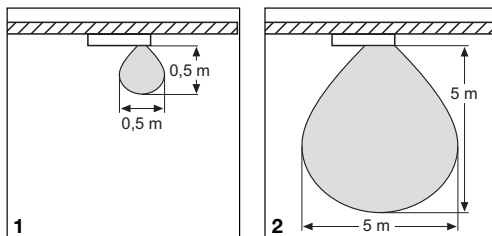

**Belangrijk:** De veiligste bewegingsregistratie krijgt u, als u zich beweegt in de richting van de gemonteerde lamp.

#### Opmerking:

Het hoogfrequentvermogen van de HF-sensor bedraagt < 1 mW – dat is slechts een 1000ste van het zendvermogen van een mobiele telefoon of een magnetron.

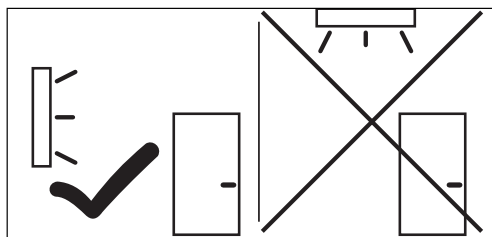
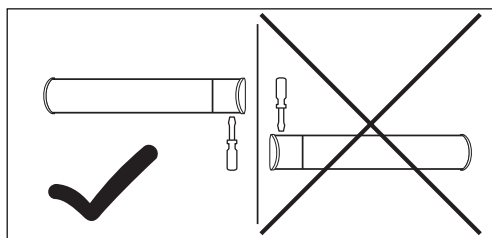

### Installatie

**Belangrijk:** Bij de montage van de sensorlamp moet erop worden gelet, dat deze trillingsvrij wordt bevestigd. Bovendien moet bij de keuze van de montageplaats rekening worden gehouden met de veiligheidszones in de badkamer (afbeelding ①) m.b.t. de IP-classes.

#### De aansluiting op een dimmer leidt tot beschadiging van de sensorlamp

Houd er rekening mee, dat de lamp in de meterkast beveiligd moet zijn met een 10 A-zekering.

#### Montagestappen:

1. Huis ② tegen de wand houden en de boorgaten aftekenen. Let op het verloop van de leidingen in de wand.
2. Gaten boren, pluggen (Ø 6 mm) plaatsen.
3. Kabel van de stroomtoevoer doorvoeren en de bijgevoegde warmtebestendige aderisolatie erop schuiven.
4. Huis ② vastschroeven.
5. Aansluiting van de stroomtoevoer (z. afb.).  
De stroomtoevoer bestaat uit een 3-polige kabel:  
L = fase (meestal zwart of bruin)  
N = nuldraad (meestal blauw)  
PE = aarddraad (groen/geel)

In geval van twijfel moeten de kabels met een spanningstester worden geïdentificeerd; vervolgens weer spanningsvrij maken. De fase (L) en de nuldraad (N) worden in het kroonsteentje aangesloten. De aarddraad Ⓧ wordt in de gekenmerkte klem gemonteerd.

**Belangrijk:** Verwisseling van de aansluitingen leidt in het apparaat of in uw zekeringenkast tot kortsluiting. In dit geval moeten de afzonderlijke kabels geïdentificeerd en opnieuw aangesloten worden. In de stroomtoevoerkabel kan natuurlijk een netschakelaar voor IN- en UIT-schakelen worden gemonteerd.

6. Functie-instellingen ③, ④, ⑤ uitvoeren.
7. Lampenglas plaatsen en met de schroeven fixeren.

#### Leiding op de muur:

De aansluiting op de muur kan volgens afbeelding nr. ⑨ op pagina 3 worden uitgevoerd.

#### Aansluiting van een extra verbruiker

Op de binnen-sensorlamp kan een extra verbruiker met max. 200 W (bijv. ventilator voor badkamer/toilet) of een extra lamp worden aangesloten, die door de elektronica wordt in- en uitgeschakeld. De stroomdraad van de verbruiker wordt in de met L' aangeduide klem geschroefd. Eerst moet het beschermkapje met een tang worden verwijderd. Bovendien moeten de leidingen van warmtebestendige aderisolatie worden voorzien. De nuldraad komt in de met N aangeduide klem, samen met de nuldraad van de stroomtoevoer. De aarddraad wordt aan het aardcontact aangesloten.

### Technische gegevens

Vermogen:	max. 3 x 40 W / G9 (bij 500 mm lampenglazen) max. 2 x 40 W / G9 (bij 350 mm lampenglazen) plus max. 200 W (bijv. ventilator voor badkamer/toilet) of een extra lamp
Lampjes:	gebruik merkproducten
Stroomtoevoer:	230 – 240 V, 50 Hz
Toepassing:	binnenshuis, wandmontage
HF-techniek:	5,8 GHz, ISM band
Zendvermogen:	< 1 mW
Registratie:	360°, 160° openingshoek evt. door glas, hout en dunne muren
Reikwijdte:	0,5 – 5 m, traploos instelbaar
Tijdsinstelling:	5 sec. – 15 min.
Schemerinstelling:	2 – 2000 lux
Bescherming:	IP 44
Eigen verbruik:	ca. 0,9 W

## Functies

Nadat het huis ② gemonteerd en de netaansluiting uitgevoerd is, kan de sensorlamp in gebruik worden genomen.

Wanneer de lamp manueel wordt ingeschakeld met de lichtschakelaar schakelt die voor de inmeefase na 10 sec. uit en is vervolgens actief voor de sensormodus. Het opnieuw activeren van de lichtschakelaar is niet nodig.

### Reikwijdteinstelling (gevoeligheid)

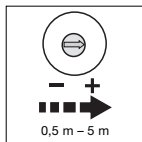

De gewenste reikwijdte van de sensor kan traploos van ca. 0,5 m tot de maximale reikwijdte van ca. 5 m worden ingesteld. Stelschroef ③ naar de linker aanslag betekent minimale reikwijdte, stelschroef ③ naar de rechter aanslag betekent maximale reikwijdte.

(Bij levering is de lamp standaard ingesteld op de maximale reikwijdte.)

### Tijdsinstelling (uitschakelvertraging)

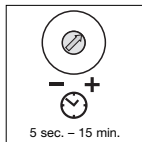

De gewenste brandduur van de lamp kan traploos van 5 sec. (instelknop ⑤ linker aanslag) tot max. 15 min. (instelknop ⑤ rechter aanslag) worden ingesteld. (Bij levering is de lamp af fabriek op de kortste tijd ingesteld.)

Door iedere geregistreerde beweging voor afloop van deze tijd wordt de klok opnieuw gestart. Bij de instelling van het registratiebereik en voor de functiecontrole wordt aangeraden de kortste tijd in te stellen.

**Opmerking:** Na iedere uitschakeling van de lamp is een hernieuwde bewegingsregistratie gedurende ca. 1 sec. niet mogelijk. Pas na afloop van deze tijd kan de lamp bij beweging weer licht inschakelen.

### Schemerinstelling (drempelwaarde)

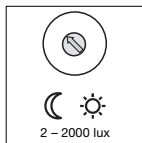

De gewenste drempelwaarde van de lamp kan traploos van ca. 2 - 2000 lux worden ingesteld. Instelknop ④ linker aanslag betekent schemerschakeling ca. 2 lux. Instelknop ④ rechter aanslag betekent daglichtinstelling ca. 2000 lux. (Bij levering is de lamp

af fabriek op daglicht-instelling ingesteld.) Bij de instelling van het registratiebereik en voor de functiecontrole bij daglicht moet de instelknop op de rechter aanslag staan.

## CE Conformiteitsverklaring

Dit product voldoet aan de laagspanningsrichtlijn 2006/95/EG, de EMC-richtlijn 2004/108/EG en de R&TTE-richtlijn 1999/5/EG.

## Functie-garantie

Dit STEINEL-product is met grote zorgvuldigheid gefabriceerd, getest op goede werking en veiligheid volgens de geldende voorschriften, en aansluitend steekproefsgewijs gecontroleerd. STEINEL verleent garantie op de storingvrije werking. De garantietermijn bedraagt 36 maanden en gaat in op de datum van aanschaf door de klant. Alle klachten, die berusten op materiaal- of fabricagefouten worden door ons opgelost. De garantie bestaat uit reparatie of vernieuwen van de defecte onderdelen, door ons te beoordelen. Garantie vervalt bij schade aan onderdelen, die aan slijtage onderhevig zijn en bij schade of gebreken, die door ondeskundig gebruik of onderhoud ontstaan. Schade aan andere voorwerpen is uitgesloten van garantie.

De garantie wordt alleen verleend als het niet-gedemonteerde apparaat met korte foutbeschrijving, kas-sabon of rekening (aankoopdatum en winkeliersstempel), goed verpakt aan het desbetreffende servicestation wordt gestuurd.

### Reparatie-service:

Na afloop van de garantietermijn of bij schade die niet onder de garantie valt, kan ook door ons gerepareerd worden. Gelieve het product goed verpakt aan het dichtstbijzijnde serviceadres op te sturen.

**FUNCTIE**  
**36 maanden**  
**GARANTIE**

## Storingen

Storing	Oorzaak	Oplossing
Sensorlamp zonder spanning	<ul style="list-style-type: none"><li>■ zekering defect, niet ingeschakeld, leiding onderbroken</li><li>■ kortsluiting in de voedingskabel</li><li>■ eventueel aanwezige netschakelaar uit</li></ul>	<ul style="list-style-type: none"><li>■ nieuwe zekering, netschakelaar inschakelen, kabel controleren met spanningstester</li><li>■ aansluitingen controleren</li><li>■ netschakelaar inschakelen</li></ul>
Sensorlamp schakelt niet aan	<ul style="list-style-type: none"><li>■ schemerinstelling verkeerd gekozen</li><li>■ gloeilamp defect</li><li>■ netschakelaar UIT</li><li>■ zekering defect</li></ul>	<ul style="list-style-type: none"><li>■ opnieuw instellen</li><li>■ gloeilamp verwisselen</li><li>■ inschakelen</li><li>■ nieuwe zekering, eventueel aansluiting controleren</li></ul>
Sensorlamp schakelt niet uit	<ul style="list-style-type: none"><li>■ constante beweging in het registratiebereik</li></ul>	<ul style="list-style-type: none"><li>■ bereik controleren</li></ul>
Sensorlamp schakelt zonder herkenbare beweging aan	<ul style="list-style-type: none"><li>■ lamp niet stabiel gemonteerd</li><li>■ beweging was aanwezig, werd echter door waarnemer niet bemerkt (beweging achter wand, beweging van een klein object in de directe omgeving van de lamp etc.)</li></ul>	<ul style="list-style-type: none"><li>■ huis stevig monteren</li><li>■ bereik controleren</li><li>■ Reikwijdte verkleinen</li></ul>
Sensorlamp schakelt ondanks beweging niet aan	<ul style="list-style-type: none"><li>■ snelle bewegingen worden ter voorkoming van storingen onderdrukt of het registratiebereik is te klein ingesteld</li></ul>	<ul style="list-style-type: none"><li>■ bereik controleren</li></ul>

## I Istruzioni per il montaggio

Gentili Clienti,

vi ringraziamo per la fiducia che ci avete dimostrato con l'acquisto della vostra nuova lampada a sensore radar ad alta frequenza STEINEL. Avete scelto un prodotto pregiato di alta qualità che è stato costruito, provato ed imballato con la massima scrupolosità.

Vi preghiamo di procedere all'installazione solo dopo aver letto attentamente le presenti istruzioni di montaggio. Solo un'installazione ed una messa in funzione effettuate a regola d'arte possono infatti garantire un funzionamento affidabile, privo di disturbi e di lunga durata.

Vi auguriamo di essere pienamente soddisfatti della vostra nuova lampada a sensore radar ad alta frequenza STEINEL.

### Descrizione apparecchio

- 1 Zone di sicurezza nel bagno
- 2 Involucro
- 3 Regolazione del raggio d'azione (0,5 – 5 m)
- 4 Regolazione luce crepuscolare (2 – 2000 Lux)
- 5 Impostazione del tempo (5 sec. – 15 min.)
- 6 Allacciamento alla rete
- 7 Vetro coprilampada
- 8 Vite di sicurezza per fissare i vetri
- 9 Distanziatore per il conduttore sopra intonaco

### Avvertenze sulla sicurezza

- Prima di effettuare qualsiasi lavoro sull'apparecchio staccate la corrente!
- In fase di montaggio la linea elettrica che deve venire allacciata deve essere fuori tensione. Prima del lavoro, occorre pertanto togliere la tensione ed accertare l'assenza di tensione mediante un indicatore di tensione.
- L'installazione della lampada a sensore radar ad alta frequenza è un lavoro che viene effettuato sulla tensione di rete. Per questo motivo l'installazione deve essere eseguita a regola d'arte.  
(D) - VDE 0100, (A) - ÖVE-ÖNORM E8001-1,  
(CH) - SEV 1000

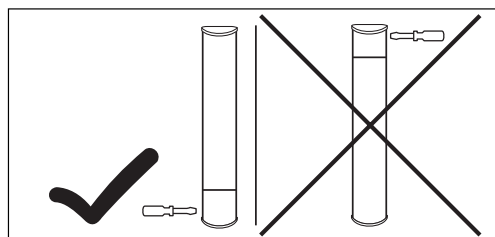

### Il principio

La lampada a sensore per interno è un segnalatore di movimento attivo. Il sensore ad alta frequenza integrato irradia onde elettromagnetiche ad alta frequenza (5,8 GHz) e riceve le onde riflesse.

Quando si verifica il minimo movimento nel campo di rilevamento, il sensore reagisce alle modifiche delle onde riflesse. Allora un microprocessore fa scattare l'istruzione di commutazione "Accendi la luce". E' possibile rilevare i movimenti anche attraverso porte, lastre di vetro e pareti sottili.)

#### Campi di rilevamento nel caso di montaggio a parete:

- 1) Raggio d'azione minimo (0,5 m)
- 2) Raggio d'azione massimo (5 m)

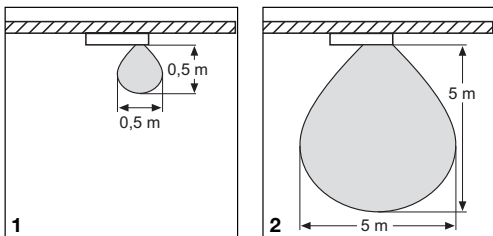

**Importante:** Per ottenere il più sicuro rilevamento di movimento dovete muovervi in direzione della lampada montata.

#### Avvertenze:

La potenza del sensore ad alta frequenza è di < 1 mW – ciò equivale solo ad un millesimo della potenza di trasmissione di un telefono cellulare o di un microonde.

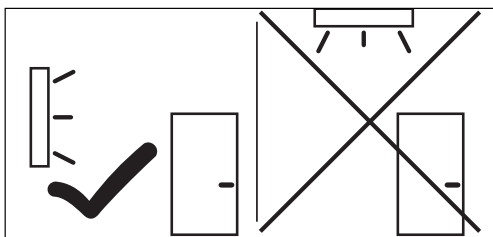
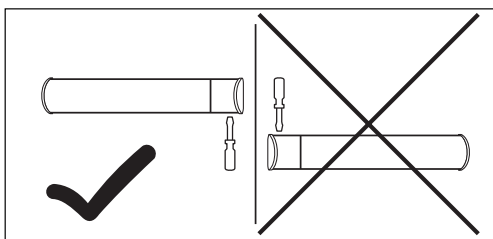

### Installazione

**Importante:** nel montaggio della lampada a sensore radar ad alta frequenza si deve provvedere a fissarla in modo tale che non si generino vibrazioni. Inoltre nella scelta del luogo di montaggio si deve tener conto delle zone di sicurezza del bagno (fig. n. 1) per quanto riguarda i gradi di protezione IP.

#### L'allacciamento a un dimmer porta al danneggiamento della lampada a sensore radar ad alta frequenza.

Ricordate che la lampada deve venire assicurata con un interruttore di potenza automatico a 10 A.

#### Fasi di montaggio:

1. Tenete involucro 2 premuto contro la parete e segnate i punti dove devono essere effettuati i fori.  
Fate attenzione al percorso dei conduttori nella parete.
2. Effettuate i fori, inserite i tasselli (Ø 6 mm).
3. Fate passare il cavo della linea di allacciamento alla rete ed infilate l'isolamento dei fili resistente al calore fornito in dotazione.
4. Applicare l'involucro 2 avvitando.
5. Eseguite l'allacciamento alla rete (v. ill.). Il cavo di collegamento alla rete ha 3 fili:

**L** = fase (di norma nero o marrone)

**N** = conduttore neutro (di norma blu)

**PE** = conduttore di terra (verde/giallo)

Se avete dei dubbi controllate i cavi con un indicatore di tensione; poi disinserite nuovamente la tensione. Il filo di fase (**L**) ed il conduttore neutro (**N**) si allacciano ai morsetti del lampadario. Il conduttore di terra (PE) viene montato sul morsetto contrassegnato (tranne nel caso di lampade a sensore radar ad alta frequenza con involucro in plastica).

**Importante:** Lo scambio di collegamenti causa un corto circuito nell'apparecchio o nella sua scatola dei fusibili. In questo caso i singoli cavi devono essere reidentificati e quindi rimontati. Ovviamente nella linea di allacciamento alla rete può venire installato un interruttore di rete per l'accensione e lo spegnimento.

6. Effettuate l'impostazione delle funzioni 3, 4, 5.
7. Applicare il vetro della lampada ed assicurarlo con le viti.

#### Cavo di alimentazione sopra intonaco:

Il cablaggio sopra intonaco può venire effettuato in base a quanto rappresentato nello schema n. 9 a pagina 3.

#### Allacciamento di un'utenza aggiuntiva:

Alla lampada a sensore per interno si può collegare un'ulteriore utenza con max. 200 W (per es. ventilatore bagno/WC) o un'altra lampada che viene comandata dallo stesso sistema elettronico. Il conduttore dell'utenza che porta corrente viene montato nel morsetto contrassegnato con **L'**. Prima di ciò si deve rimuovere con una pinza il cappuccio di protezione. Inoltre si deve applicare ai cavi l'isolamento dei fili resistenti al calore. Il conduttore neutro viene collegato al morsetto contrassegnato con **N** assieme al filo neutro della linea di allacciamento alla rete. Il conduttore di terra viene applicato sul contatto di terra (tranne nel caso di lampade sensore con involucro in plastica).

### Dati tecnici

Potenza:	max. 3 x 40 W / G9 (con vetri da 500 mm) max. 2 x 40 W / G9 (con vetri da 350 mm) utenza aggiuntiva max. 200 W (per es. ventilatore bagno/WC) o un'altra lampada
Lampadine:	utilizzare lampadine di marca
Allacciamento alla rete:	230 – 240 V, 50 Hz
Luogo d'impiego:	all'interno di edifici, montaggio a parete
Tecnica ad alta frequenza:	5,8 GHz, banda ISM
Potenza di trasmissione:	< 1 mW
Rilevamento:	360°, 90° angolo di apertura riesce a percepire il movimento anche attraverso vetro, legno e pareti sottili
Raggio d'azione:	0,5 – 5 m, a regolazione continua
Impostazione del tempo:	5 sec. ad un massimo di 15 min.
Regolazione crepuscolare:	2 – 2000 lux
Classe di protezione:	IP 44
Consumo proprio:	ca. 0,9 W

## Funzioni

Dopo che l'involucro ② è stato montato ed è stato effettuato l'allacciamento alla rete la lampada sensore può essere messa in esercizio.

Quando la lampada viene messa in funzione manualmente mediante l'interruttore della luce, essa si spegne dopo 10 sec. per la fase di misurazione ed è dopo di ciò attiva per il funzionamento con sensore. Non è necessario azionare nuovamente l'interruttore della luce.

### Regolazione del raggio d'azione (sensibilità)

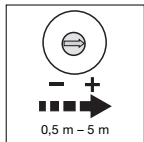

Il raggio d'azione del sensore desiderato può venire impostato con regolazione continua tra ca. 0,5 m a ca. 5 m al massimo. Quando la vite di regolazione ③ si trova sulla battuta sinistra, ciò significa raggio d'azione minimo, quando essa ③ si trova sulla battuta destra, ciò significa

raggio d'azione massimo. (Alla consegna la lampada è impostata dal costruttore sul raggio d'azione massimo).

### Impostazione del tempo (Ritardo dello spegnimento)

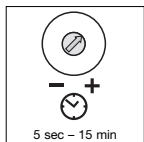

Il tempo per cui si desidera che la lampada rimanga illuminata può essere impostato con regolazione continua tra ca 5 sec. (regolatore ⑤ completamente a sinistra) e un massimo di 15 min. (regolatore ⑤ completamente a destra). (L'apparecchio viene consegnato impostato dal costruttore sul tempo minimo.). Ogni volta che viene rilevato un movimento prima che decorra questo periodo di tempo il contaminuti si azzerà. Per provare il rilevatore in funzione della zona di rilevamento a luce diurna e per il test delle funzioni si consiglia di impostare il tempo minimo.

**Avvertenze:** Ogni volta che viene spenta la luce, per circa 1 secondo viene interrotto il rilevamento di movimento. Solo dopo che è trascorso questo periodo di tempo, l'interruttore a sensore è in grado di accendere nuovamente la luce in caso di un movimento nell'ambito del raggio d'azione.

### Regolazione luce crepuscolare (soglia d'intervento)

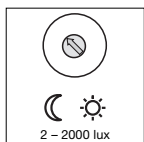

La soglia di reazione desiderata si può impostare in continuo da circa 2 lux fino a 2000 lux. Regolatore ④ completamente a sinistra significa funzionamento con luce crepuscolare ca. 2 Lux. . Regolatore ④ completamente a destra significa funzionamento con luce diurna ca. 2000 Lux.

(L'apparecchio viene consegnato impostato dal costruttore sul funzionamento con luce diurna.) Nella regolazione del campo di rilevamento e per il test di funzionamento il regolatore deve trovarsi completamente a destra.

## CE Dichiarazione di conformità

Il prodotto è conforme alla direttiva sulla bassa tensione 06/95/CE, alla direttiva sulla compatibilità elettromagnetica 04/108/CE e alla direttiva 99/5/CE riguardante le apparecchiature radio e le apparecchiature terminali di telecomunicazione e il reciproco riconoscimento della loro conformità.

## Garanzia di funzionamento

Questo prodotto STEINEL viene prodotto con la massima cura, con controlli di funzionamento e del grado di sicurezza in conformità alle norme vigenti in materia; vengono poi effettuati collaudi con prove a campione. STEINEL garantisce la perfetta qualità ed il funzionamento. La garanzia si estende a 36 mesi ed inizia il giorno d'acquisto dall'utilizzatore. Noi eliminiamo difetti riconducibili al materiale o alla fabbricazione; la prestazione della garanzia consiste a nostra scelta nella riparazione o nella sostituzione dei pezzi difettosi. Il diritto alla prestazione di garanzia viene a decadere in caso di danni a parti soggette al logorio nonché in caso di danni o difetti che sono da ricondurre ad un trattamento inadeguato o ad una cattiva manutenzione. Sono esclusi dal diritto di garanzia gli ulteriori danni conseguenti che si verificano su oggetti estranei.

La garanzia viene prestata solo se l'apparecchio viene inviato non smontato, ben imballato e accompagnato da una breve descrizione e dallo scontrino o dalla fattura (in cui indicati siano la data dell'acquisto e il timbro del rivenditore), al centro di assistenza competente.

### Centro assistenza tecnica:

Con periodo di garanzia scaduto e nel caso di difetti che non danno diritto, a prestazioni di garanzia, il nostro centro di assistenza esegue le relative riparazioni. Inviare il prodotto ben imballato, al più vicino centro di assistenza.

**GARANZIA**  
**36 mesi**  
**sulle funzioni**

## Disturbi di funzionamento

Disturbo	causa	Rimedi
La lampada a sensore è senza tensione	<ul style="list-style-type: none"> <li>■ fusibile guasto, lampada non accesa, punto di interruzione nel cavo</li> <li>■ corto circuito nella linea di allacciamento alla rete</li> <li>■ l'interruttore di rete eventualmente presente è spento</li> </ul>	<ul style="list-style-type: none"> <li>■ nuovo fusibile, accendere l'interruttore di rete, verificare la linea elettrica con il voltmetro</li> <li>■ verificare i collegamenti</li> <li>■ accendere l'interruttore di rete</li> </ul>
La lampada a sensore non si accende	<ul style="list-style-type: none"> <li>■ la scelta regolazione scelta di luce crepuscolare è sbagliata</li> <li>■ lampadina guasta</li> <li>■ interruttore di rete OFF</li> <li>■ il fusibile dello stabile è difettoso</li> </ul>	<ul style="list-style-type: none"> <li>■ reimpostare</li> <li>■ sostituire la lampadina</li> <li>■ accendere</li> <li>■ cambiare fusibile, eventualmente controllare l'allacciamento</li> </ul>
La lampada a sensore non si spegne	<ul style="list-style-type: none"> <li>■ movimento continuo nel campo di rilevamento</li> </ul>	<ul style="list-style-type: none"> <li>■ controllare il campo</li> </ul>
La lampada a sensore interviene senza che si sia verificato un movimento sensibile	<ul style="list-style-type: none"> <li>■ la lampada non è fissata in modo tale che non si muova</li> <li>■ si è verificato un movimento che però non è stato percepito dall'osservatore (movimento dietro la parete, movimento di un oggetto di piccole dimensioni nelle immediate vicinanze della lampada, ecc.)</li> </ul>	<ul style="list-style-type: none"> <li>■ montare l'involucro fissandolo bene</li> <li>■ controllare il campo</li> <li>■ Minimizzare l'impostazione del raggio d'azione</li> </ul>
Nonostante la presenza di movimento, la lampada a sensore non si accende	<ul style="list-style-type: none"> <li>■ i movimenti rapidi vengono soppressi per rendere minimo il disturbo o il campo di rilevamento è stato impostato su un valore troppo piccolo</li> </ul>	<ul style="list-style-type: none"> <li>■ controllare il campo</li> </ul>

## E Instrucciones de montaje

### Apreciado cliente:

Muchas gracias por la confianza depositada en nosotros al comprar su nueva Lámpara Sensor STEINEL. Se ha decidido por un producto de alta calidad, producido, probado y embalado con el mayor cuidado.

Le rogamos se familiarice con estas instrucciones de montaje antes de instalarlo. Sólo una instalación y puesta en funcionamiento adecuadas garantizarán un servicio prolongado, eficaz y sin alteraciones.

Le deseamos que pueda sacar buen provecho de su nueva Lámpara Sensor STEINEL.

### Descripción del aparato

- ① Zonas de protección en el baño
- ② Carcasa
- ③ Regulación del alcance (0,5 – 5 m)
- ④ Regulación crepuscular (2 – 2000 Lux)
- ⑤ Temporización (5 seg. – 15 min.)
- ⑥ Tensión de alimentación
- ⑦ Cuerpo de cristal
- ⑧ Tornillo de seguridad del cristal
- ⑨ Distanciador para cable de alimentación de superficie

### Indicaciones de seguridad

- ¡Antes de empezar cualquier trabajo en el aparato, interrúmpase la alimentación de tensión!
- Para el montaje, el cable eléctrico a enchufar deberá estar sin tensión. Por tanto, desconecte primero la corriente y compruebe que no hay tensión utilizando un comprobador de tensión.
- La instalación de la Lámpara Sensor supone un trabajo en la red eléctrica. Debe realizarse, por tanto, profesionalmente, de acuerdo con las normativas de instalación específicas de cada país.  
(D) - VDE 0100, (A) - ÖVE-ÖNORM E8001-1,  
(CH) - SEV 1000

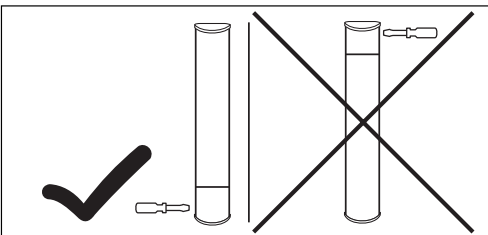

### El concepto

La lámpara de sensor interior es un detector de movimientos activos. El sensor de AF integrado emite ondas electromagnéticas de alta frecuencia (5,8 GHz) y recibe su eco. Al producirse el más pequeño movimiento en el campo de detección de la lámpara, el sensor detecta la modificación del eco. Un microprocesador imparte entonces la instrucción "encender la luz". Es posible la detección a través de puertas, cristales o paredes delgadas.

#### Campos de detección en el caso de montaje en la pared:

- 1) Alcance mínimo (0,5 m)
- 2) Alcance máximo (5 m)

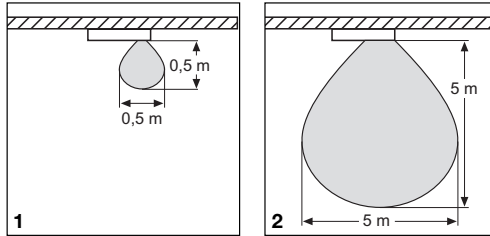

**Importante:** Obtendrá la detección de movimiento más segura si se mueve en la dirección de la lámpara montada.

#### Observación:

La potencia de alta frecuencia del sensor de AF es de < 1 mW – lo que supone sólo una milésima de la potencia de emisión de un teléfono móvil o de un microondas.

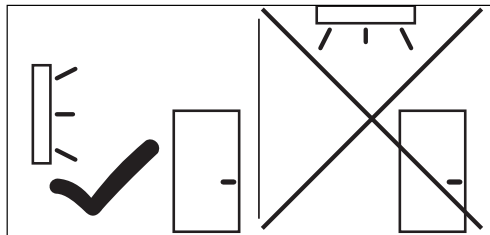
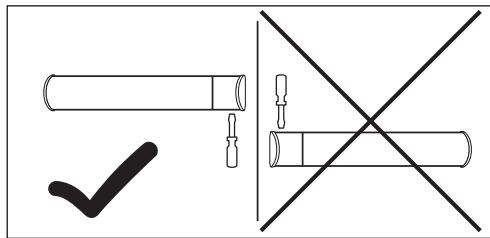

### Instalación

**Importante:** Durante el montaje de la Lámpara Sensor debe prestarse atención a que se fije sin sacudidas. Además, para la selección del lugar de montaje deben tenerse en cuenta las zonas de protección en el baño (figura nº ①) respecto a las clases de IP.

**La conexión a un regulador de luminosidad dañará la Lámpara Sensor.**

Tenga en cuenta que hay que proteger la lámpara con un interruptor automático de 10 A.

#### Pasos de montaje:

1. Sostenga la carcasa ② contra la pared y marque los orificios a taladrar, teniendo en cuenta las conducciones eléctricas en la pared.
2. Háganse los agujeros, pónganse los tacos (Ø 6 mm).
3. Pasar el cable de alimentación de red y montar deslizando el aislamiento de conductores termorresistente adjunto.
4. Atornille la carcasa ②.
5. Conexión del cable de alimentación de red (v. fig.). El cable de alimentación de red consta de 3 conductores:  
L = fase (generalmente negro o marrón)  
N = neutro (generalmente azul)  
PE = toma de tierra (verde/amarillo)

En caso de dudas hay que identificar los conductores con un comprobador de tensión; a continuación debe desconectarse de nuevo la tensión. Fase (L) y neutro (N) se conectan al bloque de bornes. El cable de toma de tierra (PE) se monta en el borne señalado (excepto las Lámparas Sensor con carcasa de plástico).

**Importante:** Si se efectúan mal las conexiones, se producirá luego un cortocircuito en el aparato o en la caja de fusibles. En tal caso habrá que identificar una vez más cada uno de los conductores y conectarlos de nuevo. Naturalmente, el cable de alimentación de red puede llevar montado un interruptor para conectar y desconectar la tensión.

6. Háganse los ajustes ③, ④, ⑤.
7. Colocar el cristal de la lámpara y asegurar con los tornillos.

#### Cable de alimentación de superficie:

El cableado sobre revoque puede realizarse según la representación del nº ⑨ de la página 3.

#### Conexión de un aparato adicional:

En la lámpara de sensor interior puede conectarse un consumidor adicional con 200 W máx. (por ejemplo, extractor de baño/WC) o una lámpara adicional que se conmuta con la electrónica. El conductor de corriente del aparato se monta en el borne señalado con L'. Previamente debe extraerse la caperuza de protección con unas alicantes. Además, los cables deben dotarse de un aislamiento de conductores termorresistente. El neutro se conecta al borne señalado con una N juntamente con el neutro del cable de alimentación de red. La toma de tierra se conecta al contacto de puesta a tierra (excepto las Lámparas Sensor con carcasa de plástico).

### Datos técnicos

Potencia de ruptura:	máx. 3 x 40 W / G9 (en cristales de 500 mm) máx. 2 x 40 W / G9 (en cristales de 350 mm) adicionalmente, máx. 200 W (por ejemplo, extractor de baño/WC) u otras lámparas
Bombilla:	Insertar bombilla de marca
Tensión de alimentación:	230 – 240 V, 50 Hz
Lugar de instalación:	En el interior de edificios, montaje en la pared
Técnica de AF:	5,8 GHz, banda ISM
Potencia de emisión:	< 1 mW
Detección:	360° con ángulo de apertura de 160° dado el caso a través de cristal, madera y paredes de construcción ligera
Alcance:	0,5 – 5 m, con regulación continua
Temporización:	5 seg. – 15 min.
Regulación crepuscular:	2 – 2000 Lux
Tipo de protección:	IP 44
Consumo característico:	aprox. 0,9 W

## Funciones

Una vez montada la carcasa ② y efectuada la conexión a la red, la Lámpara Sensor se puede poner en servicio. Con la puesta en marcha manual de la lámpara a través del interruptor de luz se apaga ésta para la fase de medición después de 10 segundos y está activa a continuación para el funcionamiento de sensor. No es necesario accionar de nuevo el interruptor de luz.

### Regulación del alcance (sensibilidad)

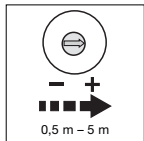

El alcance del sensor deseado puede ajustarse gradualmente desde 0,5 m aprox. hasta un alcance máximo de 5 m aprox. Tornillo de ajuste ③ fijación a la izquierda supone un alcance mínimo, tornillo de ajuste ③ fijación a la derecha supone un alcance máximo. (De suministro, la lámpara está ajustada de fábrica al máximo alcance).

### Temporización (regulación del período de alumbrado)

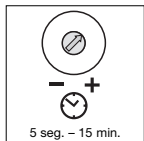

El período de alumbrado deseado de la Lámpara Sensor puede regularse continuamente desde aprox. 5 seg. (tornillo de regulación ⑤ tope izquierdo) hasta 15 min. como máximo. (tornillo de regulación ⑤ tope derecho). (En la entrega, la lámpara viene ajustada de fábrica al tiempo mínimo.) Con cada movimiento detectado antes de transcurrir este período de tiempo se inicia de nuevo la cuenta del reloj. Para la regulación del campo de detección y la prueba de funcionamiento se recomienda ajustar el tiempo mínimo.

**Observación:** Cada vez que se desconecta la luz hay que esperar aprox. 1 segundo para una nueva detección de movimientos. Sólo después de transcurrir este tiempo puede la lámpara encender de nuevo la luz al producirse movimiento.

### Regulación crepuscular (punto de activación)

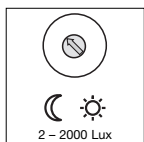

El punto de activación deseado de la Lámpara Sensor puede regularse continuamente desde 2-2000 Lux. Girando el tornillo de regulación ④ hasta el tope izquierdo se obtiene funcionamiento crepuscular con aprox. 2 Lux. Girando el tornillo de regulación ④ hasta el tope derecho se obtiene funcionamiento a la luz del día con aprox. 2000 Lux. (En la entrega, la lámpara viene ajustada de fábrica a funcionamiento a la luz del día.) Para la regulación del campo de detección y la prueba de funcionamiento a la luz del día debe hallarse el tornillo de regulación girado hasta el tope derecho.

## CE Declaración de conformidad

Este producto cumple con la directiva para baja tensión 06/95/CE, Directiva EMC (compatibilidad electromagnética) 04/108/CE y la directiva RTTE (Equipos de terminales de radio y telecomunicación) 99/5/CE.

### Garantía de funcionamiento

Este producto STEINEL ha sido elaborado con el máximo esmero, habiendo pasado los controles de funcionamiento y seguridad previstos por las disposiciones vigentes, así como un control adicional de muestreo al azar. Steinel garantiza el perfecto estado y funcionamiento. El período de garantía es de 36 meses comenzando el día de la venta al consumidor. y cubre los defectos de material y fabricación. La prestación de la garantía se efectúa mediante la reparación o el cambio de las piezas defectuosas a elección de STEINEL. La prestación de garantía queda anulada para daños producidos en piezas de desgaste y daños y defectos originados por uso o mantenimiento inadecuados. Quedan excluidos de la garantía los daños consecuenciales causados en objetos ajenos. Sólo se concede la garantía si se envía el aparato sin desarmar con una breve descripción del fallo, ticket de caja o factura (con fecha de compra y sello del comercio), bien empaquetado, al centro de servicio correspondiente.

#### Servicio de reparación:

Una vez transcurrido el período de garantía o en caso de defectos no cubiertos por la misma, las reparaciones las lleva a cabo nuestro departamento técnico. Rogamos envíen el producto bien embalado a la dirección indicada.

**GARANTÍA**  
**36 meses**  
**DE FUNCIONAMIENTO**

## Fallos de funcionamiento

Fallo	Causa	Solución
La Lámpara Sensor no tiene tensión	<ul style="list-style-type: none"> <li>■ fusible de la casa defectuoso, interruptor en OFF, línea interrumpida</li> <li>■ cortocircuito en el cable de alimentación de red</li> <li>■ el interruptor de red está desconectado</li> </ul>	<ul style="list-style-type: none"> <li>■ montar un nuevo fusible, conectar el interruptor de red, comprobar el cable con un comprobador de tensión</li> <li>■ comprobar conexiones</li> <li>■ poner interruptor en ON</li> </ul>
La Lámpara Sensor no se enciende	<ul style="list-style-type: none"> <li>■ regulación crepuscular mal seleccionada</li> <li>■ bombilla defectuosa</li> <li>■ interruptor de alimentación DESCONECTADO</li> <li>■ fusible de la casa defectuoso</li> </ul>	<ul style="list-style-type: none"> <li>■ volver a ajustar</li> <li>■ cambiar bombilla</li> <li>■ conectar</li> <li>■ cambiar fusible y dado el caso comprobar conexión</li> </ul>
La Lámpara Sensor no se apaga	<ul style="list-style-type: none"> <li>■ movimiento permanente en el campo de detección</li> </ul>	<ul style="list-style-type: none"> <li>■ controlar el campo de detección</li> </ul>
La Lámpara Sensor se conecta sin movimiento apreciable	<ul style="list-style-type: none"> <li>■ la lámpara no está montada segura contra movimiento</li> <li>■ se ha producido movimiento, pero no ha sido apreciado por el observador (movimiento detrás de la pared, movimiento de un objeto pequeño cerca de la lámpara, etc.)</li> </ul>	<ul style="list-style-type: none"> <li>■ carcasa montada fija</li> <li>■ controlar el campo de detección</li> <li>■ minimizar la regulación del alcance</li> </ul>
La Lámpara Sensor no se conecta a pesar del movimiento	<ul style="list-style-type: none"> <li>■ los movimientos rápidos se suprimen para minimizar las perturbaciones o el campo de detección está ajustado demasiado pequeño</li> </ul>	<ul style="list-style-type: none"> <li>■ controlar el campo de detección</li> </ul>

## P Instruções de montagem

### Estimado cliente

Agradecemos-lhe a confiança depositada em nós ao comprar a nova lâmpada com sensor STEINEL. Trata-se de um produto de elevada qualidade produzido, testado e embalado com o máximo cuidado.

Procure familiarizar-se com estas instruções de montagem antes da instalação. Só uma instalação e colocação em funcionamento correctas podem garantir a longevidade do produto e um funcionamento fiável e isento de falhas.

Fazemos votos que tenha prazer ao trabalhar com a sua nova lâmpada com sensor.

### Descrição do aparelho

- 1 Zonas de protecção na casa de banho
- 2 Corpo
- 3 Ajuste do alcance (0,5 – 5 m)
- 4 Regulação da intensidade da luz ambiente (2 – 2000 Lux)
- 5 Ajuste do tempo (5 seg. – 15 min.)
- 6 Ligação à rede
- 7 Vidro da lâmpada
- 8 Parafuso de fixação do vidro
- 9 Distanciador para cabos montados na superfície

### ! Considerações em matéria de segurança

- Antes de executar qualquer trabalho no aparelho, desligá-lo da alimentação de corrente!
- Durante a montagem, o cabo eléctrico a conectar deve estar isento de tensão. Para tal, desligar primeiro a corrente e verificar se não há tensão, usando um medidor de tensão.
- A instalação da lâmpada com sensor consiste essencialmente em lidar com tensão de rede; por esse motivo, terá de ser realizada de forma profissional segundo as respectivas prescrições de instalação e condições de conexão habituais nos diversos países.  
(D) - VDE 0100, (A) - ÖVE-ÖNORM E8001-1, (CH) - SEV 1000

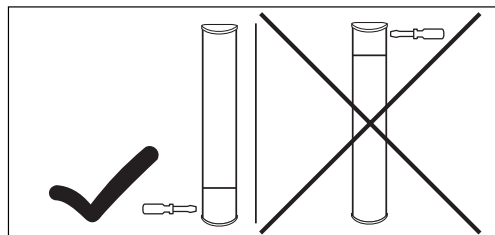

### O princípio

A lâmpada com sensor para interiores é um detector activo de movimentos. O sensor de alta frequência integrado emite ondas electromagnéticas de alta frequência (5,8 GHz) e capta o seu eco. Ao ocorrer o mínimo movimento dentro da área de detecção da lâmpada, a alteração do eco é captada pelo sensor. Um microprocessador emite então o sinal de comando «Ligar a luz». A detecção através de portas, vidros ou paredes finas não é possível.

#### Áreas de detecção no caso da montagem de parede:

- 1) Alcance mínimo (0,5 m)
- 2) Alcance máximo (5 m)

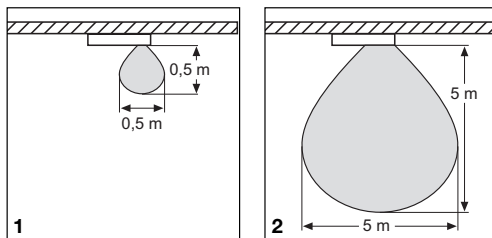

**Importante:** A forma mais segura para os movimentos serem detectados é a aproximação em direcção à lâmpada montada.

#### Nota:

A potência do sensor de alta frequência é inferior a 1 mW – isto é, apenas uma centésima parte da potência emissora dum telemóvel ou dum forno microondas.

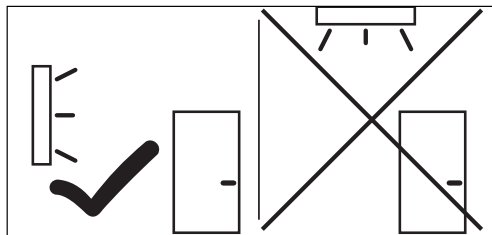
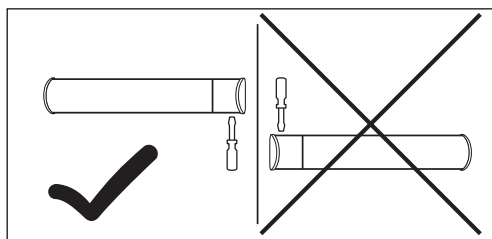

### Instalação

**Importante:** Ao montar a lâmpada com sensor é necessário assegurar que fique montada sem ser exposta à trepidação. Além disso, ao escolher o local de montagem também é preciso ter em consideração as zonas de protecção na casa de banho (imagem n.º 1) no que se refere ao grau de protecção IP.

#### A ligação dum regulador de luz danifica a lâmpada com sensor.

Tenha em atenção que a lâmpada tem de ser protegida com um disjuntor de protecção de condutores de 10 A.

#### Passos de montagem:

1. Encostar o corpo da lâmpada 2 na parede e marcar os furos. Atenção aos tubos e cabos eventualmente existentes dentro da parede.
2. Fazer os furos, colocar buchas (Ø 6 mm).
3. Passar o cabo proveniente da rede e aplicar o isolador de fios resistente ao calor.
4. Aparafusar o corpo da lâmpada 2.
5. Ligação do cabo proveniente da rede (v. fig.). O cabo proveniente da rede é formado por um cabo de 3 fios:  
**L** = fase (geralmente preto ou castanho)  
**N** = neutro (geralmente azul)  
**PE** = condutor terra (verde/amarelo)

Em caso de dúvida, identificar os cabos com um detector de tensão; a seguir, voltar a desligar a tensão. A fase (**L**) e o neutro (**N**) são conectados na barra de junção. O condutor de protecção (PE) é montado no borne correspondentemente identificado (excepto lâmpadas com sensor com corpo de plástico).

**Importante:** Se as ligações forem trocadas, poderá ocorrer mais tarde um curto-circuito no aparelho ou na caixa de fusíveis. Nesse caso, os diversos fios terão de ser identificados e ligados de novo. Naturalmente que no cabo de rede pode estar montado um interruptor de rede do tipo "ligar - desligar".

6. Ajustar as funções 3, 4, 5.

7. Colocar o vidro da lâmpada e fixá-lo com o parafuso.

#### Ligação dos cabos para montagem à superfície:

A montagem dos fios na superfície pode ser realizada conforme ilustrado na imagem n.º 9 da página 3.

#### Ligação dum consumidor suplementar:

Na lâmpada com sensor para interiores também se poderá conectar um consumidor adicional com 200 W no máx. (p. ex. ventilador de casa de banho/WC) ou uma lâmpada adicional, que será controlado pelo sistema electrónico. A fase do consumidor é aparafusada no borne com a marca **L'**. Antes será necessário remover a tampa de protecção com um alicate. Além disso, é preciso prover os cabos com um isolamento de fios resistente ao calor. O neutro liga-se ao borne com a marca **N** partilhado pelo neutro do cabo proveniente da rede. O fio de protecção à terra liga-se ao contacto de terra (excepto lâmpadas com sensor com corpo de plástico).

### Dados técnicos

Potência:	máx. 3 x 40 W / G9 (para vidros de 500 mm) máx. 2 x 40 W / G9 (para vidros de 350 mm) adicionalmente, máx. 200 W (p. ex. ventilador banho/WC) ou outra lâmpada adicional
Lâmpadas:	Utilize lâmpadas de marca
Ligação à rede:	230 – 240 V, 50 Hz
Área de aplicação:	no interior de edifícios, montagem de parede
Técnica de alta frequência:	5,8 GHz, banda ISM
Potência de transmissão:	< 1 mW
Detecção:	360°, ângulo de abertura 160° eventualmente através de vidro, madeira e paredes leves
Alcance:	0,5 – 5 m, progressivamente regulável
Ajuste do tempo:	5 seg. – 15 min.
Regulação crepuscular:	2 – 2000 Lux
Grau de protecção:	IP 44
Consumo próprio:	aprox. 0,9 W

## Funções

Depois de ter montado o corpo ② e de ter realizado a ligação à rede, a lâmpada com sensor pode ser colocada em funcionamento.

Ao ligar o candeeiro manualmente com o interruptor da luz, o candeeiro apaga-se após 10 segundos para a fase de medição e volta a estar activo para o funcionamento controlado por sensor. Não é necessário carregar de novo no interruptor da luz.

### Ajuste do alcance (sensibilidade)

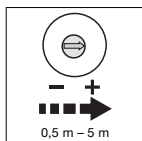

O alcance desejado para o sensor pode ser regulado progressivamente de aprox. 0,5 m até ao alcance máximo de aprox. 5 m. Rodando o parafuso de ajuste ③ totalmente para a esquerda, o alcance está no valor mínimo, rodando-o totalmente para a direita ③, o alcance está no

valor máximo. (Ao ser fornecida, a lâmpada vem ajustada com o alcance máximo.)

### Retardamento na desoperação (ajuste do tempo)

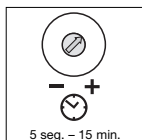

A duração da luz desejada da lâmpada pode ser regulada progressivamente de aprox. 5 seg. (regulador ⑤ todo para a esquerda) até a um máx. de 15 min. (regulador ⑤ todo para a direita). (Ao ser fornecida, a lâmpada vem da fábrica com o ajuste do tempo mínimo.) Cada detecção de movimento faz reiniciar o cronómetro. Ao realizar o ajuste da área de detecção e o teste de funcionamento, recomendamos ajustar o tempo mais curto.

**Nota:** Após cada processo de desligamento da lâmpada, a nova captação de movimento é interrompida por aprox. 1 segundo. Só depois de ter decorrido este tempo é que a lâmpada pode activar a luz ao detectar um movimento.

### Regulação da intensidade da luz ambiente (Limiar de resposta)

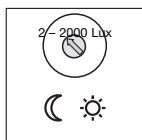

O limiar de resposta desejado pode ser ajustado continuamente de 2 a 2000 lux. Quando o parafuso de ajuste ④ se encontra no limite do lado esquerdo significa que está regulado o regime crepuscular com aprox. 2 lux. Parafuso de ajuste ④ todo para a direita significa: regime diurno aprox. 2000 lux. (Ao ser fornecida, a lâmpada vem da fábrica com o ajuste em regime diurno). Para regular a área de detecção e proceder ao teste de funcionamento à luz do dia, o regulador tem de estar no limite direito.

## CE Declaração de conformidade

Este produto cumpre as Directivas do Conselho "Baixa tensão" 06/95/CE, "Compatibilidade electromagnética" 04/108/CE e "R&TTE" (99/5/CE) referente a instalações radioeléctricas e de telecomunicações.

## Garantia de funcionamento

Este produto STEINEL foi fabricado com todo o zelo e o seu funcionamento e segurança verificados, de acordo com as normas em vigor, e sujeito a um controlo por amostragem aleatória. A STEINEL garante o bom estado e o bom funcionamento do aparelho. O prazo de garantia é de 36 meses a contar da data de compra. Eliminamos falhas relacionadas com defeitos de material ou de fabrico. A garantia inclui a reparação ou a substituição das peças com defeito, de acordo com o nosso critério, estando excluídas as peças sujeitas a desgaste, os danos e as falhas originados por uma utilização ou manutenção incorrecta. Excluem-se igualmente os danos provocados noutros objectos estranhos ao aparelho. Os serviços previstos na garantia só serão prestados caso o aparelho seja apresentado bem embalado no respectivo serviço de assistência técnica, devidamente montado e acompanhado do talão da caixa ou da factura (data da compra e carimbo do revendedor) e duma pequena descrição do problema.

### Serviço de reparação:

Depois de expirado o prazo de garantia ou em caso de falha não abrangida pela garantia, o nosso serviço de assistência técnica encarregar-se-á da reparação do seu aparelho. Basta enviar o produto bem acondicionado ao nosso centro de assistência técnica mais próximo de si.

**GARANTIA**  
**36 meses**  
**DE FUNCIONAMENTO**

## Falhas de funcionamento

Falha	Causa	Solução
Lâmpada com sensor não tem tensão	<ul style="list-style-type: none"><li>■ Fusível da casa está queimado, não ligado, ligação interrompida</li><li>■ Curto-circuito no cabo proveniente da rede</li><li>■ Interruptor de rede eventualmente existente está desligado</li></ul>	<ul style="list-style-type: none"><li>■ Substituir fusível, ligar o interruptor de rede, verificar o cabo com detector de tensão</li><li>■ Verificar as conexões</li><li>■ Ligar o interruptor de rede</li></ul>
Lâmpada com sensor não liga	<ul style="list-style-type: none"><li>■ Foi escolhida a regulação crepuscular errada</li><li>■ Lâmpada fundida</li><li>■ Interruptor de rede DESLIGADO</li><li>■ Fusível da casa fundido</li></ul>	<ul style="list-style-type: none"><li>■ Reajustar</li><li>■ Substituir a lâmpada</li><li>■ Ligar</li><li>■ Fusível novo, verificar eventualmente a conexão</li></ul>
Lâmpada com sensor não desliga	<ul style="list-style-type: none"><li>■ Movimento constante na área de detecção</li></ul>	<ul style="list-style-type: none"><li>■ Controlar a área</li></ul>
A lâmpada com sensor liga sem movimento aparente	<ul style="list-style-type: none"><li>■ A lâmpada não foi montada correctamente</li><li>■ Ocorreu um movimento, mas o observador não reparou (movimento por trás da parede, movimento de um objecto pequeno nas imediações directas da lâmpada, etc.)</li></ul>	<ul style="list-style-type: none"><li>■ Montar o corpo da lâmpada com firmeza</li><li>■ Controlar a área</li><li>■ Minimizar o ajuste do alcance</li></ul>
A lâmpada com sensor não liga apesar de ocorrer um movimento	<ul style="list-style-type: none"><li>■ Os movimentos rápidos são suprimidos para minimizar as falhas de detecção ou a área de detecção definida é demasiado pequena</li></ul>	<ul style="list-style-type: none"><li>■ Controlar a área</li></ul>

## S Montageanvisning

### Bäste kund!

Vi tackar för det förtroende du har visat oss genom köpet av din sensorlampa från STEINEL. Du har bestämt dig för en förstklassig kvalitetsprodukt, som har tillverkats, provats och förpackats med största omsorg.

Vi ber dig att noga läsa igenom denna montageanvisning innan du installerar sensorlampan. Korrekt installation och idrifttagning är en förutsättning för långvarig, tillförlitlig och störningsfri drift.

Vi hoppas att du får stor nytta av din nya sensorlampa från STEINEL.

### Produktbeskrivning

- 1 Skyddszone i badrum
- 2 Montageplatta
- 3 Inställning av räckvidd (0,5 – 5 m)
- 4 Skymningsinställning (2 – 2000 Lux)
- 5 Tidsinställning (5 sek – 15 min)
- 6 Spänning
- 7 Lampkupa (glas)
- 8 Låsskruv för lampkupa
- 9 Distanser för utanpåliggande kabel

### ! Säkerhetsanvisningar

- Innan installation och montage påbörjas måste spänningen kopplas bort.
- Inkoppling måste utföras i spänningsfritt tillstånd. Bryt strömmen och kontrollera med spänningsprovare att alla parter är spänningslösa.
- Eftersom sensorlampan installeras till nätspänning måste arbetet utföras på ett fackmannamässigt sätt och enligt gällande installationsföreskrifter.

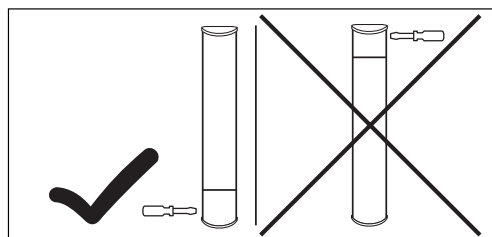

### Princip

Inomhus-sensorlampan är försedd med en aktiv rörelse-svakt. Den integrerade HF-sensorn sänder ut högfrekventa elektromagnetiska vågor (5,8 Ghz) och fångar dess eko. Vid minsta rörelse i bevakningsområdet reagerar sensorn på förändringar av ekot. En mikroprocessor tänds sedan lampan. Sensorn kan även känna genom dörrar, fönster eller tunna väggar.

### Räckvidd vid väggmontage

- 1) Minsta räckvidd (0,5 m)
- 2) Max. räckvidd (5 m)

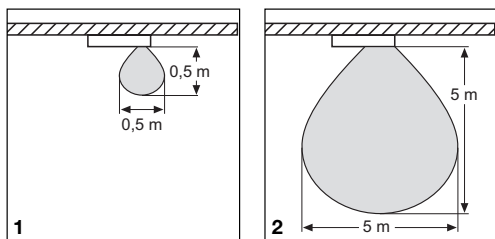

**Obs:** Den säkraste rörelsebevakningen uppnås när man rör sig rakt mot sensorlampan.

Sändareffekten från en HF-sensor understiger < 1 mW - det är ungefär en tusendel av sändareffekten från en mobiltelefon eller en mikrovågsugn.

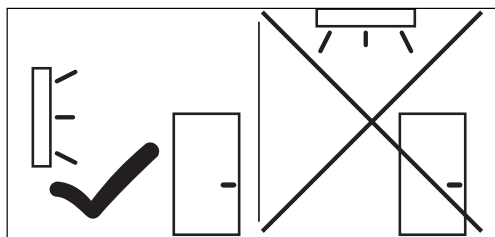
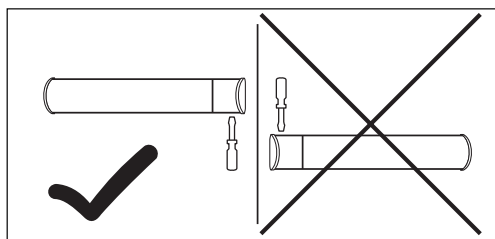

### Installation

**OBS!** Sensorlampan måste monteras på ett vibrationsfritt underlag för att undvika oönskade tändningar. Dessutom måste man beakta skyddszone i badrum (se bild nr ①) och IP klassen vid val av montageplats. **Sensorlampan skadas om den ansluts via en dimmer.**

Vänligen notera att sensorlampan ska avsäkras med en 10A säkring.

### Monteringssteg:

1. Håll montageplattan ② mot väggen och märk ut för borrhål. Ta också hänsyn till ledningsinföringen för nätkabeln.
2. Borra hålen och sätt i pluggar (Ø 6 mm).
3. Dra igenom nätkabeln. Trä på de bipackade värmeisoleringsarna på nätkabeln.
4. Skruva fast montageplattan ② på väggen
5. Anslutning av nätledningen (se bild.)  
Nätledningen består av en 2-3 ledarkabel:  
**L** = Fas (oftast svart eller brun)  
**N** = Nolledare (oftast blå)  
**PE** = Skyddsledare (grön/gul)

Om man är osäker måste man identifiera kablarna med en spänningsprovare. Koppla sedan bort spänningen igen. Fas (**L**) och nolledare (**N**) skall anslutas enligt plintmärkningen. Skyddsledaren ⑤ ansluts till jordskruven (utom på sensorlampor med en montageplatta av plast).

På nätledningen kan självklart en strömbrytare för till- och fränslagning vara monterad.

**OBS!** Förväxling av ledarna kan skada sensorlampan eller förorsaka kortslutning i säkringslådan. I detta fall måste de inkommande ledarna på nytt identifieras och omkoppling ske.

6. Ställ in funktionerna ③, ④, ⑤
7. Sätt fast lampkupan och lås den med skruven.

### Anslutning av utanpåliggande ledning

Anslutning med utanpåliggande ledning visas på skiss nr ⑥ på sidan 3.

### Anslutning av en extern belastning

Till inomhus-sensorlampan kan även extern belastning anslutas, max 200W (t.ex. en badrumsfläkt) eller en annan lampa som styrs via sensorns elektronik. Anslut den externa belastningens fas till plinten märkt med **L'**. Framför plinten finns det ett skydd som klipps bort med tång. Dessutom måste värmeisolerings träs på kabeln. Nolledaren från den externa belastningen ansluts till samma plint **N** som nätkabeln. Skyddsledaren ansluts till jordskruven (utom på sensorlampor med en montageplatta av plast).

### Tekniska data:

Effekt:	max. 3 x 40 W / G9 (lampglas som är 500 mm) max. 2 x 40 W / G9 (lampglas som är 350 mm) extern belastning max 200 W (t.ex. badrumsfläkt) eller andra lampor.
Ljuskälla:	Använd ett känt varumärke
Spänning:	230 – 240 V, 50 Hz
Montage:	inomhus i byggnader, väggmontage
HF-teknik:	5,8 GHz, ISM-band
Sändareffekt:	< 1 mW
Bevakningsvinkel:	360° med öppningsvinkeln 160°, känner igenom glas, trä och lättbetongväggar
Räckvidd:	0,5 – 5 m, steglöst inställbart
Tidsinställning:	5 sek – 15 min
Skymningsinställning:	2 – 2000 Lux
Skyddsklass:	IP 44
Egenförbrukning:	ca. 0,9 W

## Funktioner

Efter det att montageplattan ② är monterad och spänningen är inkopplad kan sensorlampan tas i drift. Vid manuell tändning med en strömbrytare av sensorarmaturen tänds den upp i ca 10 sekunder, för att sedan släckas i 10 sekunder, varvid armaturen kalibreras. Efter kalibrering tänds och släcks sensorarmaturen enligt sensorns inställda värden.

### Inställning av räckvidd (känslighet)

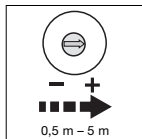

Den önskade räckvidden kan steglöst ställas in från cirka 0,5 meter till maximalt cirka 5 meters räckvidd. Ställskruven ③ i vänstra ändläget ger den kortaste räckvidden och ställskruven ③ i högra ändläget ger den längsta räckvidden. (Vid leverans är räckvidden inställd på den längsta räckvidden.)

### Inställning efterlystid (tidsfördröjning)

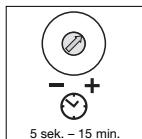

Den önskade efterlystiden kan ställas in steglöst mellan ca 5 sek (ställskruven ⑤ i vänstra läget) – max 15 min (ställskruven ⑤ i högra läget). Vid leverans är efterlystiden inställd på den kortaste tiden. Vid varje rörelse startar tiden på nytt. Vid inställning av räckvidd och för funktionstest rekommenderar vi att den kortaste tiden är inställd.

**OBS!** Efter det att lampan slocknat tar det ca 1 sek innan en ny rörelse kan tända lampan.

### Skymningsinställning (aktiveringströskel)

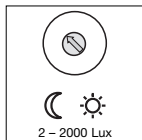

Skymningsnivån kan ställas in mellan ca 2–2000 lux. Ställskruven ④ i det vänstra läget ger det lägsta värdet ca. 2 lux. Ställskruven ④ i det högra läget ger drift i dagsljus ca. 2000 lux. (Vid leverans är sensorlampan inställd på drift i dagsljus). Vid inställning av räckvidd och för funktionstest i dagsljus måste ställskruven vara ställd i det högra ändläget.

## CE - överensstämmelseförsäkran

Produkten uppfyller lågspänningsdirektivet 06/95/EG, EMC-direktivet 04/108/EG och R&TTE direktivet 1999/5/EC.

## Funktionsgaranti

Denna STEINEL produkt är tillverkad med största noggrannhet. Den är funktions- och säkerhetstestad enligt gällande föreskrifter och har därefter genomgått en stickprovskontroll. Steinel garanterar felfri funktion. Garantin gäller i 36 månader från inköpsdagen. Vi åtgärdar fel som beror på material- eller tillverkningsfel. Garantin innebär att varan repareras eller att defekt del byts ut enligt vårt val. Garantin omfattar inte slitage och skador orsakade av felaktig hantering eller av bristande underhåll och skötsel av produkten. Följskador på främmande föremål ersätts ej. Garantin gäller endast då produkten, som inte får vara isärtagen, sändes väl förpackad med fakturakopia eller kvitto (inköpsdatum och stämpel) till vår representant eller lämnas in till inköpsstället för åtgärd inom 6 månader till inköpsstället.

### Reparationservice:

Efter garantins utgång eller vid fel som inte omfattas av garantin kan produkten repareras på vår verkstad. Vänligen kontakta oss innan Ni sänder tillbaka produkten för reparation.

**FUNKTIONS**  
**36 månaders**  
**GARANTI**

## Driftstörningar

Störning	Orsak	Åtgärd
Sensorlampan utan spänning	<ul style="list-style-type: none"><li>Defekt säkring, lampan ej inkopplad, avbrott i kabel</li><li>Kortslutning</li><li>Förkopplad brytare frånslagen</li></ul>	<ul style="list-style-type: none"><li>Byt säkring, slå till spänningen. Testa med spänningsprovare</li><li>Kontrollera och testa kopplingar</li><li>Slå på brytaren</li></ul>
Sensorlampan tänds inte	<ul style="list-style-type: none"><li>Skymningsinställningen felinställd</li><li>Glödlampan trasig</li><li>Strömbrytaren frånslagen</li><li>Defekt säkring</li></ul>	<ul style="list-style-type: none"><li>Ändra inställning</li><li>Byt glödlampa</li><li>Slå till strömbrytaren</li><li>Byt säkring, kontrollera ev. anslutningen</li></ul>
Sensorlampan slocknar inte	<ul style="list-style-type: none"><li>Ständig rörelse i bevakningsområdet</li></ul>	<ul style="list-style-type: none"><li>Kontrollera bevakningsområdet</li></ul>
Sensorlampan tänds utan märkbara rörelser	<ul style="list-style-type: none"><li>Lampan är inte ordentligt fastskruvad mot underlaget</li><li>Rörelsen förekommer, men kan inte uppfattas av betraktaren. (Rörelser bakom vägg, små rörelser i omedelbar närhet av sensorlampan etc.)</li></ul>	<ul style="list-style-type: none"><li>Skruva fast montageplattan</li><li>Kontrollera bevakningsområdet</li><li>Minimera räckvidden</li></ul>
Sensorlampan tänds inte trots rörelser	<ul style="list-style-type: none"><li>För att minimera störningar tänder inte snabba rörelser sensorlampan. Bevakningsområdet för kort inställt</li></ul>	<ul style="list-style-type: none"><li>Kontrollera bevakningsområdet</li></ul>

## DK Monteringsvejledning

### Kære kunde,

tak for den tillid De har vist os ved at købe en STEINEL-sensorlampe. De har valgt et produkt af høj kvalitet, som er fremstillet, testet og emballeret med største omhu.

Læs venligst monteringsvejledningen, før De monterer sensoren. Korrekt installation og ibrugtagning sikrer en lang, pålidelig og fejlfri drift.

Vi ønsker Dem god fornøjelse med Deres nye STEINEL-sensorlampe.

### Beskrivelse

- 1 Sikkerhedszoner i badeværelset
- 2 Armatur
- 3 Rækkeviddeindstilling (0,5 – 5 m)
- 4 Skumringsindstilling (2 – 2000 Lux)
- 5 Tidsindstilling (5 sek. – 15 min.)
- 6 Nettlejning
- 7 Lampeglas
- 8 Glas-sikringskrue
- 9 Afstandsstykke til synlig ledningsføring

### ! Sikkerhedshenvisninger

- Afbryd altid spændingsforsyningen, inden der arbejdes på apparatet!
- Ved montering skal den elledning, der skal tilsluttes, være spændingsfri. Sluk derfor for strømmen, og kontrollér med en spændingstester, at ledningen er spændingsfri.
- Ved installation af sensorlampen er der tale om arbejde med netspænding. Den bør derfor udføres fagligt korrekt iht. de gældende regler.  
(D) - VDE 0100, (A) - ÖVE-ÖNORM E8001-1, (GH) - SEV 1000)

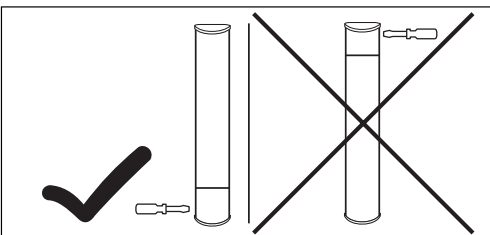

### Princippet

Den indendørs sensorlampe er en aktiv bevægelses-sensor. Den integrerede HF-sensor udsender højfrekvente elektromagnetiske bølger (5,8 GHz) og modtager ekkoet. Ved den mindste bevægelse i lampens overvågningsområde registrerer sensoren en ændring af ekkoet. En mikroprocessor udløser herefter kommandoen „tænd lys“. Der er mulighed for registrering gennem døre, glasruder eller tynde vægge.

#### Overvågningsområder ved vægmontering:

- 1) Minimal rækkevidde (0,5 m)
- 2) Maksimal rækkevidde (5 m)

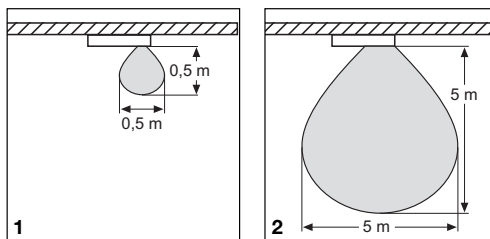

**Vigtigt:** Den bedste overvågning opnår man, hvis man bevæger sig hen mod lampen.

#### Henvisning:

HF-sensorens højfrekvenseffekt er < 1 mW – det er kun en tusindedel af sendeeffekten hos en mobiltelefon eller en mikrobølgeovn.

### Installation

**Vigtigt:** Sørg ved montering af sensorlampen for, at den fastgøres vibrationsfrit. Derudover skal man ved valg af monteringssted overholde sikkerhedszonerne i badeværelset (billede nr. ①) iht. IP-klasserne **Tilslutning til en lysdæmper kan medføre beskadigelse af sensorlampen.**

Vær opmærksom på, at lampen skal sikres med et 10 A-beskyttelsesrelæ.

#### Montering:

1. Hold armaturet ② op mod væggen og markér hullerne. Bemærk ledningsføringen i væggen.
2. Bor huller, og isæt dyvler (Ø 6 mm).
3. Træk netledningen igennem, og sæt den vedlagte varmebestandige lederisolering på.
4. Monter armaturet ②.
5. Tilslutning af netledningen (se fig.). Netledningen er et 3-leder kabel:

**L** = Fase (for det meste sort eller brun)

**N** = Nulleleder (normalt blå)

**PE** = Beskyttelsesleder (grøn/gul)

I tvivlstilfælde skal ledningen identificeres med en spændingstester, derefter afbrydes strømmen igen. Tilslut fase (**L**) og nulleleder (**N**) til klemmen. Tilslut beskyttelseslederen (PE) til den markerede klemme (undtagen sensorlamper med kunststofarmatur).

**Vigtigt:** Ombytning af tilslutningerne kan medføre kortslutning i apparatet eller i sikringskabet. I så fald skal de enkelte kabler identificeres og tilsluttes på ny. I netledningen kan der naturligvis installeres en tænd/sluk-kontakt.

6. Foretag funktionsindstillingerne ③, ④, ⑤.

7. Sæt lampeglasset på, og sikr det med skruer.

#### Synlig ledningsføring:

Synlig ledningsføring kan foretages iht. illustration nr. ⑨ på side 3.

#### Tilslutning af en ekstra forbruger:

Til indendørs sensorlampen kan der tilsluttes en ekstra forbruger med maks. 200 W (f.eks. badeværelsets ventilator) eller en ekstra lampe, der tændes elektronisk. Tilslut forbrugers strømførende leder til klemmen markeret med **L'**, men fjern først beskyttelseshætten med en tang. Desuden skal ledningerne forsynes med varmebestandig lederisolering. Monter nullederen i klemmen markeret med **N** sammen med netledningens nulleleder. Tilslut beskyttelseslederen på jordforbindelsen (undtagen sensorlamper med kunststofarmatur).

### Tekniske data

Effekt:	Maks. 3 x 40 W / G9 (ved 500 mm glas) Maks. 2 x 40 W / G9 (ved 350 mm glas) Ekstra maks. 200 W (f.eks. badeværelsets ventilator) eller anden lampe
Pære:	Isæt mærkepære
Nettilslutning:	230 – 240 V, 50 Hz
Anvendelse:	Inde i bygninger, vægmontering
HF-teknologi:	5,8 GHz, ISM-bånd
Effekt:	< 1 mW
Registrering:	360°, 160° åbningsvinkel evt. gennem glas, træ og tynde vægge
Rækkevidde:	0,5 – 5 m, trinløs indstilling
Tidsindstilling:	5 sek. - 15 min.
Skumringsindstilling:	2 – 2.000 lux
Kapslingsklasse:	IP 44
Eget forbrug:	ca. 0,9 W

## Funktioner

Når armaturet ② er monteret, og lampen er tilsluttet, kan sensorlampen tages i brug. Når lampen tændes manuelt via kontakten, slukker den efter 10 sek. i hele målefasen og er efterfølgende aktiv med henblik på sensordrift. Det er ikke nødvendigt at aktivere kontakten på ny.

### Rækkeviddeindstilling (følsomhed)

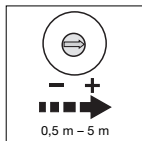

Sensorens ønskede rækkevidde kan indstilles trinløst fra ca. 0,5 m til en maksimal rækkevidde på ca. 5 m. Justeringskrue ③ drejet helt til venstre betyder en minimal rækkevidde, justeringskrue ③ drejet helt til højre betyder en maksimal rækkevidde.

(Ved levering er lampen fra fabrikken indstillet på den maksimale rækkevidde).

### Tidsindstilling (frakoblingsforsinkelse)

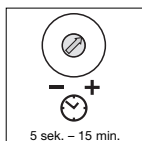

Lampens ønskede brændetid kan indstilles trinløst fra ca. 5 sek. (stilleskruen ⑤ er drejet helt til venstre) til maks. 15 min. (stilleskruen ⑤ er drejet helt til højre). (Ved levering er lampen fra fabrikken indstillet på den korteste tid.) Hver gang der registreres en ny

bevægelse, inden tiden er udløbet, aktiveres timeren på ny. I forbindelse med indstilling af overvågningsområdet og med henblik på en funktionstest, anbefales det at indstille på den korteste tid.

**Henvisning:** Hver gang lampen slukkes, afbrydes bevægelsesregistreringen i ca. 1 sekund. Først herefter tænder lampen ved bevægelse.

### Skumringsindstilling (reaktionsværdi)

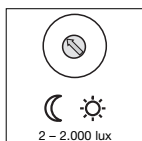

Lampens ønskede reaktionsværdi kan indstilles trinløst på ca. 2 til 2.000 lux. Når stilleskruen ④ er drejet helt til venstre, betyder det skumringsdrift, ca. 2 lux. Når stilleskruen ④ er drejet helt til højre, betyder det dagsmodus, ca. 2.000 lux. (Ved levering er lampen

fra fabrikken indstillet på dagsdrift.) I forbindelse med indstilling af overvågningsområdet og med henblik på en funktionstest i dagslys skal stilleskruen drejes helt til højre.

## CE Konformitetserklæring

Produktet er i overensstemmelse med lavspændingsdirektivet 06/95/EF, EMC-direktivet 04/108/EF og R&TTE-direktivet 99/5/EF.

## Funktionsgaranti

Dette STEINEL-produkt er fremstillet med største omhu, afprøvet iht. de gældende forskrifter samt underlagt stikprøvekontrol. STEINEL garanterer for upåklagelig beskaffenhed og funktion. Garantien gælder i 36 måneder fra den dag, apparatet er solgt til forbrugeren. Ved materiale- og fabrikationsfejl ydes garantien gennem reparation eller ombytning efter vort valg. Der ydes ikke garanti ved skader på sliddele, ej heller ved skader og mangler, som skyldes ukorrekt behandling og vedligeholdelse. Garantien omfatter ikke følgeskader på fremmede genstande. Der ydes kun garanti mod forevisning af bon eller kvittering (med dato og stempel). Apparatet skal være intakt og indpakket forsvarligt samt der skal vedlægges en kort fejlbeskrivelse, når det fremsendes til værkstedet.

### Reparationservice:

Efter garantiperiodens udløb eller ved fejl, der ikke er dækket af garantien, kan apparatet repareres på vores værksted. Sørg for, at produktet er pakket forsvarligt ind under forsendelsen til nærmeste værksted.

**FUNKTIONS**  
**36 måneder**  
**GARANTI**

## Driftsforstyrrelser

Fejl	Årsag	Afhjælpning
Sensorlampe uden spænding	<ul style="list-style-type: none"><li>■ Defekt hussikring, ikke tændt, ledning afbrudt</li><li>■ Kortslutning i netledning</li><li>■ Evt. netafbryder FRA</li></ul>	<ul style="list-style-type: none"><li>■ Ny hussikring, netafbryder TIL, kontroller ledningen med en spændingstester</li><li>■ Kontroller tilslutningerne</li><li>■ Netafbryder TIL</li></ul>
Sensorlampen tænder ikke	<ul style="list-style-type: none"><li>■ Forkert skumringsindstilling</li><li>■ Defekt pære</li><li>■ Netafbryder FRA</li><li>■ Defekt hussikring</li></ul>	<ul style="list-style-type: none"><li>■ Indstil på ny</li><li>■ Udskift pæren</li><li>■ Tænd</li><li>■ Ny hussikring, kontroller evt. tilslutningen</li></ul>
Sensorlampen slukker ikke	<ul style="list-style-type: none"><li>■ Konstant bevægelse i overvågningsområdet</li></ul>	<ul style="list-style-type: none"><li>■ Kontroller området</li></ul>
Sensorlampen tænder uden tydelige bevægelser	<ul style="list-style-type: none"><li>■ Lampen er ikke fast monteret</li><li>■ Der var tale om en bevægelse, som ikke blev registreret af personen (bevægelse bag en væg, bevægelse af et lille objekt i umiddelbar nærhed af lampen etc.)</li></ul>	<ul style="list-style-type: none"><li>■ Skru armaturet fast</li><li>■ Kontroller området</li><li>■ Begræns rækkevidden</li></ul>
Sensorlampen tænder ikke trods bevægelse	<ul style="list-style-type: none"><li>■ Hurtige bevægelser undertrykkes med henblik på fejlminimering eller overvågningsområdet er for snævert</li></ul>	<ul style="list-style-type: none"><li>■ Kontroller området</li></ul>

## FIN Asennusohje

### Arvoisa asiakas,

olet hankkinut STEINEL-liikkeen tunnistinvalaisimen. Kiitämme saamastamme luottamuksesta. Olet hankkinut arvokkaan laatutuotteen, joka on valmistettu, testattu ja pakattu huolellisesti.

Tutustu ennen valaisimen asennusta tähän asennusohjeeseen. Ainoastaan asianmukainen asennus ja käyttöönotto takaavat valaisimen pitkäaikaisen, luotettavan ja häiriöttömän toiminnan.

Toivomme Sinulle paljon iloa uuden STEINEL-liikkeen tunnistinvalaisimen kanssa.

### Laitteen osat

- 1 Suojavyöhykkeet kylpyhuoneessa
- 2 Kotelo
- 3 Toiminta-alueen rajaus (0,5 – 5 m)
- 4 Hämäräkytkimen säätö (2 – 2000 Lux)
- 5 Kytkeäajan asetus (5 s – 15 min)
- 6 Verkkoiliitäntä
- 7 Valaisimen lasikupu
- 8 Lasikuvun varmistusruuvi
- 9 Välinpidin pintaliitäntää varten

### Turvaohjeet

- Katkaise jännitteensyöttö ennen kaikkia laitteelle suoritettavia töitä!
- Asennettavassa sähköjohdossa ei saa asennuksen yhteydessä olla jännitettä. Katkaise ensin virta ja tarkista jännitteettömyys jännitteenkoittimella.
- Tunnistinvalaisin liitetään verkkojännitteeseen. Asennus on suoritettava asiantuntevasti. Voimassa olevia asennus- ja liitäntäohjeita on noudatettava. (D) -VDE 0100, (A) -ÖVE-ÖNORM E8001-1, (CH) -SEV 1000

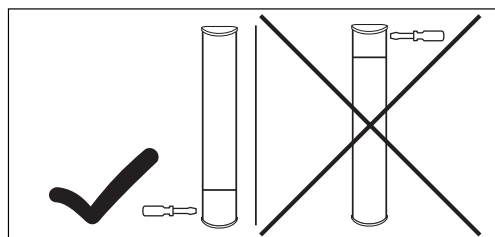

### Toimintaperiaate

Sisätilojen tunnistinvalaisin on aktiivinen liiketunnistin. Laitteeseen integroitu suurtaajuustunnistin lähettää suurtaajuisia sähkömagneettisia aaltoja (5,8 GHz) ja vastaanottaa niiden kaiun. Tunnistin havaitsee kaiun muuttumisen, kun reagointialueella on pienintään liikettä. Mikroprosessori laukaisee tällöin "Kytke valo" kytkentä-käskyn. Tunnistus on mahdollista ovien, lasiruutujen tai ohuiden seinien lävitse.

#### Reagointialueet seinäasennuksessa:

- 1) Pienin mahdollinen toimintaetäisyys (0,5 m)
- 2) Suurin mahdollinen toimintaetäisyys (5 m)

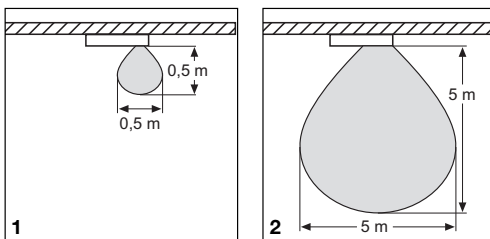

**Tärkeää:** Laite havaitsee liikkeen varmimmin, kun se suuntautuu asennettun valaisimen suuntaan.

#### Huom:

Suurtaajuustehon suurtaajuusteho on < 1 mW – tämä on vain sadasosa kännykän tai mikroaaltouunin lähetystehosta.

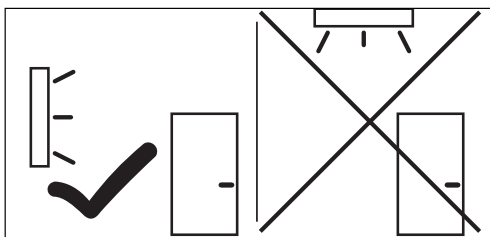
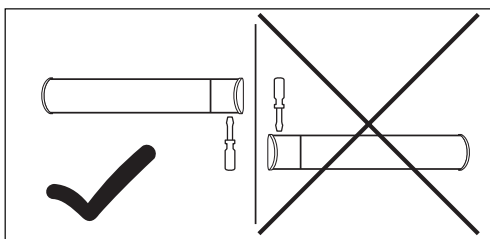

### Asennus

**Tärkeää:** Liikkeen tunnistinvalaisimen asennuksessa on huomioitava, että valaisin on kiinnitettävä tärinättömästi. Sen lisäksi asennuspaikan valinnassa on huomioitava kylpyhuoneen suojavyöhykkeet (kuva nro ①) IP-luokkiin nähden.

#### Himmertimen asennus johtaa tunnistinvalaisimen voittumiseen.

Huomaa, että valaisin on varmistettava 10 A johdon-suojajytkimellä.

#### Asennuksen vaiheet:

1. Pidä koteloa ② seinää vasten ja merkitse porattavat reiät. Huomioi seinässä olevat johdot.
2. Poraa reiät, aseta tulpat (Ø 6 mm).
3. Pujota verkkojohdon kaapeli ja työnnä johdineriste paikoilleen.
4. Ruuvaa kotelo ② paikoilleen.
5. Verkkojohdon liitäntä (ks. kuva). Verkkojohto on kolmijohtiminen kaapeli:  
**L** = vaihe (useimmiten musta tai ruskea)  
**N** = nollajohdin (useimmiten sininen)  
**PE** = maajohdin (vihreä/keltainen)

Epäselvissä tapauksissa johtimet on tarkistettava jännitteenkoittimella ja katkaistava sen jälkeen virta. Vaihe (**L**) ja nollajohdin (**N**) liitetään liittinryhmään. Maajohdin ⊕ asennetaan merkittyyn liittimeen (ei koske muovikotelollisia tunnistinvalaisimia).

**Tärkeää:** Liitäntöjen sekoittuminen johtaa myöhemmin oikosulkuun laitteessa tai veroketaulussa. Tässä tapauksessa yksittäiset kaapelit on tunnistettava ja kytkettävä uudelleen. Verkkojohtoon voidaan asentaa myös virtakytkin, jolla valo voidaan kytkeä tai sammuttaa.

6. Suorita toimintoasetukset ③, ④, ⑤.

7. Aseta lampunkupu paikoilleen ja varmista ruuveilla.

#### Pintaliitäntä:

Pintaliitäntä voidaan suorittaa sivulla 3 olevan piirustuksen nro ⑨ mukaisesti.

#### Ylimääräisen sähkölaitteen liitäntä:

Tunnistinvalaisimeen voidaan asentaa toinen laite, jonka teho on enintään 200 W (esim. WC:n/kylpyhuoneen tuuletin), tai toinen valaisin, jonka tunnistimen elektroniikka kytkee toimimaan. Sähkölaitteen vaihejohdin ruuvataan **L'** liittimeen. Suojakupu on sitä ennen irrotettava. Sen lisäksi kaapeli on varustettava lämpöä kestäväällä johdineristeellä. Nollajohdin liitetään **N** liittimeen yhdessä verkkojohdon nollajohdimeen kanssa. Maajohdin kytketään suojamaan ruuviliittimeen (ei koske muovikotelollisia tunnistinvalaisimia).

### Tekniset tiedot

Teho:	enint. 3 x 40 W / G9 (500 mm lasikuvuilla) enint. 2 x 40 W / G9 (350 mm lasikuvuilla) lisäksi voidaan liittää enint. 200 W (esim. WC:n/kylpyhuoneen tuuletin) tai muita valaisimia
Lamppu:	käytä merkivalmistajan lamppuja
Verkkoiliitäntä:	230 – 240 V, 50 Hz
Käyttöpaikka:	rakennusten sisätiloissa, asennus seinään
Suurtaajuustekniikka:	5,8 GHz, ISM kaista
Lähetysteho:	< 1 mW
Toimintakulma:	360°, 160° avauskulma mahdollisesti lasin, puun ja kevytrakenneseinien lävitse
Tunnistusetäisyys:	0,5 – 5 m, portaattomasti säädettävissä
Kytkeäajan asetus:	5 s – 15 min
Hämräkytkimen säätö:	2 – 2000 luksia
Suojausluokka:	IP 44
Tehonkulutus (elektroniikkaosa):	n. 0,9 W

## Toiminta

Tunnistinvalaisin voidaan ottaa käyttöön, kun kotelo ② on asennettu ja verkkoliitäntä on suoritettu. Kun valaisin otetaan käyttöön manuaalisesti valokatkaisinta painamalla, se kytkeytyy pois päältä mittausvaihtta varten noin 10 sekunnin kuluttua ja on sen jälkeen valmis toimimaan tunnistinkäytössä. Valokatkaisinta ei tarvitse painaa uudelleen.

### Toiminta-alueen rajaus (herkkyys)

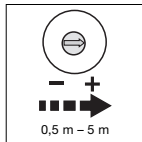

Tunnistimen haluttu toiminta-alue voidaan asettaa portaattomasti n. 0,5 m ja enintään n. 5 m välille. Kun toiminta-alueen säädin käännetään vasemmanpuoleiseen ääriasentoon, reagointialue on pienen mahdollinen. Kun säädin käännetään oikeanpuoleiseen ääriasentoon, reagointialue on suurin mahdollinen. (Valaisimen toiminta-alue on asetettu tehtaalla suurimaksi mahdolliseksi.)

### KytKentäajan asetus

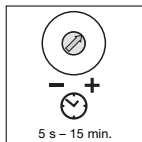

Valaisimen haluttu kytKentäaika voidaan asettaa portaattomasti n. 5 sekunnin (säädin ⑤ vasemmalle perille saakka) ja enintään 15 minuutin välille (säädin oikealle ⑤ perille saakka). (Tehtaalla on asetettu pienin mahdollinen kytKentäaika.) Ajastin kytkeytyy uudelleen jokaisen tämän ajan sisällä tapahtuvan liikkeen yhteydessä. Suosittelemme asettamaan lyhyimmän mahdollisen ajan reagointialueen asettamisen ja toimintatestin suorittamisen ajaksi.

**Huom:** Valaisimen sammuttua tunnistimen toiminta keskeytyy noin 1 sekunnin ajaksi. Valo syttyy liikkeen yhteydessä uudelleen vasta tämän ajan kuluttua.

### Hämäräkytkimen säätö (kytkeytymiskynnys)

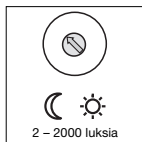

Valaisimen haluttu kytkeytymiskynnys voidaan asettaa portaattomasti n. 2–2000 luksin välille. Kun säädin ④ käännetään vasemmalle perille saakka, on asetettu noin 2 luksin hämäräkäyttö. Kun säädin ④ käännetään oikealle perille saakka, on asetettu noin 2000 luksin päiväkäyttö. (Tehtaalla valaisin on asetettu päiväkäyttöön). Reagointialueen asettamisen ja toimintatestin suorittamisen ajaksi säädin on käännettävä oikealle perille saakka.

## ☞ Selvitys yhdenmukaisuudesta

Tämä tuote on pienjännittdirektiivin 06/95/EY, EMC-direktiivin 04/108/EY ja RTTE-direktiivin 99/5/EY mukainen.

## Toimintatakuu

Tämä STEINEL-tuote on valmistettu suurella tarkkuudella ja sen toiminta ja turvallisuus on testattu voimassa olevien määräysten mukaisesti. Lisäksi sille on suoritettu pistokoe. STEINEL myöntää takuun tuotteen moitteettomalle toiminnalle ja rakenteelle. Takuu-aika on 36 kuukautta ostopäivästä alkaen. Tänä aikana STEINEL vastaa kaikista aine- ja valmistusvicioista valintansa mukaan joko korjaamalla tai vaihtamalla vialliset osat. Takuun piiriin eivät kuulu kuluvat osat eivätkä vahingot, jotka ovat aiheutuneet väärästä huollosta tai käsittelystä tai laitteen putoamisesta. Takuu ei koske laitteen muille esineille mahdollisesti aiheuttamia vahinkoja. Takuu on voimassa vain, jos laitetta ei ole avattu itse ja se toimitetaan yhdessä lyhyen virhekuvauksen ja ostokuitin kanssa (ostopäivämäärä ja myyjäliikkeen leima) hyvin pakattuna lähimpään huoltopisteeseen tai ensimmäisten kuukauden aikana myyjäliikkeeseen.

### Korjauspalvelu:

Takuuajan jälkeen tai takuun piiriin kuulumattoman vian ollessa kyseessä laitteen korjaa huoltopalvelumme. Pyydämme lähettämään tuotteen hyvin pakattuna lähimpään huoltopisteeseen.

**TOIMINTA**

**36 kk**

**TAKUU**

## Käyttöhäiriöt

Häiriö	Syy	Häiriön poisto
Tunnistinvalaisimessa ei ole jännitettä	<ul style="list-style-type: none"><li>■ sulake viallinen, ei kytketty päälle, katkos johdossa</li><li>■ oikosulku verkkojohdossa</li><li>■ valo sammutettu mahdollisesti verkkokatkaisimella</li></ul>	<ul style="list-style-type: none"><li>■ vaihda sulake, kytke verkkokatkaisin päälle, tarkista johto jännitteenkoettilmella</li><li>■ tarkasta liitännät</li><li>■ kytke verkkokatkaisin päälle</li></ul>
Tunnistinvalaisin ei kytkeydy	<ul style="list-style-type: none"><li>■ hämäräkytkin säädetty väärin</li><li>■ hehkulamppu viallinen</li><li>■ valo sammutettu verkkokatkaisimella</li><li>■ sulake viallinen</li></ul>	<ul style="list-style-type: none"><li>■ aseta uudelleen</li><li>■ vaihda hehkulamppu</li><li>■ kytke päälle</li><li>■ vaihda sulake, tarkista liitäntä tarvittaessa</li></ul>
Tunnistinvalaisimen valo ei sammu	<ul style="list-style-type: none"><li>■ reagointialueella on jatkuvaa liikehdintää</li></ul>	<ul style="list-style-type: none"><li>■ tarkista alue</li></ul>
Tunnistinvalaisin kytkeytyy ilman havaittua liikettä	<ul style="list-style-type: none"><li>■ valaisinta ei ole asennettu liikkumatomaksi</li><li>■ liikettä on ollut, mutta tarkkailija ei pystynyt havaitsemaan sitä (liike seinän takana, pienen kohteen liike valaisimen välittömässä läheisyydessä jne.)</li></ul>	<ul style="list-style-type: none"><li>■ asenna kotelo kiinteästi</li><li>■ tarkista alue</li><li>■ Rajaa toiminta-alue minimiin</li></ul>
Tunnistinvalaisin ei kytkeydy liikkeestä huolimatta	<ul style="list-style-type: none"><li>■ nopeat liikkeet estetään häiriöiden minimoimiseksi tai reagointialue on asetettu liian pieneksi</li></ul>	<ul style="list-style-type: none"><li>■ tarkista alue</li></ul>

## N Monteringsanvisning

### Kjære kunde.

Takk for tilliten du viser oss ved ditt kjøp av denne STEINEL-sensorlampen. Du har valgt et kvalitetsprodukt som er produsert, testet og pakket meget nøye.

Vi ber deg lese denne monteringsveiledningen før du installerer lampen. En lang, sikker og feilfri drift kan kun garanteres dersom installasjon og igangsetting utføres korrekt.

Vi håper du vil ha mye glede av din nye STEINEL-sensorlampe.

### Apparatbeskrivelse

- ① Beskyttelsessoner i badrom
- ② Hus
- ③ Rekkeviddeinnstilling (0,5 – 5 m)
- ④ Skumringsinnstilling (2 – 2000 Lux)
- ⑤ Tidsinnstilling (5 sek. – 15 min.)
- ⑥ Spenning
- ⑦ Lampeglass
- ⑧ Glass-sikringsskrue
- ⑨ Avstandsholder for åpen ledningsføring

### Virkemåte

Sensorlampen til innendørs bruk er en aktiv bevegelsesmelder. Den integrerte HF-sensoren sender høyfrekvente elektromagnetiske bølger (5,8 GHz) og mottar ekkoet fra disse bølgene. Ved den minste bevegelse i overvåkingsområdet registrerer sensoren ekkoforandringer. Dermed utløser en mikroprosessor koplingsbefalingen "tenn lys". Bevegelser kan også registreres gjennom dører, glassflater eller tynne vegger.

### Registreringsområder ved montering på vegg:

- 1) Minimal rekkevidde (0,5 m)
- 2) Maksimal rekkevidde (5 m)

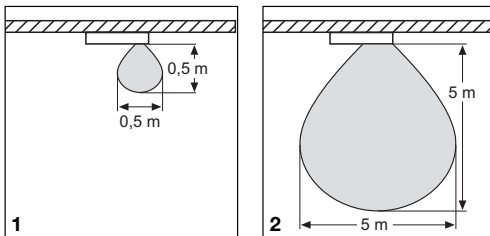

**OBS:** Den sikreste bevegelsesregistreringen får man når man beveger seg i retning av den monterte lampen.

### NB:

HF-sensorens høyfrekvenseffekt er < 1 mW – det er kun en 1000del av sendeeffekten til en mobiltelefon eller mikrobølgeovn.

### Installasjon

**OBS:** Når sensorlampen skal monteres, er det viktig at den festes slik at den ikke kan beveges. Videre må det ved valg av monteringssted tas hensyn til beskyttelsessonene i badrommet (bilde nr. ①) vedr. IP-klasse.

### Sensorlampen tar skade dersom den koples til en dimmer.

Vær oppmerksom på at lampen må sikres med en 10 A nettbryter.

### Monteringstrinn:

1. Hold huset ② mot veggen og tegn av for borehull. Ta hensyn til ledningsføringen i veggen.
2. Bør hull, sett i skruerinnsett (Ø 6 mm)
3. Før nettleddningen gjennom og skyv på den vedlagte varmebestandige isoleringen.
4. Skru på huset ②
5. Kople til strømledningen (se ill.). Nettledningen består av en 3-ledet kabel:  
**L** = Fase (som regel svart eller brun)  
**N** = Fase (som regel blå)  
**PE** = Jordledning (grønn/gul)

I tvilstilfeller må kableen identifiseres med en spenningsstester, deretter slås strømtilførselen av igjen. Fase (**L**) og fase (**N**) koples til kroneklemmen. Jordlederen festes i merket klemme (unntatt sensorlamper med hus av kunststoff).

**OBS:** En forveksling av koplignene fører til kortslutning i apparatet eller i sikringskapet. I dette tilfelle må de enkelte kablene identifiseres og koples til på nytt. Det kan selvsagt monteres en bryter på nettleddningen til å slå av og på.

6. Innstill funksjonene ③, ④, ⑤.

7. Sett på lampeglasset og fest det med skruene.

### Åpen ledningsføring:

Den åpne ledningsføringen kan utføres som vist i illustrasjon nr. ⑨ på side 3.

### Tilkopling av et ytterligere apparat

Det kan kobles et videre apparat med maks. 200 W (f.eks. bade-/WC-ventilator) eller en ekstra lampe til sensorlampen. Disse tilleggsapparatene styres av det elektriske systemet. Apparatets strømførende ledning festes i klemmen merket med **L**. Fjern beskyttelseshetten med en tang først. Kablene må dessuten varmeisolereres. Fase **N** festes sammen med nettleddningens N-fase i klemmen merket med **N**. Jordledningen festes på jordingskontakten (unntatt sensorlamper med hus av kunststoff).

### ! Sikkerhetsmerknader

- Avbryt strømtilførselen før alt arbeid på apparatet!
- Under montering må tilkoplingsledningen være koplet fra strømmettet. Slå først av strømmen og bruk en spenningsstester til å kontrollere at ledningen ikke fører strøm.
- Under installasjon av sensorlampen kommer man i berøring med strømmettet.  
(D) - VDE 0100, (A) - ÖVE-ÖNORM E8001-1, (CH) - SEV 1000

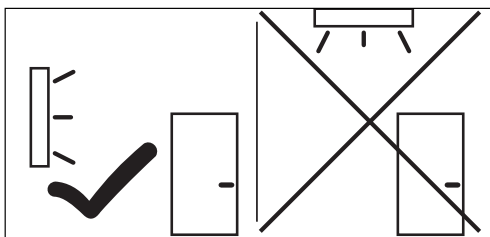
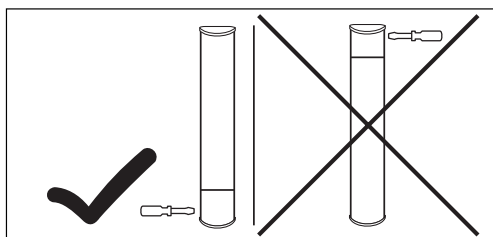
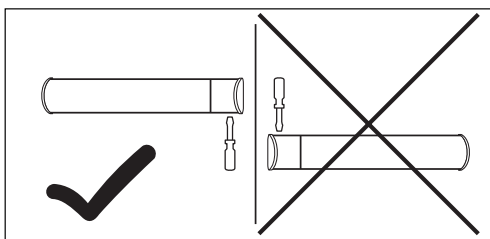

### Tekniske data

Effekt:	maks. 3 x 40 W / G9 (ved 500 mm glass) maks. 2 x 40 W / G9 (ved 350 mm glass) i tillegg maks. 200 W (f.eks. bade-/WC-ventilator) eller ekstra lampe
Lyselement:	Sett i et merkelyselement
Spenning:	230 – 240 V, 50 Hz
Bruksområde:	innendørs i bygninger, montering på vegg
HF-teknikk:	5,8 GHz, ISM bånd
Utgangseffekt:	< 1 mW
Registrering:	360°, 160° åpningsvinkel evt. gjennom glass, tre og lettkonstruksjonsvegger
Rekkevidde:	0,5 – 5 m, trinnløs justerbar
Tidsinnstilling:	5 sek. – 15 min.
Skumringsinnstilling:	2 – 2000 Lux
Beskyttelsesklasse:	IP 44
Egenforbruk:	ca. 0,9 W

## Funksjoner

Etter at huset ② er montert og apparatet koplet til strømmettet, kan sensorlampen tas i bruk. Tennes lampen manuelt via lysbryter, slukkes den etter 10 sekunder for innmålingsfasen og er deretter aktiv for sensordrift. Det er ikke nødvendig å aktivere lysbryteren på nytt.

### Rekkeviddeinnstilling (følsomhet)

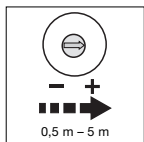

Ønsket sensorrekkevidde kan innstilles trinnløst fra ca. 0,5 m til maksimal rekkevidde på ca. 5 m. Stillskrue ③ helt til venstre gir minimal rekkevidde, stillskruer ③ helt til høyre gir maksimal rekkevidde. (Ved levering fra fabrikk er lampen innstilt på maksimal rekkevidde.)

### Tidsinnstilling

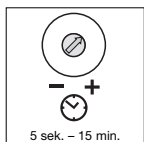

Ønsket belysningstid kan innstilles trinnløst fra ca. 5 sek. (innstillingsregulator ⑤ helt til venstre) til maks. 15 min. (innstillingsregulator ⑤ helt til høyre). (Ved levering fra fabrikk er lampen innstilt på kortest mulig tid). Hver registrerte bevegelse før denne tiden er utløpt starter tidsuret på nytt. Ved innstilling av registreringsområdet og for funksjonstesten anbefales det å stille inn kortest mulig tid.

**NB:** Etter hver avkoplingsprosess er en ny bevegelsesregistrering avbrutt i ca. 1 sekund. Først etter denne tiden kan sensorbryteren slå på lyset igjen ved bevegelse.

### Skumringsinnstilling (reaksjonsnivå)

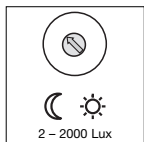

Ønsket reaksjonsnivå for lampen kan innstilles trinnløst fra ca. 2–2000 Lux. Innstillingsregulator ④ helt til venstre betyr skumringsdrift ca. 2 Lux. Innstillingsregulator ④ helt til høyre betyr dagslysdrift ca. 2000 Lux. (Ved levering fra fabrikk er lampen innstilt på dagslysdrift). Ved innstilling av registreringsområdet og for funksjonstest ved dagslys må innstillingsregulatoren være vridd helt til høyre.

## CE Konformitetserklæring

Dette produktet oppfyller kravene i lavspenningsdirektivet 06/95/EF, EMC-direktivet 04/108/EF og RTTE-direktivet 99/5/EF.

## Funksjonsgaranti

Dette STEINEL-produktet er fremstilt med største nøyaktighet. Det er prøvet mht. funksjon og sikkerhet i henhold til gjeldende forskrifter, og deretter underkastet en stikkprøvekontroll. STEINEL gir full garanti for kvalitet og funksjon. Garantitiden utgjør 36 måneder, regnet fra dagen apparatet ble solgt til forbrukeren. Vi erstatter mangler som kan føres tilbake til fabrikkasjonsfeil eller feil ved materialene. Garantien ytes ved reparasjon eller ved at deler med feil byttes ut. Garantien bortfaller ved skader på slitasjedeler eller for skader eller mangler som oppstår som følge av ufagmessig bruk eller vedlikehold. Følgeskader ved bruk (skader på andre gjenstander) dekkes ikke av garantien. Garantien ytes bare hvis hele apparatet pakkes godt inn og sendes til importøren. Legg ved en kort beskrivelse av feilen samt kvittering eller regning.

### Reparasjonsservice:

Etter garantitidens utløp, eller ved mangler som ikke dekkes av garantien, kan vårt verksted foreta reparasjoner. Vennligst pakk apparatet godt inn og send det til importøren.

**FUNKSJONS**  
**36 måneder**  
**GARANTI**

## Driftsforstyrrelser

Feil	Årsak	Tiltak
Sensorlampen har ikke spenning	<ul style="list-style-type: none"><li>■ intern sikring defekt, ikke slått på, ledningsbrudd</li><li>■ kortslutning i nettledningen</li><li>■ slå av en eventuell nettbryter</li></ul>	<ul style="list-style-type: none"><li>■ ny intern sikring, slå av nettbryter, kontroller ledningene med spenningsstester</li><li>■ kontroller kablingene</li><li>■ slå på nettbryter</li></ul>
Sensorlampen slår seg ikke på	<ul style="list-style-type: none"><li>■ ikke korrekt valgt skumringsinnstilling</li><li>■ lyspære defekt</li><li>■ strømbryteren er AV</li><li>■ intern sikring defekt</li></ul>	<ul style="list-style-type: none"><li>■ foreta ny innstilling</li><li>■ skift lyspære</li><li>■ slå på</li><li>■ ny intern sikring, kontroller evt. kablingene</li></ul>
Sensorlampen slår seg ikke av	<ul style="list-style-type: none"><li>■ stadige bevegelser i registreringsområdet</li></ul>	<ul style="list-style-type: none"><li>■ kontroller området</li></ul>
Sensorlampen slår seg på uten at det er bevegelse	<ul style="list-style-type: none"><li>■ lampen er ikke bevegelsessikkert montert</li><li>■ det er bevegelser i området som observatører ikke ser (bevegelser bak vegg, et lite objekt beveger seg umiddelbart foran lampen etc.)</li></ul>	<ul style="list-style-type: none"><li>■ monter huset godt</li><li>■ kontroller området</li><li>■ Minimere rekkeviddeinnstillingen</li></ul>
Sensorlampen tennes ikke trass i bevegelse	<ul style="list-style-type: none"><li>■ raske bevegelser undertrykkes for feilminimering eller det er innstilt et for lite registreringsområde</li></ul>	<ul style="list-style-type: none"><li>■ kontroller området</li></ul>

## GR Οδηγίες εγκατάστασης

### Αξιότιμη Πελάτη,

σας ευχαριστούμε πολύ για την εμπιστοσύνη που μας δείξατε, αγοράζοντας το νέο σας Λαμπτήρα με ανιχνευτή της STEINEL. Επιλέξατε ένα προϊόν υψηλής ποιότητας, το οποίο κατασκευάζεται, ελέγχεται και συσκευάζεται με μεγάλη προσοχή.

Σας παρακαλούμε, πριν από την εγκατάσταση να εξοικειωθείτε με τις παρούσες οδηγίες εγκατάστασης. Διότι μόνο η εξειδικευμένη εγκατάσταση και θέση σε λειτουργία μπορούν να διασφαλίσουν τη μακρόχρονη, αξιόπιστη και άψογη λειτουργία χωρίς διαταραχές.

Επιθυμία μας είναι να χαρείτε το νέο σας Λαμπτήρα με ανιχνευτή της STEINEL.

### Περιγραφή συσκευής

- 1 Ζώνες προστασίας στο λουτρό
- 2 Πλαίσιο
- 3 Ρύθμιση εμβέλειας (0,5 – 5 m)
- 4 Dämmerungseinstellung (2–2000 Lux)
- 5 Ρύθμιση χρόνου (5 δευτ.-15 λεπ.)
- 6 Δίκτυο τροφοδοσίας
- 7 Γυαλί λαμπτήρα
- 8 Βίδα ασφάλισης γυαλιού
- 9 Διαστάρι για εξωτοίχια καλωδίωση

### Η αρχή λειτουργίας

Ο Λαμπτήρας-αισθητήρας εσωτερικών χώρων είναι ένας ενεργός ανιχνευτής κινήσεων. Ο ενσωματωμένος αισθητήρας υψηλών συχνοτήτων εκπέμπει ηλεκτρομαγνητικά κύματα υψηλών συχνοτήτων (5,8 GHz) και επιτυγχάνει τη λήψη της ηχούς των κυμάτων αυτών. Με την παραμικρή κίνηση εντός της περιοχής κάλυψης του Λαμπτήρα, ο αισθητήρας εντοπίζει την αλλαγή της ηχούς. Ένας μικροεπεξεργαστής δίνει τότε την εντολή Ενεργοποίησης φωτός. Η ανίχνευση μπορεί να γίνεται και μέσω πορτών, υαλοπινάκων και λεπτών τοίχων.

### Περιοχές κάλυψης σε εγκατάσταση τοίχου:

- 1) Ελάχιστη εμβέλεια (0,5 m)
- 2) Μέγιστη εμβέλεια (5 m)

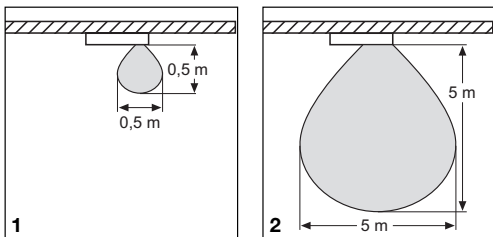

**Προσοχή:** Την ασφαλέστερη ανίχνευση κινήσεων την επιτυγχάνετε, εφόσον κινείστε προς την κατεύθυνση του τοποθετημένου Λαμπτήρα.

### Υπόδειξη:

Η ισχύς υψηλών συχνοτήτων του αισθητήρα ανέρχεται σε < 1 mW – δηλαδή ανταποκρίνεται στο ένα 1000στό μόνο της ισχύος εκπομπής ενός κινητού τηλεφώνου ή μίας συσκευής μικροκυμάτων.

### Εγκατάσταση

**Προσοχή:** Κατά την εγκατάσταση του Λαμπτήρα με ανιχνευτή πρέπει να προσέξετε ώστε να μην επηρεάζεται από κραδασμούς. Εκτός αυτού, κατά την επιλογή του σημείου εγκατάστασης θα πρέπει να ληφθούν υπόψη οι ζώνες προστασίας στο λουτρό (εικόνα αρ. ①) σχετικά με τις κατηγορίες προστασίας IP.

**Η σύνδεση σε ρεοστατικό διακόπτη θα προκαλέσει βλάβη στο Λαμπτήρα με ανιχνευτή.**

Εχετε υπόψη σας ότι ο Λαμπτήρας θα πρέπει να ασφαλιστεί με διακόπτη κυκλώματος 10 Α.

### Βήματα εγκατάστασης:

1. Κρατήστε το πλαίσιο ② στον τοίχο και σημαδέψτε τα σημεία για τις τρύπες. Κατά την εργασία αυτή θα πρέπει να προσέξετε ενδεχόμενες ενδοτοιχίες καλωδιώσεων.
2. Ανοίξτε τις τρύπες, τοποθετήστε ούπατ (6 mm).
3. Περάστε μέσα το καλώδιο για το δίκτυο τροφοδοσίας και ανοίξτε τη θερμοανθεκτική μόνωση σύρματος.
4. Βιδώστε το πλαίσιο ②.
5. Σύνδεση καλωδίου τροφοδοσίας (βλ. εικ.). Ο αγωγός τροφοδοσίας αποτελείται από καλώδιο 3 συρμάτων:  
**L** = Φάση (συνήθως μαύρο ή καφέ)  
**N** = Ουδέτερος αγωγός (συνήθως μπλε)  
**PE** = Γείωση (πράσινο/μπλε)

Σε περίπτωση αμφιβολιών πρέπει να προβείτε σε αναγνώριση των καλωδίων με δοκιμαστικό τάσης. Μετά την αναγνώριση διακόψτε πάλι την τάση τροφοδοσίας. Η φάση (**L**) και ο ουδέτερος αγωγός (**N**) συνδέονται στο λούστρινο ακροδέκτη. Ο αγωγός γείωσης (**PE**) συνδέεται στο σημαδεμένο ακροδέκτη (εκτός Λαμπτήρα με ανιχνευτή με πλαστικό πλαίσιο).

**Προσοχή:** Το μπέρδεμα των συνδέσεων θα προκαλέσει αργότερα στη συσκευή ή στον πίνακα ασφαλειών βραχυκύκλωμα. Στην περίπτωση αυτή πρέπει να γίνει εκ νέου αναγνώριση των μεμονωμένων καλωδίων και επανασύνδεση. Στο καλώδιο τροφοδοσίας μπορεί φυσικά να εγκατασταθεί διακόπτης δικτύου για ενεργοποίηση και απενεργοποίηση.

6. Εκτέλεση ρυθμίσεων λειτουργίας ③, ④, ⑤.

7. Προσαρμόστε το γυαλί του λαμπτήρα και ασφαλίστε το με τις βίδες.

### Εξωτοίχια εγκατάσταση καλωδίου τροφοδοσίας:

Η εξωτοίχια καλωδίωση μπορεί να γίνει σύμφωνα με την εικόνα αρ. ⑨ της σελίδας 3.

### Σύνδεση πρόσθετου καταναλωτή:

Στο Λαμπτήρα-αισθητήρα εσωτερικών χώρων μπορεί να συνδεθεί επιπλέον ένας καταναλωτής μέγιστης ισχύος 200 W (π.χ. ανεμιστήρας λουτρού/τουαλέτας) ή ένας λαμπτήρας, ο οποίος ενεργοποιείται μέσω του ηλεκτρονικού συστήματος. Ο ρευματοφόρος αγωγός του καταναλωτή βιδώνεται στον ακροδέκτη με τη σήμανση **L**. Προηγουμένως πρέπει να απομακρυνθεί με πένσα η προστατευτική τάπα. Εκτός αυτού, τα καλώδια πρέπει να εξοπλιστούν με τη θερμο-ανθεκτική μόνωση συρμάτων. Ο ουδέτερος αγωγός συνδέεται μαζί με τον ουδέτερο αγωγό του καλωδίου τροφοδοσίας στον ακροδέκτη με τη σήμανση **N**. Το καλώδιο γείωσης προσαρμόζεται στην επαφή γείωσης (εκτός Λαμπτήρα με ανιχνευτή με πλαστικό πλαίσιο).

### ⚠ Υποδείξεις ασφάλειας

- Πριν από την εκτέλεση κάθε εργασίας στη συσκευή πρέπει να διακόπτετε την παροχή ηλεκτρικής τάσης!
- Κατά την εγκατάσταση ο προς σύνδεση ηλεκτρικός αγωγός πρέπει να είναι ελεύθερος ηλεκτρικής τάσης. Για το λόγο αυτό πρέπει πρώτα να διακόπτετε το ηλεκτρικό ρεύμα και να ελέγχετε με δοκιμαστικό τάσης αν πράγματι έχει διακοπεί η παροχή ηλεκτρικής τάσης.
- Η εγκατάσταση του Λαμπτήρα με ανιχνευτή σημαίνει εργασία στο δίκτυο ηλεκτρικής τάσης. Για το λόγο αυτό πρέπει να εκτελείται εξειδικευμένα και σύμφωνα με τις σχετικές προδιαγραφές εγκατάστασης και τους κανονισμούς σύνδεσης: (D) - VDE 0100, (A) - ÖVE-ÖNORM E8001-1, (CH) - SEV 1000)

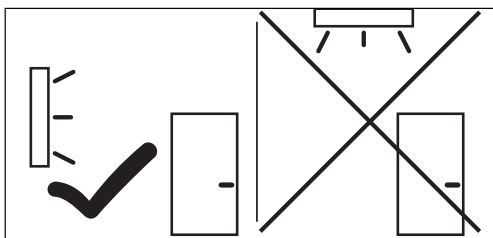
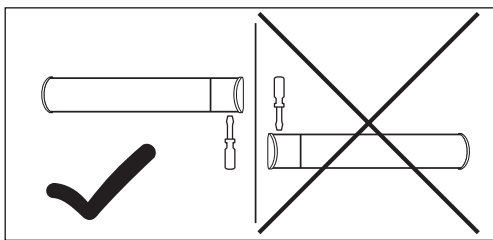

### Τεχνικά στοιχεία

Ισχύς:	μέγ. 3 x 40 W / G 9 (σε γυαλιά 500 mm) μέγ. 2 x 40 W / G 9 (σε γυαλιά 350 mm) επιπλέον μέγ. 200 W (π.χ. ανεμιστήρας λουτρού/τουαλέτας) ή επιπλέον λαμπτήρας
Φωτιστικό μέσο:	Τοποθέτηση φωτιστικού μέσου ποιότητας
Δίκτυο τροφοδοσίας:	230 – 240 V, 50 Hz
Τόπος χρήσης:	σε εσωτερικούς χώρους κτιρίων, εγκατάσταση τοίχου
Τεχνολογία HF:	5,8 GHz, ζώνη ISM
Ισχύς εκπομπής:	< 1 mW
Κάλυψη:	360°, 160° γωνία ανοίγματος ενδεχομ. μέσω γυαλιού, ξύλου και τοίχων ελαφράς κατασκευής
Εμβέλεια:	0,5 – 5 m, με αβαθμιδωτή ρύθμιση
Ρύθμιση χρόνου:	5 δευτ. έως 15 λεπ.
Ρύθμιση λυκόφωτος:	2 – 2000 Lux
Κατηγορία προστασίας:	IP 44
Κατανάλωση ισχύος:	περ. 0,9 W

## Λειτουργίες

Μετά την εγκατάσταση του πλαισίου ② και τη σύνδεση με το ηλεκτρικό δίκτυο, μπορείτε να θέσετε σε λειτουργία το Λαμπτήρα με ανιχνευτή.

Κατά τη χειροκίνητη θέση σε λειτουργία του λαμπτήρα μέσω του διακόπτη φωτός, ο λαμπτήρας απενεργοποιείται για τη φάση μέτρησης μετά από 10 δευτ. και κατόπιν είναι ενεργός για τη λειτουργία αισθητήρα. Δεν είναι απαραίτητο το εκ νέου πάτημα του διακόπτη φωτός.

### Ρύθμιση εμβέλειας (ευαισθησία)

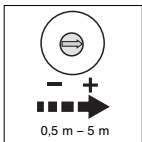

Η επιθυμητή εμβέλεια ρυθμίζεται με τη ρυθμιστική βίδα μεταξύ 0,5 m περίπου και μέγιστης εμβέλειας περίπου 5 m . Αριστερό σημείο αναστολής της ρυθμιστικής βίδας ③ σημαίνει ελάχιστη εμβέλεια, δεξί σημείο αναστολής της ρυθμιστικής βίδας ④ σημαίνει μέγιστη εμβέλεια. (Κατά την

παράδοση η εργοστασιακή ρύθμιση του λαμπτήρα είναι σε μέγιστη εμβέλεια.)

### Ρύθμιση χρόνου (καθυστέρηση ενεργοποίησης)

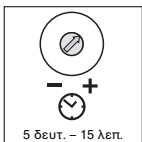

Η επιθυμητή διάρκεια φωτισμού του Λαμπτήρα μπορεί να ρυθμιστεί αβαθμιδωτά από περ. 5 δευτ. (ρυθμιστής ⑤) το αριστερό άκρο της ροδέλας ρύθμισης) έως μέγ. 15 λεπ. (ρυθμιστής ⑤) το δεξί άκρο της ροδέλας ρύθμισης). (Κατά την παράδοση ο Λαμπτήρας έχει ρυθμιστεί εργοστασιακά

στη μικρότερη διάρκεια φωτισμού.) Με κάθε ανιχνευθείσα κίνηση πριν από την πάροδο αυτού του χρόνου γίνεται νέα εκκίνηση του χρονομετρητή. Κατά τη ρύθμιση της περιοχής κάλυψης και για το τεστ λειτουργίας προτείνεται η ρύθμιση της μικρότερης διάρκειας φωτισμού.

**Υπόδειξη:** Μετά από κάθε διαδικασία απενεργοποίησης του Λαμπτήρα η εκ νέου ανίχνευση κίνησης διακόπεται για περ. 1 δευτερόλεπτο. Αφού παρέλθει ο χρόνος αυτός είναι εφικτή η ενεργοποίηση φωτός από το Λαμπτήρα εφόσον ανιχνευτεί κίνηση.

### Ρύθμιση λυκόφωτος (όριο ευαισθησίας)

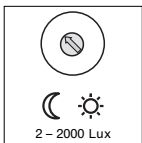

Το επιθυμητό όριο ευαισθησίας του Λαμπτήρα μπορεί να ρυθμιστεί με τη ροδέλα ρύθμισης από περ. 2-2000 Lux. Ρυθμιστής ④ σημείο αναστολής αριστερά σημαίνει λειτουργία λυκόφωτος περ. 2 Lux. Ρυθμιστής ④ το δεξί άκρο της ροδέλας ρύθμισης σημαίνει λειτουργία φωτός

ημέρας περ. 2000 Lux. (κατά την παράδοση ο Λαμπτήρας έχει ρυθμιστεί εργοστασιακά σε λειτουργία φωτός ημέρας.) Κατά τη ρύθμιση της περιοχής κάλυψης και για το τεστ λειτουργίας σε φως ημέρας πρέπει ο ρυθμιστής να είναι σε το δεξί άκρο της ροδέλας ρύθμισης.

## CE Δήλωση Συμμόρφωσης

Αυτό το προϊόν εκπληρώνει την Οδηγία χαμηλών τάσεων 06/95/Ε.Κ., την Οδηγία ηλεκτρομαγνητικής συμβατότητας 04/108/Ε.Κ. και την Οδηγία RTTE 99/5/Ε.Κ.

## Εγγύηση λειτουργίας

Αυτό το προϊόν της εταιρίας STEINEL κατασκευάστηκε με μεγάλη προσοχή, ελέγχθηκε σχετικά με τη λειτουργία του και την τεχνική του ασφάλεια σύμφωνα με τους ισχύοντες κανονισμούς και κατόπιν υποβλήθηκε σε δειγματοληπτικό έλεγχο. Η εταιρία STEINEL αναλαμβάνει την εγγύηση για άψογη κατάσταση και λειτουργία. Ο χρόνος εγγύησης ανέρχεται σε 36 μήνες και αρχίζει την ημέρα αγοράς του προϊόντος από τον καταναλωτή. Διορθώνουμε ελαττώματα που οφείλονται σε ελαττωματικό υλικό ή σε σφάλματα κατασκευής, η παροχή εγγύησης γίνεται με επισκευή ή αντικατάσταση ελαττωματικών εξαρτημάτων σύμφωνα με δική μας επιλογή. Η παροχή εγγύησης εκπίπτει για βλάβες σε εξαρτήματα φθοράς και για βλάβες και ελαττώματα που οφείλονται σε ακατάλληλο χειρισμό ή ακατάλληλη συντήρηση. Περαιτέρω επακόλουθες βλάβες σε ξένα αντικείμενα αποκλείονται.

Η εγγύηση παρέχεται μόνο εφόσον η συσκευή αποσταλεί σε μη αποσυναρμολογημένη μορφή με σύντομη περιγραφή βλάβης, απόδειξη ταμείου ή τιμολόγιο (ημερομηνία αγοράς και σφραγίδα εμπόρου), καλά συσκευασμένη στην αρμόδια υπηρεσία σέρβις.

### Σέρβις επισκευής:

Επισκευές μετά την πάροδο του χρόνου εγγύησης ή επισκευές ελαττωμάτων χωρίς εγγυητική αξίωση εκτελούνται από το σέρβις του εργοστασίου μας. Σας παρακαλούμε να αποστείλετε το προϊόν καλά συσκευασμένο στην πλησιέστερη υπηρεσία σέρβις.

**Εγγύηση**  
**36 μήνες**  
**Λειτουργίας**

## Διαταραχές λειτουργίας

Διαταραχή	Αιτία	Βοήθεια
Λαμπτήρας με ανιχνευτή χωρίς τάση	<ul style="list-style-type: none"><li>■ Ασφάλεια οικίας ελαττωματική, δεν έγινε ενεργοποίηση, διακοπή αγωγού'</li><li>■ Βραχυκύκλωμα στο δίκτυο τροφοδοσίας</li><li>■ Ενδεχόμενος διακόπτης δικτύου ΕΚΤΟΣ</li></ul>	<ul style="list-style-type: none"><li>■ Νέα ασφάλεια οικίας, ενεργοποιήστε διακοπή δικτύου, ελέγξτε αγωγό με δοκιμαστικό τάσης</li><li>■ Ελέγξτε συνδέσεις</li><li>■ Ενεργοποιήστε διακοπή δικτύου</li></ul>
Λαμπτήρας με ανιχνευτή δεν ενεργοποιείται	<ul style="list-style-type: none"><li>■ Λανθασμένη επιλογή ρύθμισης λυκόφωτος</li><li>■ Λάμπα ελαττωματική</li><li>■ Διακόπτης δικτύου ΕΚΤΟΣ</li><li>■ Ασφάλεια οικίας ελαττωματική</li></ul>	<ul style="list-style-type: none"><li>■ Νέα ρύθμιση</li><li>■ Αντικαταστήστε λάμπα</li><li>■ Ενεργοποιήστε</li><li>■ Νέα ασφάλεια οικίας, ενδεχ. ελέγξτε σύνδεση</li></ul>
Λαμπτήρας με ανιχνευτή δεν απενεργοποιείται	<ul style="list-style-type: none"><li>■ Διαρκής κίνηση στην περιοχή κάλυψης</li></ul>	<ul style="list-style-type: none"><li>■ Ελέγξτε περιοχή</li></ul>
Λαμπτήρας με ανιχνευτή ενεργοποιείται χωρίς αντιληπτή κίνηση	<ul style="list-style-type: none"><li>■ Ασταθής εγκατάσταση Λαμπτήρα</li><li>■ Υπήρξε κίνηση, αλλά δεν έγινε αντιληπτή από τον παρατηρητή (κίνηση πίσω από τοίχο, κίνηση μικρού αντικείμενου στο άμεσο περιβάλλον του Λαμπτήρα κ.λπ.)</li></ul>	<ul style="list-style-type: none"><li>■ Κάνετε σταθερή εγκατάσταση πλαισίου</li><li>■ Ελέγξτε περιοχή</li><li>■ Ελαχιστοποίηση ρύθμισης εμβέλειας</li></ul>
Λαμπτήρας με ανιχνευτή δεν ενεργοποιείται παρά την κίνηση	<ul style="list-style-type: none"><li>■ Γρήγορες κινήσεις καταπιέζονται για μείωση παρασίτων ή ρύθμιση περιοχής κάλυψης πολύ μικρή</li></ul>	<ul style="list-style-type: none"><li>■ Ελέγξτε περιοχή</li></ul>

## TR Montaj Kılavuzu

### Sayın Müşterimiz,

STEINEL Sensörlü Lambasını satın alarak firmamızın ürünlerine göstermiş olduğunuz güveninden dolayı çok teşekkür ederiz. İtina ile üretilmiş, test edilmiş ve ambalajlanmış bu ürünü tercih ederek yüksek kaliteli bir cihaz satın almış bulunmaktasınız.

Tesisat işleminden önce lütfen bu Montaj Talimatını okuyun. Tesisat ve işletmeye almanın ancak talimatlara göre yapılması durumunda uzun ömürlü, güvenilir ve arızasız bir işletme sağlanır.

STEINEL Sensörlü Lamba ile iyi çalışmalar dileriz.

### Cihaz açıklaması

- 1) Banyodaki koruma bölgeleri
- 2) Gövde
- 3) Erişim mesafesi ayarı (0,5 – 5 m)
- 4) Alaca karanlık ayarı (2–2000 Lux)
- 5) Zaman ayarı (5 sn.–15 dak.)
- 6) Şebeke bağlantısı
- 7) Lamba camı
- 8) Cam emniyetleme civatası
- 9) Sıva üstü kablo girişi için aralık elemanı

### Çalışma Prensibi

İç mekan sensörlü lambası bir aktif hareket sensörüdür. Lamba içine entegre edilmiş olan HF sensörü yüksek frekanslı elektromanyetik dalgalar (5,8 GHz) yayar ve bu dalgalardan gelen yansımaları alır. Lambanın kapsama alanı içinde meydana gelen en küçük hareket yansıma değişikliğine yol açtığından sensör tarafından tespit edilir. Lamba içindeki mikro işlemci „Işık Aç-Kapat“ komutunu vererek lambanın yanmasını kapatılmasını kumanda eder. Kapsama özelliğinin kapılardan, cam veya ince duvarlardan geçerek gerçekleşmesi mümkündür.

#### Duvar Montajındaki Kapsama Alanları:

- 1) Asgari erişim mesafesi (0,5 m)
- 2) Azami erişim mesafesi (5 m)

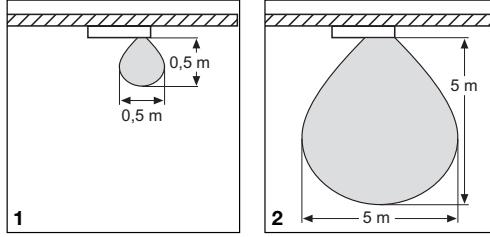

**Önemli:** Monte edilmiş olan lamba yönüne doğru yürüdüğü anda hareket algılaması en güvenli şekilde gerçekleşir.

#### Uyarı:

HF Sensörünün yüksek frekans gücü < 1 mW – değerindedir ve bu frekans cep telefonu veya mikro dalgalı fırının yaydığı frekansın yüzde biri kadar bir değerdir.

### Tesisat

**Önemli:** Sensörlü Lambanın montajında lambanın titreşime maruz kalmayacak şekilde bağlanmasına dikkat edilecektir. Ayrıca montaj yerinin seçilmesinde, IP koruma sınıfına göre banyo içindeki koruma bölgeleri (şekil Nr. 1) göz önünde bulundurulacaktır.

**Lambanın ışık ayarları (dimmer) bağlanması sensörlü lambanın hasar görmesine sebep olur.**

Lambanın 10 A kablo hattı koruma şalteri ile sigortalanmasına dikkat ediniz.

#### Montaj Çalışma Basamakları:

1. Gövdeyi 2) duvara tutun ve delikleri işaretleyin. Bu esnada duvar içindeki kablo hatlarına dikkat ediniz.
2. Delikleri delin, dübeli (Ø 6 mm) takın.
3. Elektrik hattından gelen kabloyu buradan geçirin ve kablo üzerine lamba ile birlikte gönderilmiş olan ısıya dayanıklı izolasyon elemanını geçirin.
4. Gövdeyi 2) civata ile bağlayın.
5. Elektrik Kablo Bağlantısı (bkz. Şekil). Elektrik kablosu 3 telli kablodan oluşur:  
**L** = Faz (genellikle siyah veya kahverengi)  
**N** = Nötr (genellikle mavi renklidir)  
**PE** = Toprak hattı (yeşil/sarı)

Kabloların hangisinin hangisi olduğunda şüphe duyulduğunda kabloyu voltaj kontrol cihazı ile kontrol edin ve sonra tekrar gerilim beslemesini kesin. Faz (**L**) ve nötr iletken (**N**) klemense bağlanır. Toprak hattı iletken klemense monte edilir (plastik gövdeli sensörlü lambalarda uygulama farklıdır).

**Önemli:** Bağlantıların karıştırılması cihaz veya sigorta kutusunda kısa devre oluşmasına yol açar. Bu durumda kablolar tekrar tek tek tespit edilecek ve yeniden monte edilecektir. Elektrik kablosuna, lambanın açılıp kapatılabilmesi için bir şalter takılabilir.

6. Fonksiyon ayarlarını 3), 4), 5) gerçekleştirin.
7. Lamba camını takın ve civatalar ile emniyet altına alın.

#### Sıva Üstü Besleme Kablosu:

Sıva üstü kablo döşemesi Sayfa 3 Şekil 9'da gösterildiği şekilde yapılacaktır.

#### Ek Bir Tüketici Bağlanması:

İç mekan sensörlü lambaya, max. 200 W gücünde ilave bir tüketici (örneğin banyo/WC fanı) veya ilave bir lamba takılabilir. Takılacak bu ilave tüketiciler de elektronik sistem tarafından çalıştırılır. Tüketicinin cırayan kablosu L' ile işaretlenen klemense monte edilecektir. Bu işlemde önce koruma kapağı pense ile çıkarılacaktır. Ayrıca kabloları ısıya dayanıklı kablo izolasyonu takılacaktır. Nötr iletken N ile işaretlenen klemense, elektrik giriş kablosunun nötr iletkeni ile birlikte bağlanacaktır. Toprak hattı topraklama kontağına bağlanacaktır (plastik gövdeli sensörlü lambalarda uygulama farklıdır).

### Güvenlik Bilgileri

- Cihaz üzerinde çalışmadan önce daima gerilim beslemesini kesin!
- Montaj çalışması esnasında bağlanacak olan elektrik kablosundan akım geçmemelidir. Bu nedenle önce elektrik akımını kesin ve sonra kabloda gerilim olmadığını voltaj kontrol cihazı ile kontrol edin.
- Sensörlü Lambanın montajı elektrik şebekesi üzerinde yapılacak bir çalışmadır. Bu nedenle söz konusu çalışma geçerli olan tesisat yönetmelikleri ve bağlama şartlarına göre yapılacaktır.  
(D) - VDE 0100, (A) - ÖVE-ÖNORM E8001-1, (CH) - SEV 1000

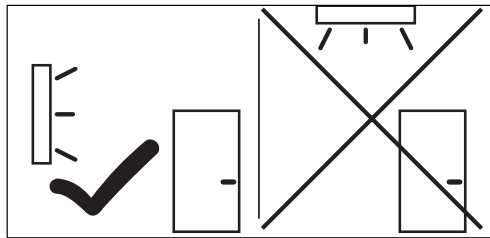
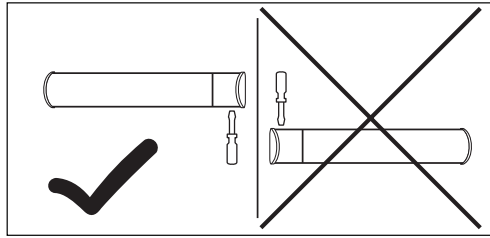

### Teknik Özellikler

Güç:	max. 3 x 40 W / G9 (500 mm'lik camlarda) max. 2 x 40 W / G9 (350 mm'lik camlarda) ilave tüketici max. 200 W (örneğin banyo/WC fanı) veya ilave lamba
Ampul:	Markalı ampul kullanın
Şebeke bağlantısı:	230 – 240 V, 50 Hz
Kullanma yeri:	Binaların iç mekanlarında, Duvar montajı
HF Teknolojisi:	5,8 GHz, ISM Bandı
Verici gücü:	< 1 mW
Kapsama açısı:	360°, 160° Kapsama fonksiyonu gerektiğinde cam, aışap ve hafif yapı malzemesinden üretilmiş duvarlardan geçer
Erişim mesafesi:	0,5 – 5 m, kademesiz olarak ayarlanabilir
Zaman ayarı:	5 sn. – 15 dak.
Alaca karanlık ayarı:	2 – 2000 Lux
Koruma türü:	IP 44
Cihazın kendi sarfiyatı:	yakl. 0,9 W

## Fonksiyonlar

Gövde ② monte edildikten ve şebeke bağlantısı yapıldıktan sonra sensörlü lamba işletmeye alınabilir. Lamba şalter üzerinden manuel olarak açıldığında ölçüm safhası için 10 saniye sonra kapanır ve arkasından sensör işletmesi için aktif konuma gelir. Işık şalterine yeniden basmaya gerek yoktur.

### Erişim Mesafesi Ayarı (Hassaslık)

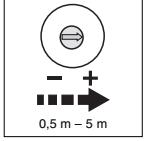

Sensörün istenilen erişim ayarı, yaklaşık 0,5 metre ile max. 5 metre arasında kademesiz olarak ayarlanabilir. ③ nolu ayar civatası sola dayandığında asgari erişim mesafesi ve sağa dayanmış olduğunda ise (③ nou ayar civatası) azami erişim mesafesi ayarlanmış olur. (sensör fabrika çıkışında azami erişim mesafesine ayarlanmıştır.)

### Zaman Ayarı (Kapatma Gecikmesi)

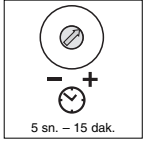

Lambanın istenilen yanma süresi kademesiz olarak yakl. 5 sn. (Ayar regülatörü ⑤ sol dayanak) ile max. 15 dakika (ayar regülatörü ⑤ sağ dayanak) arasında ayarlanabilir. (Lamba fabrika çıkışında en kısa yanma süresine ayarlanmıştır.) Ayarlanmış olan bu yanma süresi dolmadan önce gerçekleşecek her bir hareket algılaması saatin yeniden baştan başlamasını sağlar. Kapsama alanının ayarlanması ve fonksiyon testi için en kısa yanma süresinin ayarlanmasını tavsiye ederiz.

**Uyarı:** Her kapatma işleminden sonra lambanın yeniden hareket algılaması yaklaşık 1 saniye süre boyunca kesilir. Ancak bu süre dolduktan sonra hareket algılaması olduğunda lamba tekrar ışığı yakar.

### Alaca Karanlık Ayarı (Devreye Girme Sınırı)

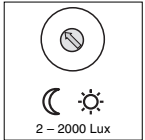

Lambanın istenilen devreye girme sınırı kademesiz olarak yakl. 2-2000 Lux arasında ayarlanabilir. Ayar civatasının ④ sola dayanmış olması alaca karanlık işletmesinin yakl. 2 Lux. olarak ayarlanması demektir, ④ ayar civatasının sağa dayanmış olmasında ise lambanın gündüz işletme modunda yakl. 2000 Lux. olduğu demektir (lamba fabrika çıkışında gündüz işletme moduna ayarlanmıştır.) Kapsama alanı ve gündüz ışığı fonksiyon testinde ayar civatası sağ dayanağa dayanmış olmalıdır.

## CE Uygunluk Açıklaması

Bu ürün Alçak Gerilim Direktifi 06/95/EG, Elektro Manyetik Uyumluluk Direktifi 04/108/EG ve RTTE Direktiflerini 99/5/EG yerine getirir.

## Fonksiyon Garantisi

Bu Steinel ürünü yüksek itina ile üretilmiş olup geçerli olan yönetmeliklere uygun olarak fonksiyon ve güvenlik testlerinden geçirilmiş ve son olarak numune kontrol işlemleri uygulanmıştır. Steinel firması ürünün mükemmel durumda ve fonksiyon özelliklerine sahip olduğunu garanti eder. Cihaz 36 ay garantilidir ve garanti süresi cihazın alıcıya satıldığı günden itibaren başlar. Firmamız malzeme ve imalat hatalarından kaynaklanan arızaları giderir, garanti kapsamında verilen bu hizmetler arızalı parçanın onarımı veya değiştirilmesi şeklinde yapılır ve bu seçime firmamız karar verir. Sarf malzemeleri, yönetmeliklere aykırı kullanım veya bakımdan kaynaklanan hasar ve eksiklikler garanti kapsamına dahil değildir. Bunun dışında yabancı eşyalar üzerinde oluşacak müteakip hasarlarda firmamızdan herhangi bir hak iddia edilemez.

Garanti hizmetlerinden yararlanmak sadece, cihaz sökülmeden ve parçalarına ayrılmadan, kasa fişi veya fatura (satın alış tarihini belirten bayi kaşesi ile) ile iyi şekilde ambalajlanarak yetkili servis merkezine gönderilmesi ile gerçekleşir.

### Tamir servisi hizmeti:

Garanti süresi dolduktan sonra oluşan arızalar veya garanti kapsamında bulunmayan parçaların hasarlanması durumunda fabrika servisimiz gerekli tamir hizmetlerini verir. Bunun için lütfen cihazı iyi şekilde ambalajlayarak en yakın servis merkezimize postalayın.

**KULLANIM**

**36 ay**

**GARANTİSİ**

## İşletme Arızaları

Arıza	Sebebi	Tamiri
Sensörlü lamba üzerinde gerilim beslemesi yok	■ Ev sigortası arızalı, cihaz açılmadı, kabloda kesiklik mevcut ■ Elektrik kablosunda kısa devre mevcut ■ Muhtemelen bağlı olan elektrik şalteri kapalı konumda	■ Yeni ev sigortası takın, elektrik şalterini açın, kabloyu voltaj kontrol cihazı ile kontrol edin ■ Bağlantıları kontrol edin ■ Elektrik şalterini açın
Sensörlü lamba devreye girmiyor	■ Alaca karanlık ayarı yanlış yapılmıştır ■ Ampul arızalı ■ Elektrik şalteri KAPALI ■ Ev sigortası arızalı	■ Yeniden ayarlayın ■ Ampülü değiştirin ■ Açın ■ Yeni ev sigortası takın, gerektiğinde bağlantıyı kontrol edin
Sensörlü lamba kapanmıyor	■ Kapsama alanı içinde sürekli hareket mevcuttur	■ Alanı kontrol edin
Sensörlü Lamba herhangi bir hareket algılamadan lambayı yakıyor	■ Lamba güvenli hareket algılayacak şekilde monte edilmemiştir ■ Hareket oluşmuştu fakat gözlemci hareketi algılamadı (duvarın arkasında oluşan hareket, lambanın hemen yanındaki küçük bir objenin hareketi vs.)	■ Gövdeyi sıkı şekilde monte edin ■ Alanı kontrol edin ■ Erişim mesafesi ayarını asgari ayara getirin
Sensörlü Lamba hareket olmasına rağmen lambayı yakmıyor	■ Hızlı hareketler arıza minimizasyonu nedeniyle bastırılır veya kapsama alanı ayarı çok küçük olarak yapılmıştır	■ Alanı kontrol edin

## H Szerelési utasítás

### Igen tisztelt Ügyfelünk!

Köszönjük bizalmát, amit a STEINEL mozgásérzékelős lámpa megvásárlásával kifejezésre juttatott. Ön egy kiváló minőségű termék mellett döntött, amelyet a legnagyobb gondossággal gyártottunk, próbáltunk ki és csomagoltunk.

Kérjük, az üzembe helyezés előtt tanulmányozza át alaposan ezt a használati útmutatót. Csak a szakszerű felszerelés és üzembehelyezés garantálja a hosszú távú, megbízható és zavarmentes működést.

Kívánjuk, hogy új STEINEL mozgásérzékelős lámpájának használatában örömet lelje.

### Készülékismertetés

- 1 Védelmi zónák a fürdőszobában
- 2 Készülékház
- 3 Hatótávolság-beállítás (0,5 – 5 m)
- 4 Alkonykapcsoló-beállítás (2 – 2000 lux)
- 5 Kikapcsolás késleltetés (5 mp. – 15 p.)
- 6 Hálózati csatlakozás
- 7 Lámpaüveg
- 8 Üvegrögzítő csavar
- 9 Távtartó vakolat feletti vezetékéhez

### ! Biztonsági előírások

- A berendezésen végzett minden munka előtt gondoskodjon a feszültségmentesítésről!
- Szereléskor a csatlakoztatni kívánt vezetéknek feszültségmentesnek kell lennie. Ezért a szerelés megkezdése előtt kapcsolja le az áramot, és feszültségellenőrző segítségével ellenőrizze a feszültségmentességet!
- A mozgásérzékelős lámpa felszerelésekor hálózati feszültséggel dolgozik. Ezeket a munkákat ezért szakszerűen, a szokásos szerelési és csatlakoztatási előírásoknak megfelelően kell végrehajtani.  
(D) -VDE 0100, (A) -ÖVE-ÖNORM E8001-1, (GH) - SEV 1000

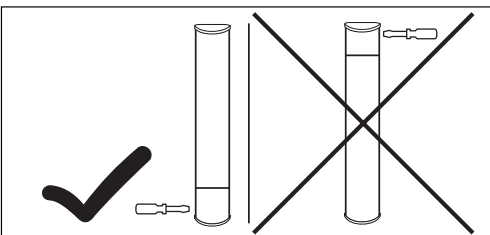

### Működési elv

A belső érzékelő lámpa egy aktív mozgásérzékelő. A beépített HF-érzékelő nagyfrekvenciás elektromágneses hullámokat bocsát ki (5,8 GHz), és felfogja azok visszaverődését. A lámpa érzékelési tartományában történő legkisebb mozgás esetén is érzékeli a szenzor a visszhang megváltozását. Ekkor egy mikroprocesszor kiadja a "Lámpát bekapcsolni" parancsot. A mozgás érzékelése ajtókon, üvegen vagy vékony falakon keresztül is lehetséges.

### Érzékelési tartományok falra történő felszerelés esetén:

- 1) Minimális hatótávolság (0,5 m)
- 2) Maximális hatótávolság (5 m)

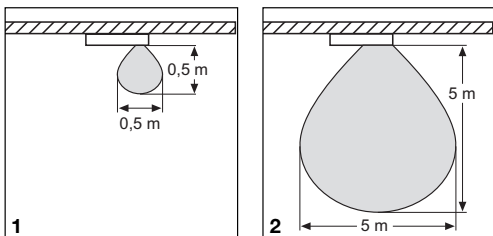

**Fontos:** A mozgás érzékelése akkor a legbiztosabb, ha a felszerelt lámpa felé halad.

### Megjegyzés:

A HF-érzékelő nagyfrekvenciás sugárzási teljesítménye < 1 mW – ez egy mobiltelefon vagy mikrohullámú sütő sugárzásának mindössze 1/1000-ad része.

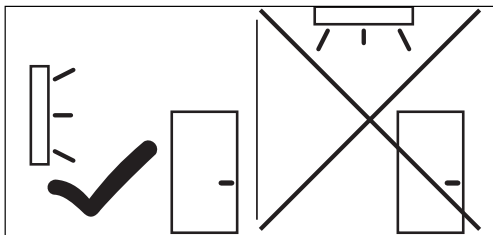
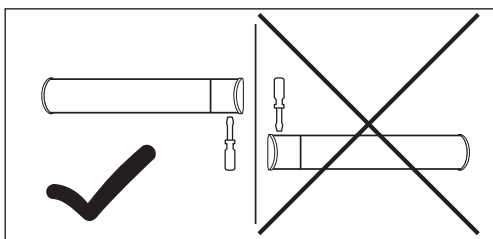

### Bekötés

**Fontos:** A mozgásérzékelős lámpa felszerelésekor ügyelni kell arra, hogy rázkódámentesen legyen rögzítve. Ezen túlmenően a fürdőszobában a szerelőhely kiválasztásakor az IP-védelmi osztályokra vonatkozóan figyelembe kell venni a védelmi zónákat (1-es ábra).

### Fényerőszabályzóhoz való csatlakoztatás a mozgásérzékelős lámpa károsodását okozza!

Kérjük, vegye figyelembe, hogy a lámpát egy 10 A-es vezetékvédő megszakítóval biztosítani kell!

### A szerelés menete:

1. A készülékházat (2) helyezze a falra és jelölje be a furatok helyét. Ügyeljen a falban elhelyezkedő vezetékekre!
2. Fúrja ki a furatokat, helyezze be a feszítőékeket (Ø 6 mm).
3. A hálózati kábelt vezesse be és húzza rá a mellékelt hőálló kábelszigetelést.
4. A készülékházat (2) csavarozza fel.
5. A hálózati kábel csatlakoztatása (ld. az ábrán).  
A hálózati vezeték egy 3-eres kábel:  
**L** = fázis (többnyire fekete vagy barna)  
**N** = nulla (többnyire kék)  
**PE** = védőföldelés (zöld/sárga)

Kétség esetén a kábeleket feszültségellenőrző segítségével azonosítani kell; az azonosítás befejezése után áramtalanítson ismét. A fázist (**L**) és a nulla vezetékét (**N**) kösse be a sorozatkapocsba. A védőföldelést (PE) kösse a megjelölt csatlakozóhoz (kivéve a műanyagházas mozgásérzékelős lámpákat).

**Fontos:** A csatlakozók felcserélése a berendezésben vagy a biztosítéktáblán később rövidzárlathoz vezet. Ebben az esetben ismét azonosítsa az egyes kábeleket és csatlakoztassa azokat újra. A hálózati vezetékben magától értetődően elhelyezhető egy hálózati kapcsoló a berendezés be- és kikapcsolásához.

6. Végezze el az egyes funkciók (3), (4), (5) beállításait.
7. Helyezze fel az üveget és rögzítse a csavarokkal.

### Vakolat feletti vezetékéhez:

A falon kívüli huzalozás a 3. oldalon található (9) ábra szerint végezhető el.

### Egy további fogyasztó csatlakoztatása:

A belső érzékelő lámpára egy max. 200 W-os pótlólagos fogyasztó (pl. fürdőszoba-/WC-ventilátor) vagy pótlólagos lámpa csatlakoztatható, amelynek kapcsolása elektronikusan történik. A fogyasztó árammellátó vezetékét csavarozza az **L** jelzésű csatlakozóhoz. Előzőleg egy fogóval távolítsa el a védőlemezt. Ezen kívül a kábelt el kell látni a hőálló kábelszigeteléssel. A nulla vezetékét kösse az **N** jelű csatlakozóhoz, a hálózati kábel nulla vezetékével együtt. A védőföldelés vezetékét a földelő csatlakozóhoz kell kötni (kivéve a műanyagházas mozgásérzékelős lámpákat).

### Műszaki adatok

Teljesítmény:	max. 3 x 40 W / G9 (500 mm-es üvegeknél) max. 2 x 40 W / G9 (350 mm-es üvegeknél) pótlólag max. 200 W (pl. fürdőszoba-/WC-ventilátor) vagy további lámpák
Világítótípus:	csak márkás világítótípust használjon
Hálózati csatlakozás:	230 – 240 V, 50 Hz
Alkalmazási terület:	épületek belső tereiben, falra felszerelve
HF-technika:	5,8 GHz, ISM sáv
Adóteljesítmény:	< 1 mW
Érzékelés:	360°, 160° nyitási szög, adott esetben üvegen, fán és könnyűszerkezetes falakon keresztül
Hatótávolság:	0,5 – 5 m, fokozatmentesen beállítható
Időtartam-beállítás:	5 mp. – 15 perc.
Alkonykapcsoló-beállítás:	2 – 2000 lux
A védelem fajtája:	IP 44
Fogyasztás:	kb. 0,9 W

## Működési funkciók

Miután a készülékházat ② felszerelte és elvégezte a bekötést, üzembe helyezheti a mozgásérzékelős lámpát.

A lámpának a kapcsolóval történt manuális üzembe helyezésekor az a kb.10mp-es bemérési fázis után kikapcsol, majd azt követően érzékelő üzemmódban marad. A világításkapcsoló ismételt működtetése nem szükséges.

### Hatótávolság-beállítás (érzékenység)

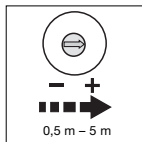

Az érzékelő kívánt hatótávolsága fokozatmentesen kb. 0,5 m-től kb. maximális 5 m-es hatótávolságra állítható be. A beállítócsavar ③ baloldali ütközése minimális, a beállítócsavar ③ jobb oldali ütközése pedig maximális hatótávolságot jelent.

(Kiszállításkor a lámpa üzemileg maximális hatótávolságra lett beállítva.)

### Időbeállítás (kikapcsolás-késleltetés)

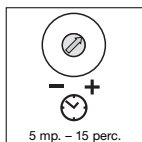

A lámpa kívánt világítási ideje fokozatmentesen állítható kb. 5 mp-től (állítócsavar ⑤ a bal oldali végállásban) max. 15 percig (állítócsavar ⑤ jobb oldali végállásban). (Kiszállításkor a lámpa gyárilag a legrövidebb időre van beállítva.) A beállított idő letelte előtt

érezelt mozgás hatására az idő mérése újra kezdődik. Az érzékelési tartomány beállításához és a működés ellenőrzéséhez a legrövidebb beállítása ajánlott.

**Megjegyzés:** Miután a lámpa önműködően kikapcsolt, a mozgásérzékelés kb. 1 mp-ig megszakad. Csak ennek az időnek a letelte után képes a lámpa mozgás esetén ismét bekapcsolni.

### Alkonykapcsoló-beállítás (érzékenységi küszöb)

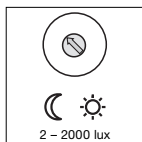

A lámpa kívánt érzékenysége fokozatmentesen állítható kb. 2 lux-tól 2000 lux-ig. Az állítócsavar ④ a bal oldali végállásban esti üzemet jelent kb. 2 lux-nál. Az állítócsavar ④ a jobb oldali végállásban a nappali üzemet állítja be, kb. 2000 lux-nál. (Kiszállításkor a

lámpa gyárilag nappali üzetre van beállítva.) Az érzékelési tartomány beállításához és a működés ellenőrzéséhez nappali fénynél az állítócsavar a jobb oldali végállásban kell álljon.

## ☞☞ Megfelelési tanúsítvány

Ez a termék megfelel a 06/95/EG kiefeszültségre vonatkozó, és a 04/108 EG-, valamint a 99/5/EG RTTE-irányelveknek.

## Működési garancia

Ezt a STEINEL terméket a legnagyobb gonddal készítették, működését és biztonságát az érvényes előírásoknak megfelelően ellenőrizték, majd szűrőpróba során tesztelték. A STEINEL garanciát vállal a kifogástalan minőségre és működésre. A garancia ideje 36 hónap, ami a vásárlás napján kezdődik. Minden olyan hibát kijavítunk, ami anyag- vagy gyártási hibára vezethető vissza. A garancia teljesítésének módját mi választjuk meg: ez lehet a hibás rész javítása vagy cseréje. Nem vállalunk garanciát kopásnak kitett alkatrészekre és olyan károsodásokra, amit szakszerűtlen kezelés vagy karbantartás okozott. Más tárgyakra következményként áttérjedő károk a garanciából ki vannak zárva.

A garanciát csak akkor vállaljuk, ha a készüléket szétszerületlen állapotban, a hiba rövid leírásával, pénztárbizonylattal vagy számlával (vétel időpontjával, kereskedő pecsétjével) együtt, szakszerűen becsomagolva az illetékes szervizállomásra küldték.

### Javítás:

A garanciaidő eltelte után vagy nem garanciás esetekben gyári szervizünk elvégzi a javításokat. Kérjük, hogy a terméket szakszerűen becsomagolva küldje a legközelebbi szervizbe.

**MŰKÖDÉSI  
36 hónap  
GARANCIA**

## Működési zavarok

Üzemzavar	Ok	Elhárítás
A mozgásérzékelős lámpa nem kap feszültséget	<ul style="list-style-type: none"><li>■ a ház biztosítóka hibás, nincs bekapcsolva, vezetékszakadás</li><li>■ rövidzárlat a hálózati vezetékben</li><li>■ az esetlegesen megtalálható hálózati kapcsoló KI van kapcsolva</li></ul>	<ul style="list-style-type: none"><li>■ helyezzen be új biztosítékot, kapcsolja be a hálózati kapcsolót, ellenőrizze a vezeték feszültségméréssel</li><li>■ ellenőrizze a csatlakozásokat</li><li>■ kapcsolja be a hálózati kapcsolót</li></ul>
A mozgásérzékelős lámpa nem kapcsol be	<ul style="list-style-type: none"><li>■ az alkonykapcsoló beállítása nem megfelelő</li><li>■ az izzólámpa tönkrement</li><li>■ a hálózati kapcsoló KI van kapcsolva</li><li>■ a ház biztosítóka hibás</li></ul>	<ul style="list-style-type: none"><li>■ állítsa be újra</li><li>■ cserélje ki az izzólámpát</li><li>■ kapcsolja be</li><li>■ helyezzen be új biztosítékot, ill. ellenőrizze a csatlakozásokat</li></ul>
A mozgásérzékelős lámpa nem kapcsol ki	<ul style="list-style-type: none"><li>■ folyamatos mozgás az érzékelési tartományban</li></ul>	<ul style="list-style-type: none"><li>■ ellenőrizze az érzékelési tartományt</li></ul>
A mozgásérzékelős lámpa érzékelhető mozgás nélkül szükségtelenül bekapcsol	<ul style="list-style-type: none"><li>■ a lámpa nincs elmozdulásmentesen rögzítve</li><li>■ mozgás történt, amit azonban a megfigyelő nem érzékelt (mozgás a fal mögött, kis tárgy mozgás a lámpa közvetlen közelében stb.)</li></ul>	<ul style="list-style-type: none"><li>■ rögzítse szilárdan a készülékházat</li><li>■ ellenőrizze az érzékelési tartományt</li><li>■ Hatótávolságot minimálisra állítani</li></ul>
A mozgásérzékelős lámpa mozgás ellenére nem kapcsol be	<ul style="list-style-type: none"><li>■ a gyors mozgásokat a zavarok csökkentése érdekében a lámpa elnyomja, vagy túl szűkre van beállítva az érzékelési tartomány</li></ul>	<ul style="list-style-type: none"><li>■ ellenőrizze az érzékelési tartományt</li></ul>

## CZ Montážní návod

### Vážený zákazníku,

děkujeme za důvěru, kterou jste nám projevili zakoupením této nové stropní sensorové lampy značky STEINEL. Rozhodl jste se pro vysoce kvalitní produkt, který byl vyroben, testován a zabalen s největší možnou pečlivostí.

Před instalací se, prosím, seznamte s tímto montážním návodem. Pouze odborně provedená instalace a zprovoznění totiž zaručí dlouhý, spolehlivý a bezporuchový provoz.

Přejeme vám, abyste byl s novou sensorovou lampou STEINEL naprosto spokojen.

### Popis přístroje

- 1 Ochranné zóny v koupelně
- 2 Těleso
- 3 Nastavení dosahu (0,5 – 5 m)
- 4 Soumrakové nastavení (2 – 2000 lx)
- 5 Časové nastavení (5 s – 15 min.)
- 6 Připojení k síti
- 7 Sklo svítidla
- 8 Pojistný šroub skla
- 9 Distanční držák pro přívodní vedení instalované na omítku

### Bezpečnostní pokyny

- Před zahájením jakýchkoli prací na přístroji přerušit přívod napětí!
- Připojované elektrické vedení nesmí být během montáže pod napětím. Proto je nejprve třeba vypnout proud a poté pomocí zkoušečky napětí zkontrolovat, zda je vedení bez napětí.
- Při instalaci sensorové lampy se jedná o práci na síťovém napětí. Musí proto být provedena odborně podle obvyklých předpisů pro instalaci elektrických zařízení a podmínek jejich připojení dle ČSN. (D) -VDE 0100, (A) -ÖVE-ÖNORM E8001-1, (GH) -SEV 1000)

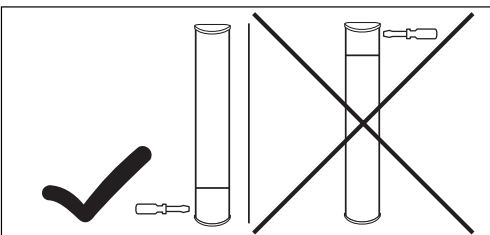

### Princip činnosti

Vnitřní sensorové svítidlo je aktivním hlásičem pohybu. Integrovaný senzor VF vysílá vysokofrekvenční elektromagnetické vlny (5,8 GHz) a přijímá jejich echo. Při sebemenším pohybu v oblasti záchytu lampy rozezná senzor změnu echa. Mikroprocesor pak inicializuje spínací povel „Zapnout světlo“. Záchyt je možný i přes dveře, okenní tabule nebo tenké stěny.

#### Oblasti záchytu při montáži na stěnu:

- 1) Minimální dosah (0,5 m)
- 2) Maximální dosah (5 m)

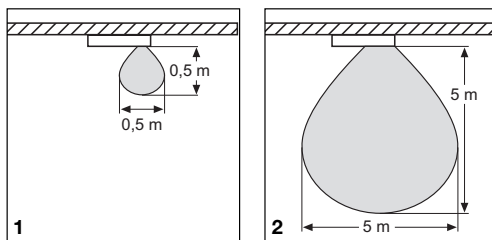

**Důležité:** Nejjistější zaznamenávání pohybu získáte tehdy, budete-li se pohybovat ve směru montované lampy.

#### Upozornění:

Vysokofrekvenční výkon senzoru VF činí < 1 mW – což je jen tisícinu vysílacího výkonu mobilního telefonu nebo mikrovlnné trouby.

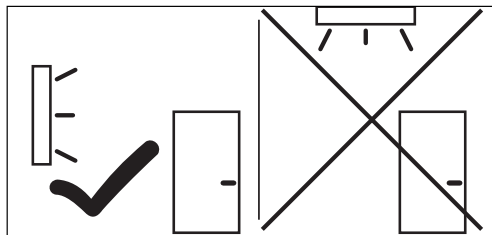
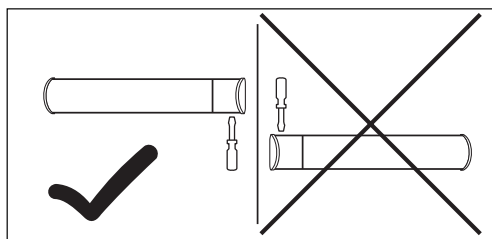

### Instalace

**Důležité:** Při montáži sensorové lampy dbát, aby byla upevněna bez otřesů. Kromě toho je při výběru místa montáže třeba dodržovat ochranné zóny v koupelně (obr. č. 1) se zřetelem na IP třídy.

#### Připojení k útlumovému regulátoru vede k poškození sensorové lampy.

Mějte prosím na paměti, že světlo musí být zajištěno jističem vedení o hodnotě 10 A.

#### Postup při montáži

1. Těleso 2) přiložte na stěnu a označte místa pro vyvrtání otvorů. Přitom dávejte pozor, abyste nenavrtali elektrické vedení ve stěně.
2. Vyvrtejte otvory, vložte hmoždinky (Ø 6 mm).
3. Protáhněte kabel síťového přívodu a nasuňte přiloženou izolaci vodičů odolnou proti teplu.
4. Našroubujte těleso 2).
5. Připojení síťového přívodu (viz obr.). Síťový přívod je tvořen 3vodičovým kabelem:  
**L** = fázový vodič (většinou černý nebo hnědý)  
**N** = nulový vodič (většinou modrý)  
**PE** = ochranný vodič (zelenožlutý)

V případě pochybností je nutno identifikovat jednotlivé vodiče kabelu pomocí zkoušečky napětí. Fázový (**L**) a nulový (**N**) vodič se připojí ke svítidlové svorkovnici. Ochranný vodič (PE) se zapojí na označenou svorku (kromě sensorových lamp s umělohmotným tělesem).

**Důležité:** Případná záměna přívodů způsobí po zapnutí zkrat v přístroji nebo ve vaší pojistkové krabici. V tomto případě je nutno jednotlivé kabely opakovaně identifikovat a poté znovu zapojit. V přívodním síťovém vedení může být samozřejmě zařazen běžný síťový vypínač.

6. Nastavit funkce 3), 4), 5).
7. Sklo lampy nasadit a pomocí šroubů zajistit.

#### Přívodní kabel na omítce:

Kabeláž na omítku je možno provést podle vyobrazení č. 9) na straně 3.

#### Připojení dodatečného spotřebiče

Na vnitřní sensorové svítidlo může být připojen dodatečný spotřebič s max. 200 W (např. ventilátor do koupelny/WC), nebo dodatečné svítidlo, který je elektronikou spínán. Fázový vodič spotřebiče se zapojí do svorky označené **L**. Napřed kleštěmi sejmout ochranný kryt. Kromě toho musí být kabely opatřeny izolací vodičů odolnou proti teplu. Nulový vodič se prostřednictvím svorky označené **N** propojí s nulovým vodičem síťového přívodního vedení. Ochranný vodič se připojí ke svorce zemnicího kontaktu (kromě sensorových lamp s umělohmotným tělesem).

### Technická data

Výkon:	max. 3 x 40 W / G9 (u 500mm skel) max. 2 x 40 W / G9 (u 350mm skel) dodatečně max. 200 W (např. ventilátor do koupelny/WC) nebo další svítidlo
Žárovka:	nasadit značkovou žárovku
Připojení k síti:	230 – 240 V, 50 Hz
Místo instalace:	uvnitř budov, montáž na stěnu
Technika VF:	5,8 GHz, pásmo ISM
Vysílací výkon:	< 1 mW
Záchyt:	otvorový úhel 360°, 160° event. skrze sklo, dřevo a stěny z lehkých materiálů
Dosah:	0,5 – 5 m, plynule nastavitelný
Časové nastavení:	5 s až 15 min.
Soumrakové nastavení:	2 – 2000 lx
Třída krytí:	IP 44
Vlastní příkon:	asi 0,9 W

## Funkce

Po provedení montáže tělesa ② a připojení k síti je možno sensorovou lampu uvést do provozu. Při manuálním uvádění svítidla do provozu spínačem světla se svítidlo pro dobu fáze měření po 10 vteřinách vypne a následovně je aktivní pro sensorový provoz. Opětovné stisknutí spínače světla není potřebné.

### Nastavení dosahu (citlivost)

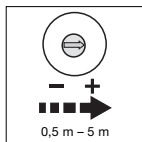

Požadovaný dosah senzoru může být plynule nastaven od cca 0,5 m až po maximální dosah cca 5 m. Stavěcí šroub ③ levý doraz znamená minimální dosah, stavěcí šroub ③ pravý doraz znamená maximální dosah. (Při expedici je svítidlo ze závodu nastaveno na maximální dosah.)

### Časové nastavení (zpoždění vypnutí)

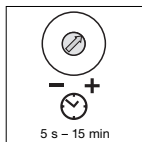

Požadovanou dobu provozu (svícení) lampy lze plynule nastavovat v rozmezí od asi 5 s (otočný regulátor ⑤ levý doraz) do max. 15 min. (otočný regulátor ⑤ pravý doraz). (Před opuštěním výrobního závodu je lampa nastavena na nejkratší dobu.) Každým pohybem

před uplynutím této doby budou znovu spuštěny automatické hodiny. Při nastavování oblasti záchytu a provádění funkční zkoušky se doporučuje nastavit nejkratší dobu.

**Upozornění:** Po každém vypnutí lampy je opětovné zachycování pohybu přerušeno asi na 1 vteřinu. Teprve po uplynutí této doby může lampa při pohybu zase zapnout světlo.

### Soumrakové nastavení (prahová reakční hodnota)

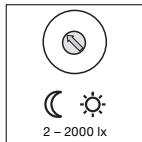

Požadovanou prahovou reakční hodnotu lampy je možno nastavit plynule v rozmezí od asi 2 lx do 2000 lx. Otočný regulátor ④ Levý doraz znamená soumrakový provoz asi 2 lx. Otočný regulátor ④ Pravý doraz znamená provoz za denního světla asi

2000 lx. (Před opuštěním výrobního závodu je lampa nastavena na provoz za denního světla.) Při nastavování oblasti záchytu a provádění funkční zkoušky za denního světla musí být otočný regulátor nastaven k pravému dorazu.

## CE Prohlášení o shodě

Tento výrobek splňuje směrnici pro nízké napětí 06/95/ES, směrnici EMV (elektromagnetická snášlivost) 04/108/ES a směrnici RTTE 99/5/ES.

## Záruka

Tento výrobek firmy STEINEL je vyráběn s maximální pozorností věnovanou jeho funkčnosti a bezpečnosti, které byly vyzkoušeny podle platných předpisů, přičemž se výrobek rovněž podrobil namátkové výstupní kontrole. Firma STEINEL přebírá záruku za bezvadné provedení a funkčnost. Záruka se poskytuje v délce 36 měsíců a začíná dnem prodeje výrobku spotřebiteli. Odstraněny Vám budou výrobní vady a závady zapříčiněné vadným materiálem, přičemž záruka spočívá v opravě nebo výměně výrobku dle rozhodnutí servisu. Záruka se nevztahuje na vady a škody na dílech podléhajících opotřebení, na škody zapříčiněné nesprávným zacházením nebo údržbou ani na rozbití způsobené pádem. Uplatňování dalších nároků následných škod na cizích věcech je vyloučeno. Záruka bude uznána jen tehdy, bude-li nedemontovaný přístroj dobře zabalen, přiložen krátký popis závady, pokladní stvrzenka nebo faktura (datum prodeje a razítko prodejny), poslán na adresu příslušného servisu.

### Servisní opravy:

Naše servisní opravy provádějí rovněž opravy po uplynutí záruční doby nebo opravy závad, na které se záruka nevztahuje. Dobře zabalený výrobek zašlete, prosím, i v tomto případě nejbližšímu servisnímu středisku.

**FUNKČNÍ**  
**36 měsíců**  
**ZÁRUKA**

## Provozní poruchy

Porucha	Příčina	Náprava
Senzorová lampa je bez napětí	<ul style="list-style-type: none"><li>■ vadná domovní pojistka, lampa není zapnuta, přerušené vedení</li><li>■ zkrat v přívodním síťovém vedení</li><li>■ eventuálně vypnutý stávající síťový vypínač</li></ul>	<ul style="list-style-type: none"><li>■ nová domovní pojistka, zapnout síťový vypínač, zkontrolovat vedení pomocí zkoušečky napětí</li><li>■ zkontrolovat připojení</li><li>■ zapnout síťový vypínač</li></ul>
Senzorová lampa nezapíná	<ul style="list-style-type: none"><li>■ zvoleno nesprávné soumrakové nastavení</li><li>■ vadná žárovka</li><li>■ síťový vypínač v poloze VYPNUTO</li><li>■ vadná domovní pojistka</li></ul>	<ul style="list-style-type: none"><li>■ znovu nastavit</li><li>■ vyměnit žárovku</li><li>■ zapnout</li><li>■ nová domovní pojistka, popř. zkontrolovat připojení</li></ul>
Senzorová lampa nevypíná	<ul style="list-style-type: none"><li>■ trvalý pohyb v oblasti záchytu</li></ul>	<ul style="list-style-type: none"><li>■ zkontrolovat oblast</li></ul>
Senzorová lampa zapíná bez patrného pohybu	<ul style="list-style-type: none"><li>■ lampa není namontována tak, aby byla zabezpečena proti pohybu</li><li>■ k pohybu došlo, ale nebyl rozeznán pozorovatelem (pohyb za stěnou, pohyb malého objektu v bezprostřední blízkosti lampy atd.)</li></ul>	<ul style="list-style-type: none"><li>■ pevně namontovat těleso</li><li>■ zkontrolovat oblast</li><li>■ Minimalizujte nastavení dosahu</li></ul>
Senzorová lampa při pohybu nezapíná	<ul style="list-style-type: none"><li>■ k minimalizaci poruch jsou potlačeny rychlé pohyby nebo je nastavena příliš malá oblast záchytu</li></ul>	<ul style="list-style-type: none"><li>■ zkontrolovat oblast</li></ul>

## SK Návod na montáž

### Vážení zákazník,

d'akujeme Vám za dôveru, ktorú ste nám prejavili zakúpením Vašej novej sensorovej lampy STEINEL. Rozhodli ste sa pre vysokohodnotný kvalitný produkt, ktorý bol vyrobený, testovaný a balený s najvyššou starostlivosťou.

Prosím oboznáňte sa pred inštaláciou s týmto montážnym návodom. Pretože len správna inštalácia a uvedenie do prevádzky zaručuje dlhodobú, spoľahlivú a bezporuchovú prevádzku.

Želáme Vám veľa potešenia s Vašou novou sensorovou lampou STEINEL.

### Popis prístroja

- 1 Ochranné zóny v kúpeľni
- 2 Kryt
- 3 Nastavenie dosahu (0,5 – 5 m)
- 4 Nastavenie stmievania (2 – 2000 lux)
- 5 Nastavenie času (5 Sek. – 15 Min.)
- 6 Sieťové pripojenie
- 7 Lampové sklo
- 8 Poistná skrutka na sklo
- 9 Distančný držiak pre prívodné vedenie na omietke

### Bezpečnostné pokyny

- Pred všetkými prácami na prístroji prerušte prívod elektrickej energie!
- Pri montáži musí byť elektrické vedenie určené na pripojenie z bavené napätia. Preto je potrebné najskôr vypnúť elektrický prúd a skontrolovať beznapätosť pomocou skúšačky napätia.
- Pri inštalácii sensorovej lampy sa jedná o prácu so sieťovým napätím. Inštalácia sa preto musí vykonať podľa inštalčných predpisov platných v danej krajine a podmienok pripojenia.  
(D) -VDE 0100, (A) -ÖVE-ÖNORM E8001-1,  
(CH) -SEV 1000

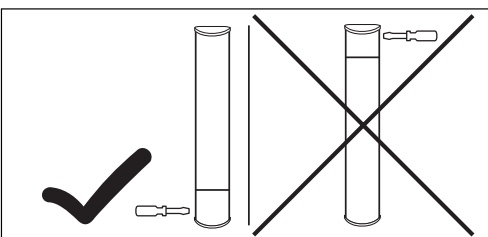

### Princíp

Interiérové sensorové svietidlo predstavuje aktívny pohybový snímač. Integrovaný HF senzor vysiela vysokofrekvenčné elektromagnetické vlny (5,8 GHz) a prijíma ich odrazené echo. Pri najmenšom pohybe v snímanej oblasti lampy sa senzorom zaznamená zmena echa. Mikroprocesor inicializuje riadiaci povel „Zapnúť svetlo“. Zaznamenanie cez dvere, sklenené tabule alebo tenké steny.

#### Oblasti snímania pri montáži na stenu:

- 1) Minimálny dosah (0,5 m)
- 2) Maximálny dosah (5 m)

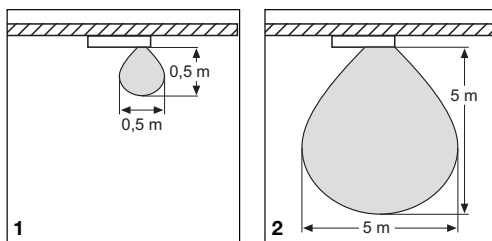

**Dôležité:** Najbezpečnejšie rozpoznávanie pohybu dosiahnete v tom prípade, že sa pohybujete smerom k namontovanej lampe.

#### Upozornenie:

Vysokofrekvenčný výkon HF-senzoru je < 1 mW – to je len jedna 1000-ina vysielačieho výkonu mobilného telefónu alebo mikrovlnnej rúry.

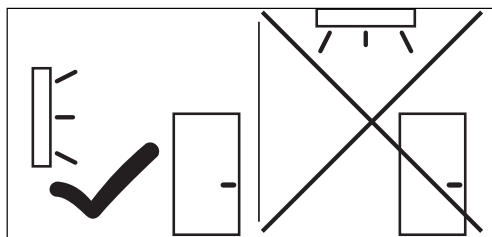
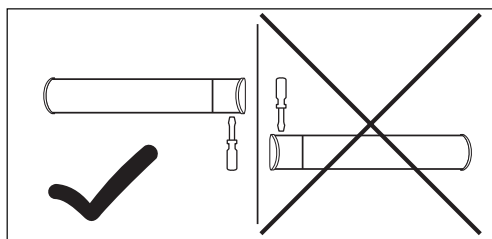

### Inštalácia

**Dôležité:** Pri montáži sensorovej lampy je potrebné dbať na to, aby bola upevnená lampička bez otrasov. Okrem toho je pri výbere miesta montáže potrebné brať ohľad na ochranné zóny v kúpeľni (obr. č. 1) vzhľadom na triedu krytia IP.

#### Pripojenie na tieľvku vedie k poškodeniu sensorovej lampy.

Dbajte prosím na to, že svietidlo musí byť istené pomocou 10 A ochranného výkonového vypínača.

#### Montážny postup:

1. Kryt 2 pridržať pri stene a naznačiť diery na vŕtanie. Pritom dbať na polohu prívodného vedenia v stene.
2. Vyvŕtať diery, vsadiť hmoždinky (Ø 6 mm).
3. Kábel sieťového vedenia previesť dovnútra a nasunúť priloženú tepelne odolnú káblovú izoláciu na vedenie.
4. Naskrutkovať kryt 2.
5. Pripojenie sieťového prívodného vedenia (pozri obr.). Sieťové prívodné vedenie pozostáva z jedného 3-žilového kábla:  
L = fáza (väčšinou čierna alebo hnedá)  
N = nulový vodič (väčšinou modrý)  
PE = ochranný vodič (zeleno-žltý)

V prípade pochybností musíte káble identifikovať pomocou skúšačky napätia; po preskúšaní káblov znovu vypnúť elektrické napätie. Fáza (L) a nulový vodič (N) sa zapoja na lustrovej svorke. Ochranný vodič (PE) sa montuje na označenú svorku (okrem sensorových lúč s umelohmotným krytom).

**Dôležité:** Nesprávne zapojenie jednotlivých káblov neskôr môže viesť v prístroji alebo vo vašej poistkovej rozvodnej skrini ku skratu. V takom prípade musíte jednotlivé káble identifikovať a znovu zapojiť. V sieťovom prívodnom vedení sa samozrejme môže nainštalovať sieťový vypínač za účelom zapnutia a vypnutia lampy.

6. Uskutočniť funkčné nastavenie 3, 4, 5.
7. Nasadiť sklo svietidla a upevniť pomocou skrutiek.

#### Kábelové prívodné vedenie na omietke:

Elektrické zapojenie sa môže uskutočniť podľa zobrazenia č. 9 na strane 3.

#### Pripojenie dodatočného spotrebiča:

Na interiérovom sensorovom svietidle môže byť zapojený prídavný spotrebič s max. 200 W (napr. ventilátor do kúpeľne/WC) alebo dodatočné svietidlo, ktoré bude zapínané pomocou elektroniky. Vodič vedúci elektrický prúd spotrebiča sa naskrutkuje do svorky označenej ako L. Predtým sa musí odstrániť ochranná krytka pomocou klieští. Okrem toho sa musia káble vybaviť tepelne odolnou žilovou izoláciou. Nulový vodič sa inštaluje do svorky označenej ako N spolu s nulovým vodičom prívodného vedenia. Ochranný vodič sa pripojí na uzemňovací kontakt (okrem sensorových lúč s umelohmotným krytom).

### Technické údaje

Výkon:	max. 3 x 40 W / G9 (s 500 mm sklami) max. 2 x 40 W / G9 (s 350 mm sklami) dodatočne max. 200 W (napr. ventilátor do kúpeľne/WC) alebo ďalšie svietidlo
Svietiaci prostriedok:	vložte značkové svietiace prostriedky
Sieťové pripojenie:	230 – 240 V, 50 Hz
Miesto použitia:	v interiérovej oblasti budov, montáž na stenu
HF-technológia:	5,8 GHz, ISM pásmo
Vysielací výkon:	< 1 mW
Snímanie:	360°, 160° uhol otvorenia príp. cez sklo, drevo a ľahké steny
Dosah:	0,5 – 5 m, plynule regulovateľný
Nastavenie času:	5 sek. až 15 min.
Nastavenie stmievania:	2 – 2000 lux
Druh ochrany:	IP 44
Príkon:	cca 0,9 W

## Funkcie

Po namontovaní krytu lampy ② a zapojení sieťového pripojenia, môže byť senzorová lampka uvedená do prevádzky.

Pri manuálnom zapnutí svietidla vypínačom sa toto vypne po 10 sekundách pre meraciu fázu a následne je aktívne pre senzorový režim. Nie je potrebné znovu stláčať vypínač.

### Nastavenie dosahu (citlivosť)

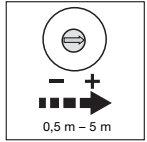

Požadovaný dosah senzora môže byť plynulo nastavený v rozmedzí od cca 0,5 m až do maximálneho dosahu cca 5 m. Nastavovacia skrutka ③ otočená na doraz doľava znamená minimálny dosah, nastavovacia skrutka ③ otočená na doraz doprava znamená maximálny dosah. (Pri zakúpení je svietidlo nastavené výrobcom na maximálny dosah.)

### Nastavenie času (vypínacie oneskorenie)

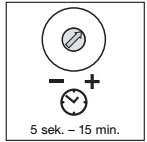

Požadovaná doba svietenia lampy sa môže plynule regulovať od cca 5 sek. (nastavovací regulátor ⑤ na doraz vľavo) do max 15 min. (nastavovací regulátor ⑤ na doraz vpravo). (Pri zakúpení lampy je prístroj výrobcom nastavený na najkratší čas.) Každým zaznamenaným pohybom pred ubehnutím nastaveného času sa odpočítavanie doby svietenia začne odznovu. Pri nastavovaní oblasti snímania a za účelom testu funkčnosti prístroja sa odporúča nastaviť najkratší čas.

**Upozornenie:** Po každom uskutočnenom vypnutí lampy je prerušené snímanie pohybu na cca 1 sekundu. Až po uplynutí tejto doby môže lampka pri zaznamenanom pohybe znovu zapnúť svetlo.

### Nastavenie stmievania (prah rozlíšiteľnosti)

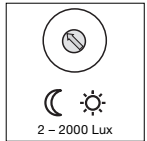

Požadovaný prah rozlíšiteľnosti lampy sa môže plynule regulovať od cca 2 – 2000 luxov. Nastavovací regulátor ④ otočený na ľavý doraz znamená prevádzku pri zotmení cca 2 luxy. Nastavovací regulátor ④ otočený na pravý doraz znamená prevádzku pri dennom svetle cca 2000 luxov. (Pri zakúpení je lampka nastavená výrobcom na prevádzku pri dennom svetle.) Pri nastavovaní oblasti snímania a za účelom testu funkčnosti prístroja pri dennom svetle musí byť nastavovací regulátor otočený na pravý doraz.

## ☞☞ Prehlásenie o zhode

Tento výrobok spĺňa smernicu o nízkom napätí 06/95/EH, smernicu EMC 04/108/EH a smernicu RTTE 99/5/EH.

## Funkčná záruka

Tento výrobok spoločnosti Steinel bol vyrobený s maximálnou dôslednosťou, overený na funkčnosť a bezpečnosť podľa platných predpisov a následne podrobený náhodnej kontrole. Spoločnosť Steinel ručí za bezchybný stav a funkčnosť výrobku. Záručná doba je 36 mesiacov a začína plynúť dňom predaja zákazníčkovi. Odstránime nedostatky, ktoré sa zakladajú na chybe materiálu alebo výroby, záručné plnenie sa uskutočňuje opravou alebo výmenou chybných dielov podľa nášho uváženia. Záručné plnenie sa nevzťahuje na poškodenie opotrebitelných dielov ani na škody a nedostatky, ktoré vznikli neodbornou manipuláciou alebo údržbou. Ďalšie následné škody na cudzích veciach sú zo záruky vylúčené. Záruku poskytneme len vtedy, ak svietidlo v nerozobranom stave spolu s krátkym popisom chyby, pokladničným dokladom alebo faktúrou (dátum zakúpenia a pečiatka obchodníka) riadne zabalené zašlete na adresu príslušného servisu.

### Servis pre opravy:

Po uplynutí záručnej doby alebo pri poškodeniach bez nároku na záruku zabezpečuje opravy náš výrobný servis. Pošlite dobre zabalený výrobok na adresu najbližšieho servisu.

**ZÁRUKA**  
**36 mesačná**  
**FUNKČNOSTI**

## Prevádzkové poruchy

Porucha	Príčina	Riešenie
Senzorová lampka bez napätia	<ul style="list-style-type: none"><li>defektná poistka v rozvodnej skrinke, nie je zapnutá, vedenie je prerušené</li><li>skrat v sieťovom privodnom vedení</li><li>prípadne zabudovaný sieťový vypínač je vypnutý</li></ul>	<ul style="list-style-type: none"><li>novú poistku do rozvodnej poistkovej skrine, zapnúť vypínač, skontrolovať vedenie so skúšačkou napätia</li><li>skontrolovať pripojenia</li><li>zapnúť sieťový vypínač</li></ul>
Senzorová lampka sa nezapína	<ul style="list-style-type: none"><li>nastavenie stmievania je nesprávne zvolené</li><li>defektná žiarovka</li><li>sieťový vypínač je vypnutý</li><li>defektná poistka v rozvodnej poistkovej skrinke</li></ul>	<ul style="list-style-type: none"><li>znovu nastaviť</li><li>vymeniť žiarovku</li><li>zapnúť vypínač</li><li>vymeniť poistku, prípadne skontrolovať pripojenie</li></ul>
Senzorová lampka sa nevypína	<ul style="list-style-type: none"><li>neustály pohyb v oblasti snímania</li></ul>	<ul style="list-style-type: none"><li>skontrolovať nastavenú oblasť</li></ul>
Senzorová lampka sa zapína bez rozpoznateľného pohybu	<ul style="list-style-type: none"><li>lampka nie je namontovaná so zabezpečením proti otrasom</li><li>pohyb sa uskutočnil, ale pozorovateľ ho nerozpoznal (pohyb za stenou, pohyb malého objektu v bezprostrednej blízkosti lampy atď.)</li></ul>	<ul style="list-style-type: none"><li>pevne namontovať kryt</li><li>skontrolovať nastavenú oblasť</li><li>Minimalizovať nastavenie diaľkového dosahu</li></ul>
Senzorová lampka sa napriek pohybu nezapína	<ul style="list-style-type: none"><li>rychlé pohyby sú potlačené kvôli minimalizovaniu porúch alebo je oblasť snímania nastavená ako príliš malá</li></ul>	<ul style="list-style-type: none"><li>skontrolovať nastavenú oblasť</li></ul>

## PL Instrukcja montażu

### Szanowny Nabywco!

Dziękujemy za okazane zaufanie i zakup nowej lampy z czujnikiem ruchu marki STEINEL. Wybraliście Państwo wyrób wysokiej jakości, który wyprodukowano, przetestowano i zapakowano z największą starannością.

Przed uruchomieniem prosimy zapoznać się z poniższą instrukcją montażu. Tylko prawidłowa instalacja i uruchomienie urządzenia zapewniają długoletnią, niezawodną i bezusterkową eksploatację.

Życzymy Państwu wiele radości z użytkowania nowej lampy z czujnikiem ruchu marki STEINEL.

### Opis urządzenia

- 1 Strefy bezpieczeństwa w łazience
- 2 Obudowa
- 3 Ustawianie zasięgu czujnika (0,5 – 5 m)
- 4 Ustawianie czułości zmierzchowej (2–2000 luksów)
- 5 Ustawianie czasu (5 s – 15 min.)
- 6 Zasilanie
- 7 Klosz szklany
- 8 Śruba zabezpieczająca klosz
- 9 Podkładka dystansowa do przewodu natynkowego

### Zasada działania

Lampa wewnętrzna z czujnikiem ruchu jest aktywnym detektorem ruchu. Zintegrowany w lampie czujnik fal wysokiej częstotliwości wysyła fale elektromagnetyczne o wysokiej częstotliwości (5,8 GHz) i odbiera ich odbicie. Nawet przy najmniejszym ruchu w obszarze wykrywania lampy, czujnik rejestruje zmianę echa fal. Mikroprocesor generuje wówczas rozkaz „włączyć światło”. Możliwe jest wykrywanie ruchu przez drzwi, szyby szklane lub cienkie ściany.

#### Obszary wykrywania czujnika przy montażu na ścianie:

- 1) minimalny zasięg (0,5 m)
- 2) maksymalny zasięg (5 m)

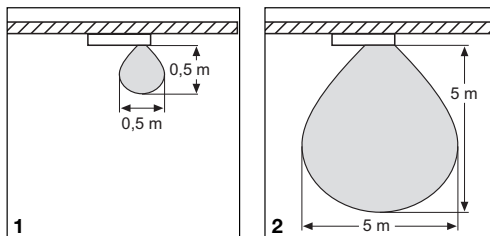

**Ważne:** Najpewniejsze wykrywanie ruchu uzyskuje się przy poruszaniu się w kierunku zamontowanej lampy.

#### Wskazówka:

Moc nadawcza czujnika fal elektromagnetycznych wysokiej częstotliwości wynosi < 1 mW - stanowi to tylko jedną setną mocy nadawczej telefonu komórkowego lub kuchenki mikrofalowej.

### Instalacja

**Ważne:** Przy montażu lampy z czujnikiem ruchu należy pamiętać, aby zamontować ją w miejscu nie podlegającym wstrząsowi i drganiom. Ponadto przy wyborze miejsca montażu należy uwzględnić strefy bezpieczeństwa w łazience (rys. nr 1), odnoszące się do stopni ochrony przeciwporażeniowej IP.

#### Podłączenie do ściemniacza powoduje uszkodzenie lampy z czujnikiem ruchu.

Prosimy pamiętać, iż lampę należy zabezpieczyć wyłącznikiem ochronnym o mocy 10 A.

#### Czynności montażowe:

1. Przyłożyć obudowę 2 do ściany i zaznaczyć rozmieszczenie otworów. Uważać na przewody poprowadzone w ścianie.
2. Wywiercić otwory, założyć kołki rozporowe (Ø 6 mm).
3. Przeprowadzić i podłączyć przewód zasilający i nasunąć termoodporną izolację żył (na wyposażeniu).
4. Przykręcić obudowę 2.
5. Podłączenie przewodu zasilającego (patrz rys.). Przewód zasilający jest kablem 3-żyłowym:

**L** = przewód fazowy (najczęściej czarny lub brązowy)  
**N** = przewód zerowy (najczęściej niebieski)  
**PE** = przewód ochronny (zielony/żółty)

W razie wątpliwości należy zidentyfikować próbnikiem poszczególne żyły przewodu; następnie ponownie wyłączyć napięcie. Przewód fazowy (**L**) i neutralny (**N**) należy podłączyć do zacisku (łączówki). Przewód ochronny (**PE**) należy podłączyć do oznaczonego zacisku (za wyjątkiem lamp z czujnikiem ruchu w obudowie plastikowej).

**Ważne:** Pomylenie przyłączy przewodów powoduje zwarcie w urządzeniu lub w skrzynce bezpieczników. W takim przypadku należy jeszcze raz zidentyfikować poszczególne żyły przewodów i na nowo podłączyć. W przewodzie zasilającym można zainstalować oczywiście wyłącznik sieciowy do ręcznego włączania/wyłączania lampy.

6. Ustawić funkcje 3, 4, 5.
7. Założyć klosz lampy i zabezpieczyć śrubami.

#### Przewód do instalacji natynkowej:

Okablowanie natynkowe można wykonać zgodnie z rysunkiem nr 9 na stronie 3.

#### Podłączenie dodatkowego odbiornika energii elektrycznej:

Do lampy wewnętrznej z czujnikiem ruchu można podłączyć dodatkowy odbiornik energii elektrycznej o max. poborze mocy 200 W (np. wentylator ustępowy/łazienkowy) lub dodatkową lampę, włączaną elektronicznie. Przewód prądowy odbiornika należy przykręcić do zacisku oznaczonego literą **L**. Najpierw należy usunąć kombi-nerkami kłapkę zabezpieczającą. Ponadto przewody należy zaopatrzyć w termoodporną izolację do żył. Przewód neutralny należy podłączyć do zacisku oznaczonego literą **N** razem z przewodem neutralnym zasilania sieciowego. Przewód ochronny należy podłączyć do styku uziemiającego (za wyjątkiem lamp z czujnikiem ruchu w obudowie plastikowej).

### ! Wskazówki bezpieczeństwa

- Przed przystąpieniem do jakiegokolwiek pracy przy urządzeniu należy wyłączyć napięcie zasilające!
- Przewód zasilający, który należy podłączyć przy montażu nie może być pod napięciem. Dlatego najpierw należy wyłączyć prąd i sprawdzić brak napięcia przy pomocy próbnika napięcia.
- Podczas instalacji lampy z czujnikiem ruchu mamy do czynienia z pracą wykonywaną pod napięciem sieciowym. Dlatego należy ją wykonać fachowo i zgodnie z obowiązującymi w danym kraju przepisami dotyczącymi instalacji i podłączania do zasilania elektrycznego.  
(D) -VDE 0100, (A) -ÖVE-ÖNORM E8001-1, (CH) - SEV 1000)

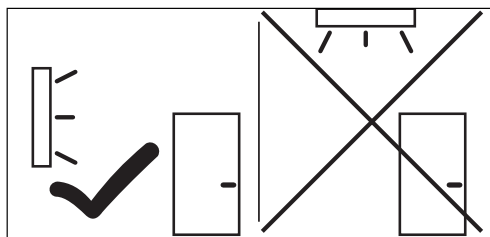
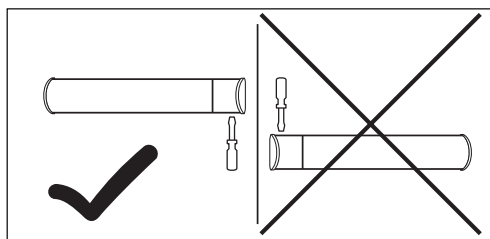

### Dane techniczne

Moc:	max. 3 x 40 W / G9 (dla kloszy 500 mm) max. 2 x 40 W / G9 (dla kloszy 350 mm) dodatkowo max. 200 W (np. wentylator łazienkowy / ustępowy) lub dodatkowa lampa
Żarówka:	założyć markową żarówkę
Zasilanie:	230 – 240 V, 50 Hz
Miejsce zastosowania:	wewnątrz budynków, montaż na ścianie
Technika wysokiej częstotliwości:	5,8 GHz, pasmo ISM
Moc nadawcza:	< 1 mW
Obszar wykrywania:	360°, kąt otwarcia 160°, ewent. przez szyby, drewno i ścianki o lekkiej konstrukcji
Zasięg czujnika:	0,5 – 5 m, ustawiany płynnie
Ustawianie czasu załączenia:	5 s do 15 min.
Ustawianie czułości zmierzchowej:	2 – 2000 luksów
Klasa ochronności:	IP 44
Pobór mocy:	ok. 0,9 W

## Funkcje

Po zamontowaniu obudowy ① i podłączeniu do zasilania sieciowego można uruchomić lampę z czujnikiem ruchu. W przypadku ręcznego uruchomienia lampy poprzez włącznik, następuje 10-sekundowy okres nastawczy, po czym urządzenie przechodzi w stan aktywny dla trybu czujnikowego. Nie ma potrzeby ponownego naciskania włącznika.

### Ustawianie zasięgu czujnika (czułości)

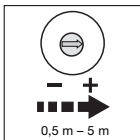

Żądany zasięg czujnika można ustawiać płynnie w zakresie od ok. 0,5 m do maksymalnej wartości ok. 5 m. Pokrętko regulacyjne ③ obrócone do oporu w lewo oznacza minimalny zasięg czujnika, pokrętko regulacyjne ③ obrócone do oporu w prawo oznacza maksymalny

zasięg czujnika. (Zakupiona lampa ustawiona jest fabrycznie na maksymalny zasięg).

### Ustawianie czasu świecenia (opóźnienie wyłączenia)

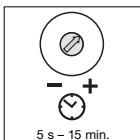

Wymagany czas świecenia lampy można regulować płynnie w zakresie od ok. 5 s (pokrętko regulacyjne ⑤ obrócone do oporu w lewo) do max. 15 min. (pokrętko regulacyjne ⑤ obrócone do oporu w prawo). (Dostarczana lampa ustawiona jest fabrycznie na minimalny czas.) Każdy

kolejny ruch zarejestrowany przed upływem ustawionego czasu powoduje ponowne uruchomienie zegara. Podczas ustawiania zasięgu czujnika i testu funkcjonowania zalecamy ustawienie najkrótszego czasu świecenia.

**Wskazówka:** Po każdym wyłączeniu lampy występuje ok. 1-sekundowa przerwa przed ponowną rejestracją ruchu. Dopiero po upływie tego czasu lampa zareaguje na ponowny ruch, zapalając się.

### Ustawianie czułości zmierzchowej (próg czułości)

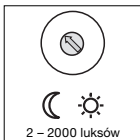

Wymagany próg czułości lampy można ustawić płynnie w zakresie ok. 2-2000 luksów. Pokrętko regulacyjne ④ obrócone do oporu w lewo oznacza pracę przy zmierzchu - próg czułości ok. 2 luksy. Pokrętko regulacyjne ④ obrócone do oporu w prawo, oznacza pracę przy

świecie dziennym - próg czułości ok. 2000 luksów. (Dostarczana lampa ustawiona jest fabrycznie na pracę przy świetle dziennym.) Podczas ustawiania zasięgu czujnika i testu działania przy świetle dziennym należy obrócić pokrętko regulacyjne do oporu w prawo.

## CE Deklaracja zgodności z normami

Produkt spełnia wymogi dyrektywy niskonapięciowej 06/99/WE, dyrektywy o kompatybilności elektromagnetycznej 04/108/WE oraz dyrektywy 99/5/WE w sprawie stosowania niektórych niebezpiecznych substancji w sprzęcie elektrycznym i elektronicznym.

## Gwarancja funkcjonowania

Poniższy produkt firmy STEINEL został bardzo starannie wykonany. Prawidłowe działanie i bezpieczeństwo użytkowania potwierdzają przeprowadzone losowo kontrole jakości oraz zgodność z obowiązującymi przepisami. Firma STEINEL udziela gwarancji na prawidłową jakość i działanie. Okres gwarancji wynosi 36 miesięcy i rozpoczyna się z dniem sprzedaży użytkownikowi. W ramach gwarancji usuwamy braki wynikłe z wad materiałowych lub produkcyjnych, świadczenie gwarancyjne nastąpi według naszej decyzji przez naprawę lub wymianę wadliwych części. Gwarancja nie obejmuje uszkodzenia części podlegających zużyciu eksploatacyjnemu, uszkodzeń i usterek spowodowanych przez nieprawidłową obsługę lub konserwację. Gwarancja nie obejmuje odpowiedzialności za szkody wtórne powstałe na przedmiotach trzecich. Gwarancja udzielana jest tylko w przypadku, jeżeli prawidłowo zapakowane urządzenie (nierozłożone na części) wraz z krótkim opisem usterki, paragonem lub rachunkiem zakupu (opatrzonym datą zakupu i pieczęcią sklepu) odesłane zostanie do właściwego punktu serwisowego.

### Serwis naprawczy:

Po upływie okresu gwarancji albo w razie usterek nie objętych gwarancją naprawy wykonuje nasz serwis firmowy. Prosimy o przesłanie dobrze zapakowanego przyrządu do najbliższej placówki serwisowej.

**3 lata**  
**GWARANCJI**

## Usterki

Usterka	Przyczyna	Usuwanie
Lampa z czujnikiem ruchu bez napięcia	<ul style="list-style-type: none"><li>■ przepalony bezpiecznik, nie włączony wyłącznik sieciowy, przerwany przewód</li><li>■ zwarcie w przewodzie zasilającym</li><li>■ zainstalowany ewent. wyłącznik sieciowy jest wyłączony</li></ul>	<ul style="list-style-type: none"><li>■ założyć nowy bezpiecznik instalacyjny, włączyć wyłącznik sieciowy, sprawdzić przewód próbnikiem napięcia</li><li>■ skontrolować przyłącza</li><li>■ włączyć wyłącznik sieciowy</li></ul>
Lampa z czujnikiem ruchu nie zapala się	<ul style="list-style-type: none"><li>■ nieprawidłowo ustawiona czułość zmierzchowa czujnika</li><li>■ wadliwa żarówka</li><li>■ włącznik sieciowy WYŁĄCZONY</li><li>■ uszkodzony bezpiecznik instalacyjny</li></ul>	<ul style="list-style-type: none"><li>■ ustawić na nowo</li><li>■ wymienić żarówkę</li><li>■ włączyć</li><li>■ założyć nowy bezpiecznik, ewentualnie sprawdzić podłączenie elektryczne</li></ul>
Lampa z czujnikiem ruchu nie gaśnie	<ul style="list-style-type: none"><li>■ ciągle trwający ruch w obszarze wykrywania</li></ul>	<ul style="list-style-type: none"><li>■ sprawdzić obszar wykrywania czujnika</li></ul>
Lampa z czujnikiem ruchu zapala się bez widocznego powodu	<ul style="list-style-type: none"><li>■ lampa nie zamontowana stabilnie</li><li>■ ruch miał miejsce, jednak nie został zauważony przez obserwatora (ruchy za ścianą, poruszanie się małego obiektu w bezpośrednim sąsiedztwie lampy itp.)</li></ul>	<ul style="list-style-type: none"><li>■ przykręcić na stałe obudowę</li><li>■ sprawdzić obszar wykrywania czujnika</li><li>■ Zmniejszanie zasięgu czujnika</li></ul>
Lampa z czujnikiem ruchu nie zapala się pomimo ruchu	<ul style="list-style-type: none"><li>■ szybkie ruchy są wytłumiane, aby zminimalizować zakłócenia albo ustawiono za mały zakres wykrywania</li></ul>	<ul style="list-style-type: none"><li>■ sprawdzić obszar wykrywania czujnika</li></ul>

## RO Instrucțiuni de montare

### Stimate client,

vă mulțumim pentru încrederea pe care ne-ați acordat-o cumpărând noua lampă cu senzor Steinel. Ați achiziționat un produs de înaltă calitate, fabricat, testat și ambalat cu multă grijă.

Înainte de instalare, vă rugăm să citiți cu atenție aceste instrucțiuni de montare. Numai în aceste condiții garantăm o funcționare optimă și de durată.

Vă dorim să vă bucurați de noua dumneavoastră lampă cu senzor Steinel!

### Descrierea aparatului

- ① Zone de protecție în baie
- ② Carcasa
- ③ Reglarea razei de acțiune (0,5 – 5 m)
- ④ Reglarea crepuscularității (2 – 2000 Lux)
- ⑤ Reglarea timpului de funcționare (5 sec. – 15 min.)
- ⑥ Racordul de rețea
- ⑦ Abajurul lămpii
- ⑧ Șurub de siguranță pentru abajur
- ⑨ Distanțier pentru fixarea instalației

### ! Măsurile de siguranță

- Înainte de a începe montarea lămpii cu senzor, se va întrerupe alimentarea la sursa de curent electric!
- Înainte de a începe realizarea montajului deconectați cablul de alimentare de la sursa de tensiune. Verificați absența tensiunii cu ajutorul unui testor de tensiune.
- Instalarea lămpii cu senzor presupune conectarea la sursa de curent; acest lucru trebuie să se realizeze în mod profesional, conform prevederilor de instalare și a condițiilor de racordare.  
(D) - VDE 0100, (A) - ÖVE-ÖNORM E8001-1, (CH) - SEV 1000

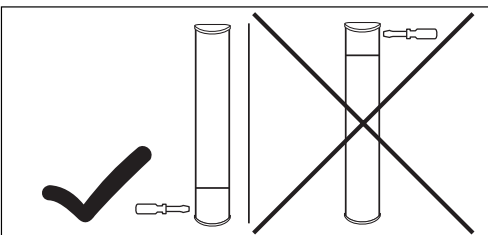

### Principiul de funcționare

Lampa cu senzor de interior este un semnalizator de mișcare activ. Acesta emite unde electromagnetice de înaltă frecvență (5.8 Ghz) și recepționează ecoul lor. La cea mai mică mișcare pe raza de acțiune a lămpii, senzorul înregistrează modificarea ecoului. Un micro-procesor transmite atunci comanda "aprinde lumina". Detectarea mișcării este posibilă și prin diverse obstacole: uși de lemn, pereți subțiri, sticlă.

### Intervalul de sesizare la montarea pe perete:

- 1) Raza de acțiune minimă (0,5 m)
- 2) Raza de acțiune maximă (5 m)

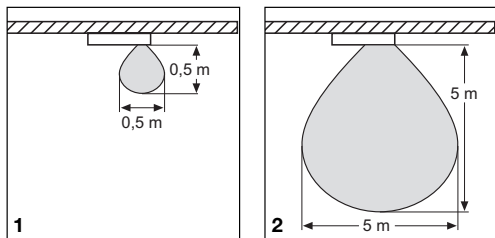

**Important:** Cea mai sigură sesizare a mișcării o atingeți atunci când vă deplasați în direcția lămpii montate.

### Notă:

Puterea de înaltă frecvență a senzorului este < 1 mW – aceasta reprezintă numai a 1000 – a parte din puterea radiată de un telefon mobil sau de un cuptor cu micro-unde.

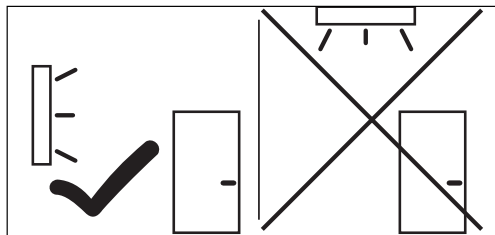
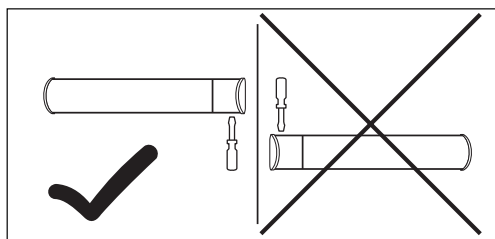

### Instalarea

**Important:** La montarea lămpii cu senzor se va ține cont ca aceasta să fie montată într-un loc fără trepidații. De asemeni, la alegerea locului de montare, se va ține cont și de zonele de protecție în baie (fig nr. ①) în ce privește clasele de protecție IP.

### Montarea unui dimmer duce la deteriorarea lămpii cu senzor.

Pentru siguranța sistemului, acest corp de iluminat trebuie racordat la un disjunctiv de protecție de 10 A.

### Etapele montării:

1. Carcasa ② se va așeza pe perete și se vor însemna locurile de găurit. Se va ține cont aici de cablurile din perete.
2. Se găurește, se introduc diblurile (Ø 6 mm).
3. Se introduce cablul de rețea prin găuri și se acoperă cu izolația termorezistentă, din dotare.
4. Se înșurubează carcasa ②.
5. Se racordează cablul de rețea (vezi figura).  
Cablul de rețea este tripolar:

**L** = faza (de obicei neagră sau maro)

**N** = nul (de obicei albastru)

**PE** = împământarea (verde/galben)

În caz de nesiguranță trebuie să identificați cablurile cu ajutorul unui aparat de verificare a tensiunii; apoi se va deconecta din nou de la tensiune. Conectați cablul de fază **L** și cel de nul **N** în conectori. Împământarea se conectează în clema marcată ⊕ (cu excepția lămpilor cu senzor cu carcasă din material plastic).

**Important:** Inversarea racordurilor poate duce la scurt-circuit în rețea. În acest caz, cablurile trebuie identificate în parte și racordate din nou. Bineînțeles că în cablul de rețea se poate instala și un întrerupător de pornire/oprire a luminii.

6. Reglarea funcționării ③, ④, ⑤.

7. Se așează abajurul lămpii și se prinde cu șuruburi

### Instalare conductori:

Cablarea poate fi efectuată conform schiței nr. ⑨ de la pagina 3.

### Racordul unui consumator suplimentar:

La lampa cu senzor de interior poate fi cuplat un consumator suplimentar de max. 200 W (de exemplu ventilator baie/WC) sau lămpi suplimentare, care pot fi conectate electronic. Conductorul de curent al consumatorului suplimentar se înșurubează în clema marcată cu **L'**. Înainte de aceasta, îndepărtați capul de protecție, cu ajutorul unui clește. Cablurile trebuie izolate cu ajutorul unui izolator rezistent la căldură. Cablul de nul va fi cuplat în clema marcată cu **N**, împreună cu cablul de nul al rețelei. Racordați apoi împământarea (cu excepția lămpilor cu senzor cu carcasă din material plastic).

### Date tehnice

Puterea:	max. 3 x 40 W / G9 (la abajur de 500 mm) max. 2 x 40 W / G9 (la abajur de 350 mm) suplimentar max. 200 W (de exemplu ventilator baie/WC) sau altă lampă
Becuri:	Utilizați becuri de marcă
Racordul de rețea:	230 – 240 V, 50 Hz
Locul de utilizare:	în interiorul clădirilor, montare pe perete
Tehnică de înaltă frecvență:	5,8 Ghz, bandă ISM
Puterea de radiație:	< 1 mW
Unghi de cuprindere:	360°, cu unghi de deschidere de 160°, patrunde prin sticla, lemn și pereți subțiri
Raza de acțiune:	0,5 – 5 m, reglabilă continuu
Reglarea timpului:	5 sec. până la 15 min.
Reglarea crepuscularității:	2 – 2000 Lux
Clasa de protecție:	IP 44
Consumul propriu:	ca. 0,9 W

## Reglaje

După ce s-a montat carcasa ① și s-a realizat racordarea, lampa cu senzor poate fi pusă în funcțiune. La punerea manuală în funcțiune a lămpii prin intermediul comutatorului de lumină, aceasta se decuplează după 10 secunde pentru faza de adaptare și este după aceea activă pentru regimul de funcționare cu senzor. Nu este necesară o nouă acționare a comutatorului de lumină.

### Reglarea razei de acțiune (sensibilitatea)

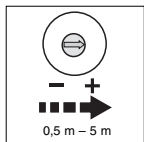

Raza de acțiune a senzorului poate fi reglată după dorință, în diferite trepte, de la cca. 0,5 m până la o rază de acțiune maximă de cca. 5 m. Butonul de reglare ③ la capătul din dreapta înseamnă rază de acțiune maximă. (La livrare lampa este fixată din fabrică pe raza de acțiune maximă.)

### Reglarea timpului de funcționare (întârzierea deconectării)

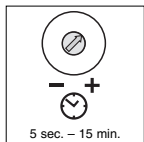

Timul în care lampa este aprinsă se poate regla în diferite trepte, de la cca. 5 sec. (butonul de reglare ⑤ este la capătul din stânga) până la max. 15 min. (butonul de reglare ⑤ este la capătul din dreapta). (La livrare lampa este reglată pe cel mai scurt timp). Prin sesizarea unei mișcări înainte expirării acestui timp, ceasul este pornit din nou. La reglarea intervalului de sesizare și efectuarea testelor de funcționare se recomandă să se aleagă timpul cel mai scurt de funcționare.

**Notă:** După fiecare decuplare a lămpii, o nouă sesizare a mișcării este întreruptă pentru cca. 1 sec. Abia după expirarea acestui interval lampa detectează o nouă mișcare.

### Reglarea crepuscularității (unda de declanșare)

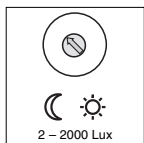

Crepuscularitatea poate fi reglată în trepte diferite de la 2 la 2000 lux. Rotirea butonului de reglaj în partea stângă înseamnă crepuscularitate de ca. 2 lux. Rotirea butonului de reglaj ④ în dreapta înseamnă crepuscularitate de 2000 lux. (La livrare lampa este reglată pentru funcționare pe lumină de zi). La reglarea intervalului de sesizare și la testarea funcționalității pe timpul zilei, butonul de reglare trebuie să se afle la capătul din dreapta.

## ☑☑ Declarație de conformitate

Acest produs îndeplinește cerințele directivei pentru joasă tensiune 06/95/CEE, directivei pentru compatibilitate electromagnetică 04/108/CEE și directivei pentru terminale radio și de telecomunicație 99/5/CEE.

## Garanția de funcționare

Acest produs STEINEL a fost fabricat și controlat funcțional și în privința siguranței conform prevederilor în vigoare, după care a fost supus unei probe de funcționare prin sondaj. STEINEL preia garanția pentru realizarea și funcționarea ireproșabilă. Termenul de garanție este de 36 de luni de la data vânzării către utilizator. Garanția acoperă deficiențele bazate pe defecte de material și fabricație. Îndeplinirea garanției se efectuează prin repararea sau înlocuirea pieselor deficiente conform opțiunii noastre. Garanția nu se aplică pieselor uzabile și nici deteriorărilor sau deficiențelor cauzate de utilizarea sau întreținerea necorespunzătoare. Daunele produse prin consecințe asupra unor corpuri străine sunt excluse. Garanția se acordă numai în cazul în care aparatul, fără a fi demontat, împreună cu o scurtă descriere a defecțiunii, bonul de casă sau factura (data achiziționării și ștampila comerciantului), este expediat ambalat corespunzător către unitatea de service competentă.

### Service postgaranție:

După expirarea termenului de garanție sau la apariția unor deficiențe care nu sunt acoperite de garanție, service-ul firmei noastre efectuează reparații asupra produsului. Vă rugăm să expediați produsul ambalat corespunzător pe adresa celui mai apropiat centru service.

**GARANȚIE**

**36 luni**

**DE FUNCȚIONARE**

## Depistarea și remedierea problemelor de funcționare

Problema	Cauza	Remedierea
Lampa cu senzor fără tensiune	<ul style="list-style-type: none"><li>■ siguranța defectă, nu este deschisă, legătura întreruptă</li><li>■ scurt circuit în cablul de rețea</li><li>■ comutatorul de rețea existent este închis</li></ul>	<ul style="list-style-type: none"><li>■ siguranță nouă, se deschide comutatorul de rețea, legătura se verifică cu ajutorul unui aparat de verificare a tensiunii</li><li>■ se verifică racordurile</li><li>■ se deschide comutatorul de rețea</li></ul>
Lampa cu senzor nu se aprinde	<ul style="list-style-type: none"><li>■ reglare greșită a crepuscularității</li><li>■ becul defect</li><li>■ comutatorul de rețea închis</li><li>■ siguranța defectă</li></ul>	<ul style="list-style-type: none"><li>■ se reglează din nou</li><li>■ se schimbă becul</li><li>■ se deschide</li><li>■ siguranța se schimbă, eventual se verifică racordul</li></ul>
Lampa cu senzor nu se stinge	<ul style="list-style-type: none"><li>■ mișcare permanentă în zona de sesizare</li></ul>	<ul style="list-style-type: none"><li>■ se verifică raza de acțiune</li></ul>
Lampa cu senzor se aprinde fără a exista mișcare în raza de acțiune	<ul style="list-style-type: none"><li>■ există trepidații în raza de acțiune</li><li>■ mișcare a existat dar nu a fost detectată de senzor (mișcare după un perete, mișcarea unui obiect mic în imediata apropiere a lămpii, etc.)</li></ul>	<ul style="list-style-type: none"><li>■ carcasa se montează fix</li><li>■ se verifică raza de acțiune</li><li>■ Minimizarea setării pentru raza de acțiune</li></ul>
Lampa cu senzor nu se aprinde deși există mișcare	<ul style="list-style-type: none"><li>■ mișcările rapide nu sunt detectate sau unghiul de sesizare este fixat prea mic.</li></ul>	<ul style="list-style-type: none"><li>■ se verifică raza de acțiune</li></ul>

## SLO Navodilo za montiranje

### Spoštovani kupec,

najlepša hvala za zaupanje, ki ste ga pokazali pri nakupu vaše nove STEINEL-Senzor-Svetilke. Odločili ste se za izdelek visoke kakovosti, ki je bil proizveden z največjo skrbnostjo, testiran in zapakiran.

Prosimo, da pred inštalacijo preberite navodila za montiranje. Kajti samo pravilna inštalacija in zagon zagotavljata dolgo, zanesljivo in brezhibno delovanje.

Želimo vam mnogo veselja z vašo STEINEL-Senzor-svetilko.

### Opis aparata

- 1) Zaščitne cone v kopalnici
- 2) Ohišje
- 3) Nastavitev dosega (0,5 – 5 m)
- 4) Nastavitev jakosti svetlobe (2 – 2000 Lux)
- 5) Nastavitev časa (5 Sek. – 15 Min.)
- 6) Napetost
- 7) Steklo svetilke
- 8) Varovalni vijak za steklo
- 9) Distančnik za nadomestno inštalacijo

### ⚠ Varnostni predpisi

- Preden pričnete kakršno koli delo, prekinite dovod električne napetosti!
- Pri montiranju mora biti vodnik, na katerega boste priključili, brez napetosti. Zato najprej izklopite električni tok in preverite vodnik s preizkuševalcem električne napetosti.
- Pri inštalaciji Senzor-svetilke imate opravka z delom na omrežni napetosti. Zato mora biti delo strokovno izvedeno po inštalacijskih predpisih in pogojih za priključitev, značilnih za deželo.  
(D) -VDE 0100, (A) -ÖVE-ÖNORM E8001-1,  
(CH) - SEV 1000

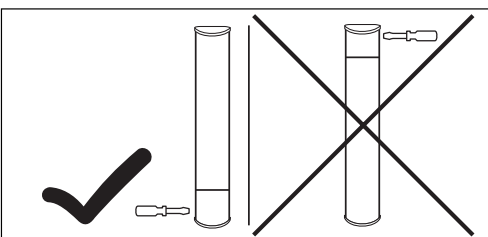

### Delovanje

Notranja senzorska luč je aktivni javljalec premikanj. Vstavljeni VF-senzor oddaja visokofrekvenčne elektromagnetične valove (5,8 GHz) in sprejema njihov eho. Pri najmanjšem premikanju v zaznavalnem področju svetilke zazna senzor spremembo v ehu. Nato sproži mikroprocesor ukaz, da se luč vklopi. Zaznavanje je možno tudi skozi vrata, stekla ali tanke zidove.

#### Območje dosega pri montaži na steno:

- 1) Minimalni doseg (0,5 m)
- 2) Maksimalni doseg (5 m)

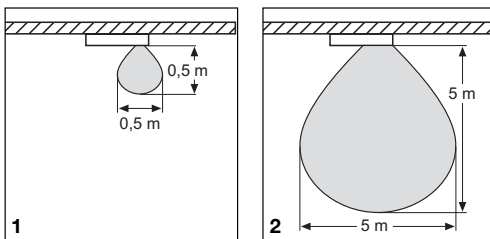

**Pomembno:** Najsigurnejše zaznavanje premikanja dosežete, če se premikate v smeri namontirane svetilke.

#### Opozorilo:

Visoka frekvenčna zmogljivost tega VF-senzorja znaša < 1 mW – to je le ena stotina zmogljivosti mobilnega telefona ali mikrovalovne pečice.

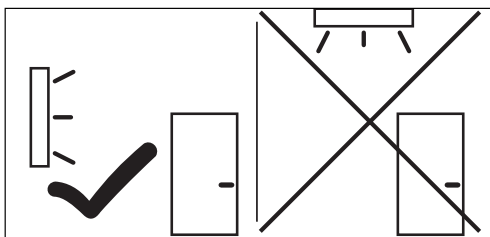
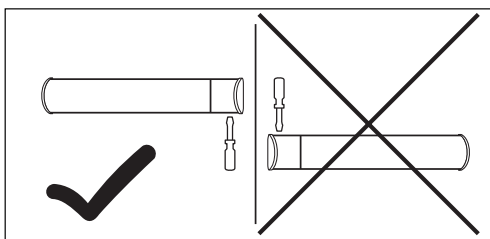

### Inštalacija

**Pomembno:** Pri montiranju Senzor-svetilke morate paziti, da jo pritrдите trdno proti pretresitvam. Poleg tega je potrebno pri izbiri mesta montaže upoštevati zaščitne cone v kopalnici (Slika št. 1) glede razredov zaščitne IP.

#### Priključek na elektronski regulator pripelje do poškodb na Senzor-svetilki.

Prosimo, bodite pozorni na to, da mora biti svetilo zaščiteno z 10 A-zaščitnim stikalom za vod (prenapetostni zaščitni modul za varovanje elektr. napajanja).

#### Postopek montaže:

1. Ohišje 2 držite na steno in označite točke za vrtanje luknj. Pri tem pazite na napeljave v steni.
2. Izvrtajte luknje, vstavite plastične vložke (Ø 6 mm).
3. Peljite kable dovoda za omrežje skozi in odprite priloženo toplotno odporno kabelsko izolacijo.
4. Pritrdite 2 ohišje.
5. Priključek na omrežje (glej sliko). Priključek na omrežje sestoji iz 3-žilnega kabla:  
**L** = fazni vodnik (večinoma črn ali rjav)  
**N** = nični vodnik (večinoma plav)  
**PE** = zaščitni vodnik (zeleno/rumen)

Če niste povsem sigurni, morate kable identificirati s preizkuševalcem električne napetosti; nato spet prekinite električni tok. Fazni vodnik (**L**) in nični vodnik (**N**) morate priključiti z lesteno spojko. Zaščitni vodnik (PE) mora biti namontiran na označeno spojko (razen Senzor-svetilke z ohišjem iz plastike).

**Pomembno:** Zamenjava priključkov pripelje v aparat ali omarici za varovalke do kratkega stika. V tem primeru morate še enkrat identificirati vsak posamezen kabel in na novo povezati. Na dovod na omrežje seveda lahko inštalirate stikalo za vklop in izklop.

6. Izpeljite postopek 3, 4, 5
7. Namestite steklo luči in ga pritrдите z vijaki.

#### Dovod kabla pri nadomestni inštalaciji:

Ometno inštalacijo žic lahko izvršite v skladu s prikazom št. 3 na strani 3.

#### Priključitev dodatnega porabnika:

Na notranjo senzorsko luč je možno priključiti dodatnega porabnika max. 200 W (n.pr. ventilator za kopalnico / WC) ali dodatno luč z elektronskim vklopjanjem. Vodnik porabnika pod napetostjo privijete v na z **L** označeno spojko. Pred tem morate odstraniti zaščitno kapo s kleščami. Poleg tega morate kable s toplotno odporno žilo zaščititi z izolacijo. Nični vodnik mora na z **N** označeno spojko skupaj z ničnim vodnikom dovoda na omrežje skupaj pritrjen. Zaščitni vodnik pritrдите na ozemljitev (razen Senzor-svetilke z ohišjem iz plastike).

### Tehnični podatki

Moč:	max. 3 x 40 W / G9 (pri steklih 500 mm) max. 2 x 40 W / G9 (pri steklih 350 mm) dodatno max. 200 W (n.pr. ventilator za kopalnico / WC) ali dodatna luč
Žarnica:	Vstavite žarnico boljše kakovosti
Napetost:	230 – 240 V, 50 Hz
Mesto nastavitve:	v notranjih območjih stavb, montaža na strop
VF-tehnika:	5,8 GHz, ISM Band
Zmogljivost oddajanja:	< 1 mW
Območje zaznavanja:	360°, 160° izstopni kot skozi steklo, les in montažne stene
Območje zaznavanja:	0,5 – 5 m, brezstopenjsko nastavljljiv
Nastavitev časa:	5 sek. do 15 min.
Nastavitev jakosti svetlobe:	2 – 2000 Lux
Vrsta zaščite:	IP 44
Poraba:	pribl. 0,9 W

## Funkcije

Po tem, ko je ohišje ② namontirano kot tudi priključek na omrežje dokončan, lahko začne Sensor-svetilka obratovati.

Kadar svetilko ročno vklopite s stikalom, se ta zaradi faze umerjanja po pribl. 10 sekundah izklopi; nato je pripravljena in aktivna v načinu senzorskega obratovanja. Stikala za vklop vam ni več potrebno pritiskati.

### Nastavitev dosega (občutljivosti)

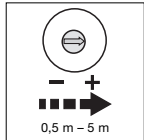

Želeni doseg senzorja je možno nastaviti od ca. 0,5 m do največ ca. 5 m. Vijak za nastavljanje ③ do konca v levo pomeni najmanjši doseg, vijak za nastavljanje ③ do konca v desno pomeni največji doseg. (Pri dobavi je luč tovarniško nastavljena na največji doseg.)

### Nastavitev časa (zamik ugasnitve)

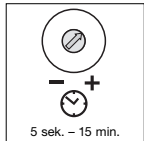

Željeno trajanje delovanja svetilke lahko brezstopenjsko nastavite od pribl. 5 sek. (nastavitev ⑤ povsem na levo) do maks. 15 min. (nastavitev ⑤ povsem na desno). (Pri dostavi je svetilka nastavljena na najkrajši čas.) Z vsakim zaznamim gibanjem pred iztekom nastavljenega časa se ura postavi na začetek. Za nastavitev območja zaznavanja in preverjanje delovanja se priporoča, najkrajša nastavitev časa.

**Opozorilo:** Po vsakem ugašanju svetilke je ponovno zaznavanje premikanja za približno eno sekundo prekinjeno. Šele po izteku tega časa se lahko svetilka ob premikanju prižge.

### Nastavitev jakosti svetlobe (prag delovanja)

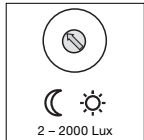

Željeni prag delovanja svetilke lahko brezstopenjsko nastavite od pribl. 2–2000 Lux. Nastavitev ④ povsem na levo pomeni delovanje ponoči, pribl. 2 Lux. Nastavitev ④ povsem na desno pomeni delovanje podnevi, pribl. 2000 Lux. (pri dostavi je svetilka nastavljena na delovanje podnevi.) Za nastavitev območja zaznavanja in preverjanje delovanja podnevi mora biti vijak nastavljen povsem na desno.

## CE Izjava o skladnosti

Ta proizvod izpolnjuje zahteve Direktive o nizki napetosti 06/95/ES, Direktive o elektromagnetni združljivosti 04/108/ES in Direktive o radijski in telekomunikacijski terminalski opremi 99/5/ES.

## Garancija za delovanje

Ta Steinelo izdelek je izdelan z veliko mero skrbnosti, funkcijsko in varnostno preizkušen po obstoječih normah in nato potrjen vzorčnemu testu. Steinelo prevzema odgovornost za maksimalno kakovost in funkcionalnost. Garancijska doba traja 36 mesecev in prične teči z dnem prodaje potrošniku. Odpravljamo pomanjkljivosti, ki so posledica napak v materialu ali proizvodnji; garancijska storitev se izvrši skozi popravilo ali menjavo pomanjkljivih delov po naši izbiri. Garancijska storitev odpade za poškodbe na potrošnih delih, kot tudi za poškodbe in pomanjkljivosti, ki nastanejo zaradi malomarnega ravnanja ali nevezdrževanja. Nadaljnje poškodbe na drugih predmetih so izključene. Garancija se odobri samo v primeru, da nerazstavljeno napravo skupaj s kratkim opisom napake, blagajniškimi listkom ali računom (datum nakupa in žig prodajalca) ter dobro zapakirano pošljete na ustrezen servis.

### Servis:

Po preteku garancije ali v primeru poškodb brez pravice do garancije se obrnite na naš pooblaščen servis. Prosimo, da ustrezno zapakirano izdelek pošljete na naslednji servis.

**GARANCIJA ZA  
36 mesečna  
DELOVANJE**

## Obratovalne motnje

Motnja	Vzrok	Pomoč
Senzor-svetilka brez napetosti	<ul style="list-style-type: none"> <li>hišna varovalka je pokvarjena, ni vključena, napeljava je prekinjena</li> <li>kratki stik v električnem omrežju</li> <li>po možnosti priključeno stikalo je izklopljeno</li> </ul>	<ul style="list-style-type: none"> <li>novo hišno stikalo, vklopiti stikalo, preveriti električno napetost s preizkuševalcem elektr. napetosti</li> <li>preveriti priključke</li> <li>vklopiti stikalo</li> </ul>
Senzor-svetilka se ne vključi	<ul style="list-style-type: none"> <li>nastavitev jakosti svetlobe je napačno naravnana</li> <li>žarnica je pokvarjena</li> <li>stikalo je izklopljeno</li> <li>hišna varovalka je pokvarjena</li> </ul>	<ul style="list-style-type: none"> <li>na novo nastaviti</li> <li>zamenjati žarnico</li> <li>vklopiti</li> <li>novo varovalko, po potrebi preveriti priključek</li> </ul>
Senzor-svetilka se ne izklopi	<ul style="list-style-type: none"> <li>stalno premikanje v zaznavalnem področju</li> </ul>	<ul style="list-style-type: none"> <li>preveriti področje</li> </ul>
Senzor-svetilka se vključi brez zaznanega gibanja	<ul style="list-style-type: none"> <li>svetilka ni dovolj trdno montirana</li> <li>premikanje je obstajalo, toda opazovalec ga ni prepoznal (premikanje za steno, premikanje majhnega predmeta čisto v bližini svetilke, itd.)</li> </ul>	<ul style="list-style-type: none"> <li>ohišje trdno namontirati</li> <li>preveriti področje</li> <li>Doseg nastavite na najmanjšo razdaljo</li> </ul>
Senzor-svetilka se kljub gibanju ne vključi	<ul style="list-style-type: none"> <li>hitra premikanja so potisnjena na minimalne motnje ali pa je področje zaznavanja na premalo nastavljen</li> </ul>	<ul style="list-style-type: none"> <li>preveriti področje</li> </ul>

## HR Uputa za montažu

### Poštovani kupče,

zahvaljujemo na Vašem povjerenju koje ste nam iskazali kupnjom nove senzorske svjetiljke STEINEL. Odlučili ste se za proizvod visoke kvalitete koji je proizveden, ispitan i zapakiran s velikom pažnjom.

Molimo Vas da se prije njegovog instaliranja upoznate s ovim uputama za montažu. Naime, samo stručna instalacija i puštanje u pogon jamči dug i pouzdan rad bez smetnji.

Želimo Vam puno zadovoljstva s Vašom novom STEINEL senzorskom svjetiljkom.

### Opis uređaja

- 1 Zaštićene zone u kupaonici
- 2 Kućište
- 3 Podešavanje dometa (0,5 – 5 m)
- 4 Podešavanje svjetlosnog praga (2–2000 Lux)
- 5 Podešavanje vremena (5 sek.–15 min.)
- 6 Mrežni priključak
- 7 Staklo svjetiljke
- 8 Sigurnosni vijak za staklo
- 9 Distanca za nadžbukni dovod

### Princip rada

Svjetlo s unutrašnjim senzorom aktivan je dojavnik pokreta. Integrirani VF-senzor odašalje visokofrekventne elektromagnetske valove (5,8 GHz) i prima njihov eho. Kod najmanjeg pokreta u obuhvatnom području svjetiljke, senzor registrira promjenu eha. Mikroprocesor zatim aktivira naredbu za uključivanje „Uključiti svjetlo“. Moguće je zamjećivanje kroz vrata, prozorska stakla ili tanke zidove.

#### Obuhvatno područje kod zidne montaže:

- 1) Minimalni domet (0,5 m)
- 2) Maksimalni domet (5 m)

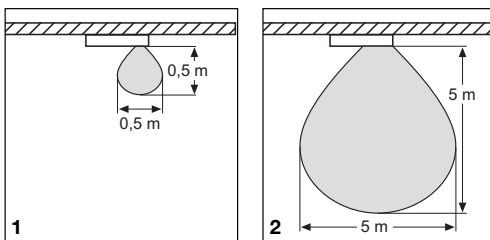

**Važno:** Najsigurnije zamjećivanje pokreta postizete ako se krećete u smjeru montirane svjetiljke.

#### Napomena:

Visokofrekventna snaga senzora iznosi < 1 mW – to je samo jedna 1000tina odašiljačke snage mobitela ili mikrovala.

### Instalacija

**Važno:** Kod montaže senzorske svjetiljke treba pripaziti na to da bude fiksno pričvršćena na podlogu, bez mogućnosti vibriranja. Osim toga kod odabira mjesta montaže (slika br. ①) treba obratiti pažnju na zaštićene zone u kupaonici obzirom na IP-klasu.

#### Priključivanje na prigušivač svjetlosti dovodi do oštećenja senzorske svjetiljke.

Imajte na umu da svjetiljka mora biti osigurana zaštitnom sklopkom od 10 A.

#### Montaža:

1. Kućište ② držite na zidu i označite rupice za provrte. Pritom pripazite na raspored vodova u zidu.
2. Izbušite rupe, stavite tiple (Ø 6 mm).
3. Provedite kabel mrežnog voda i stavite priloženu izolaciju žica otpornu na toplinu.
4. Navrnite ② kućište.
5. Priključivanje mrežnog voda (v. sl.). Mrežni vod se sastoji od trožilnog kabela:  
**L** = Faza (većinom crna ili smeđa)  
**N** = Nulti vodič (većinom plavi)  
**PE** = Zaštitni vodič (zeleno/žuti)

U slučaju sumnje morate identificirati kabel pomoću ispitivača napona; na kraju opet uspostavite beznaponsko stanje. Faza (**L**) i nulti vodič (**N**) priključuju se na stezaljku luster. Zaštitni vodič (⊕) montira se na označenu stezaljku (izvan senzorske svjetiljke, s plastičnim kućištem).

**Važno:** Zamjena priključaka u uređaju ili Vašem ormaru za osigurače kasnije uzrokuje kratki spoj. U tom slučaju još jednom se mora identificirati i ponovno spojiti pojedini kabel. Naravno, u mrežnomvodu može biti instalirana mrežna sklopka za uključivanje i isključivanje.

6. Podesite funkcije ③, ④, ⑤.

7. Stavite staklo svjetiljke i osigurajte ga vijcima.

#### Dovod nadžbuknog kabela:

Nadžbukne vodove možete postaviti prema prikazu br. ⑨ na stranici 3.

#### Priključivanje dodatnih potrošača:

Senzor svjetiljke može upravljati sa dodatnim teretom od max. 200W (npr. kupaonski/WC ventilator ili dodatna svjetiljka). Naponski vodič potrošača pričvrsti se vijcima na stezaljku označenu s **L**. Prethodno morate klijestima ukloniti zaštitnu kapu. Osim toga žice kabela moraju imati izolaciju otpornu na toplinu. Nulti vodič spaja se na stezaljku označenu s **N** zajedno s nultim vodičem mrežnog voda. Zaštitni vodič stavlja se na uzemljenje (izvan senzorske svjetiljke, s plastičnim kućištem).

### ! Sigurnosne upute

- Prije ikakvih radova na uređaju prekinite napajanje naponom!
- Kod montaže električni vod koji treba priključiti ne smije biti pod naponom. Pritom se kao prvo mora isključiti struja i pomoću ispitivača napona provjeriti beznaponsko stanje.
- Kod instalacije senzorske svjetiljke radi se o radovima mrežnom naponu. Stoga se oni moraju provoditi stručno i u skladu s državnim propisima o instalacijama i uvjetima priključivanja.  
(D) -VDE 0100, (A) -ÖVE-ÖNORM E8001-1,  
(CH) - SEV 1000

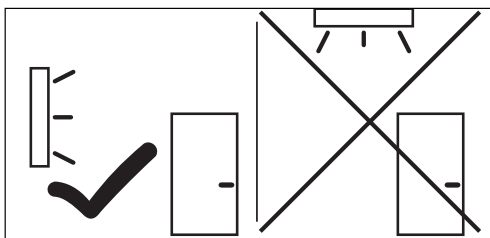
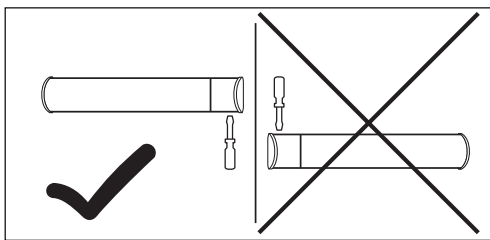

### Tehnički podaci

Snaga:	maks. 3 x 40 W / G9 (duljina svjetiljke 500 mm) maks. 2 x 40 W / G9 (duljina svjetiljke 350 mm) dodatno maks. 200 W (npr. ventilator za kupaonicu/WC) ili drugo svjetlo
Rasvjetno tijelo:	umetnite rasvjetno tijelo dotične proizvodne marke
Mrežni priključak:	230 – 240 V, 50 Hz
Mjesto korištenja:	u unutrašnjem prostoru objekata, zidna montaža
Snaga emitiranja:	5,8 GHz, ISM frekventni pojas
Obuhvaćanje:	< 1 mW
Obuhvaćanje:	360°, 160° kut otvora event.kroz staklo, drvo i zidove od lake konstrukcije
Domet:	0,5 – 5 m, kontinuirano podesiv
Podešavanje vremena:	5 sek. do 15 min.
Podešavanje svjetlosnog praga:	2 – 2000 luksa
Vrsta zaštite:	IP 44
Vlastita potrošnja:	oko 0,9 W

## Funkcije

Kad je kućište ② montirano i izvršen mrežni priključak, senzorska svjetiljka se može pustiti u pogon. Kod ručnog uključivanja svjetiljke pomoću sklopke, nakon isteka faze ispitivanja od 10 sek. ona se isključuje i zatim je aktivna za senzorski rad. Nije potrebno ponovno pritisnuti sklopku.

### Podešavanje dometa (osjetljivost)

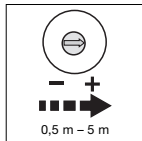

Željeni domet senzora može se podešiti kontinuirano od oko 0,5 m do maksimalnog dometa od oko 5 m. Korekcijski vijak ③ na lijevom graničniku znači minimalni domet, korekcijski vijak ③ na desnom graničniku znači maksimalni domet. (Kod isporuke svjetlo je tvornički podešeno na maksimalni domet.)

### Podešavanje vremena (kašnjenje isključivanja)

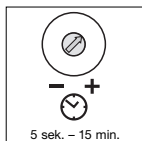

Željeno trajanje svjetla može se kontinuirano podešavati od oko 5 sek. (regulator podešavanja ⑤ na lijevom graničniku) do maks. 15 min. (regulator podešavanja ⑤ na desnom graničniku). (Kod isporuke svjetiljka je tvornički podešena na najkraće vrijeme.)

Svakim prepoznatim pokretom sat se prije isteka tog vremena ponovno pokreće. Kod podešavanja područje zamjećivanja i testiranja funkcije preporučuje se podesiti najkraće vrijeme.

**Napomena:** Nakon svakog postupka isključivanja svjetiljke prekida se ponovno prepoznavanje pokreta za oko 1 sekundu. Tek nakon isteka tog vremena svjetiljka ponovno može uključiti svjetlo kod pokreta.

### Podešavanje svjetlosnog praga (prag reagiranja)

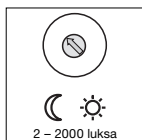

Željeni prag reagiranja svjetiljke može se kontinuirano podešavati od oko 2 luksa do 2000 luksa. Regulator podešavanja ④ na lijevom graničniku znači prigušivanje svjetla od oko 2 luksa. Regulator podešavanja ④ na desnom graničniku znači pogon kod danjeg svjetla od oko 2000 luksa. (Kod isporuke uređaj je tvornički podešen na dnevno svjetlo.) Kod podešavanja područje zamjećivanja i za testiranje funkcija kod danjeg svjetla regulator podešavanja mora biti na desnom graničniku.

## CE Izjava o sukladnosti

Ovaj proizvod ispunjava uvjete odredbe EU o niskom naponu 06/95/EG, o elektromagnetskoj podnošljivosti (EMV) 04/108/EG i o radio i telekomunikacijskim uređajima (RTTE) 99/5/EG.

## Jamstvo funkcionalnosti

Ovaj Steinel-ov proizvod izrađen je uz veliku pažnju, njegovo funkcioniranje i sigurnost ispitani su prema važećim propisima i na kraju je proizvod podvrgnut kontroli uzorka. Steinel preuzima jamstvo za besprijekornu kakvoću i funkcionalnost. Jamstveni rok iznosi 36 mjeseci a započinje s danom prodaje potrošaču. Uklanjammo nedostatke koji nastaju zbog grešaka na materijalu ili tvorničkih grešaka, usluga jamstva obuhvaća popravak ili zamjenu dijelova s greškom po našem izboru. Jamstvo ne dajemo u slučaju oštećenja na potrošnim dijelovima kao i šteta i nedostataka nastalih zbog nestručnog rukovanja ili održavanja. Posljedične štete na drugim predmetima su isključene. Jamstvo se priznaje samo ako nerastavljeni, dobro zapakiran uređaj pošaljete zajedno s opisom greške i računom (datum kupnje i pečat trgovine) nadležnoj servisnoj službi.

### Servisna služba:

Nakon isteka jamstvenog roka ili kad se utvrdi nedostatak bez jamstva, popravak će se izvršiti u tvornici. Molimo da dobro zapakiran proizvod pošaljete najbližoj servisnoj službi.

**JAMSTVA**  
**36 mjeseci**  
**FUNKCIONALNOSTI**

## Smetnje u pogonu

Smetnja	Uzrok	Pomoć
Senzorska svjetiljka bez napona	<ul style="list-style-type: none"><li>■ neispravan osigurač, nije uključena, prekinut je vod</li><li>■ kratki spoj u mrežnomvodu</li><li>■ event. postojeći mrežni utikač je isključen</li></ul>	<ul style="list-style-type: none"><li>■ staviti novi osigurač, uključiti mrežnu sklopku, provjeriti vod ispitivačem napona</li><li>■ provjeriti priključke</li><li>■ uključiti mrežnu sklopku</li></ul>
Senzorska svjetiljka se ne uključuje	<ul style="list-style-type: none"><li>■ pogrešno odabrana podešenost svjetlosnog praga</li><li>■ neispravna žarulja</li><li>■ mrežna sklopka ISKLJUČENA</li><li>■ neispravan osigurač</li></ul>	<ul style="list-style-type: none"><li>■ ponovno podesiti</li><li>■ zamijeniti žarulju</li><li>■ uključiti</li><li>■ staviti novi osigurač, event. provjeriti priključak</li></ul>
Senzorska svjetiljka se ne isključuje	<ul style="list-style-type: none"><li>■ neprekidno kretanje u području zamjećivan</li></ul>	<ul style="list-style-type: none"><li>■ kontrolirati područje</li></ul>
Senzorska svjetiljka uključuje se bez prepoznatljivog pokreta	<ul style="list-style-type: none"><li>■ svjetiljka je montirana prelabavo</li><li>■ pokret se događa ali ga promatrač ne prepoznaje (pokret iza zida, pokret malog objekta u neposrednoj blizini svjetiljke itd.)</li></ul>	<ul style="list-style-type: none"><li>■ čvrsto montirati kućište</li><li>■ kontrolirati područje</li><li>■ Minimizirati podešenost dometa</li></ul>
Senzorska svjetiljka se unatoč pokretu ne uključuje	<ul style="list-style-type: none"><li>■ brzi pokreti se prigušuju do minimiziranja smetnji ili je podešeno premalo qpodručje zamjećivanja</li></ul>	<ul style="list-style-type: none"><li>■ kontrolirati područje</li></ul>

## EST Montaažijuhend

### Väga austatud klient!

Suur tänu usalduse eest, mida te osutasite meile oma uut STEINEL-sensorlampi ostes. Te ostsustasite kõrgeväärtusliku kvaliteettoote kasuks, mis on valmistatud, testitud ja pakitud suurima hoolega.

Palun tutvuge enne paigaldamist käesoleva montaažijuhendiga. Sest ainult asjakohane paigaldus ja kasutuselevõtt tagab pika, usaldusväärse ning häireteta töö.

Soovime teile palju rõõmu teie uuest STEINEL-sensorlampist.

### Seadme kirjeldus

- 1 Turvatsoonid vannitoas
- 2 Korpus
- 3 Tegevusraadiuse seadmine (0,5 – 5 m)
- 4 Hämarusreguleerimine (2 – 2000 Lux)
- 5 Kellaaja seadmine (5 sek – 15 min)
- 6 Võrguühendus
- 7 Lambikuppel
- 8 Klaasi-kaitsekrui
- 9 Distantsihoidja krohvipealsetele juhtmetele

### Põhimõte

Sisemine sensorvalgusti kujutab endast aktiivset liikumisandurit. Inte-greeritud HF-sensor saadab kõrgsageduslikke elektro-magnetlaineid (5,8 GHz) ning võtab vastu nende kaja. Väikseimagi liikumise puhul lambi mõjupiirkonnas registreerib sensor kaja muutused. Mikroprotsessor käivitab lülituskäsu „Valgus sisse lülitada“. Toimib ka läbi uste, klaaside või õhukeste seinte.

#### Mõjupiirkond seinale monteerimisel

- 1) Minimaalne tegevusraadius (0,5 m)
- 2) Maksimaalne tegevusraadius (5 m)

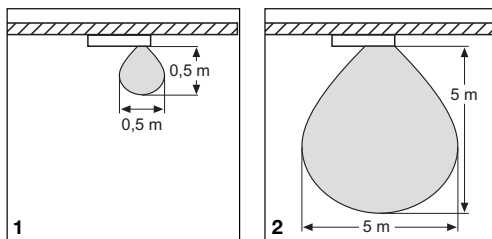

**Tähtis!** Lamp reageerib kõige paremini lambi suunas toimuvale liikumisele.

#### Märkus.

HF-sensori kõrgsagedusvõimsus on < 1 mW – see on ainult üks 1000ndik mobiiltelefoni või mikro-laineahju kiirgusvõimsusest.

### Paigaldamine

**Tähtis!** Paigaldatud sensorlamp ei tohi liikuda. Pealeselle tuleb montaaži juures arvestada - mis puutub IP-klaasidesse - vannitua turvatsoonidega ①. **Hämaridiga ühendamine kahjustab sensorlampi.** Pidage palun meeles, et valgusti peab olema kaitstud 10 A-voolukaitselülitiga.

#### Paigaldamine

1. Hoida korpus ② vastu seina ja märkida ära puurimisaukude kohad. Sealjuures jälgida juhtmete kulgemist seinas.
2. Puurida augud, panna tüüblid (Ø 6 mm).
3. Vedada võrgujuhtme kaabel ja panna peale juursolev soojuskindel juhtmesoone isolatsioon.
4. Kruvida kinni korpus ②.
5. Ühendamine võrgujuhtmega (vt joonis). Võrgujuhte koosneb 3-soonelisest kaablist:  
**L** = faasijuht (enamasti must või pruun)  
**N** = nulljuht (enamasti sinine)  
**PE** = kaitsejuht (roheline/kollane)

Kahtluse korral identifitseerige kaablid pingetestriga; seejärel lülitage jälle pinge välja. Faasijuht (**L**) ja nulljuht (**N**) ühendada klemmiga. Kaitsejuht (⊕) monteerida tähistatud klemmi külge (v.a tehismaterjalist sensorlampidel).

**Tähtis!** Ühenduste segiajamisel tekib hiljem seadme või teie kaitsekilbis lühiühendus. Niisugusel juhul identifitseerige üksikud kaablid veel kord ning ühendage uuesti. Võrgujuhtmele võib installeerida ka võrgulülii sisse- ja väljalülitamiseks.

6. Teostada funktsioonide seadistused ③, ④, ⑤.
7. Paigaldada ning kinnitada kruvidega lambiklaas

#### Krohvipealne kaabel

Krohvipealsete juhtmete montaaži saab teostada vastavalt joonisele ⑨ lk. 3.

#### Lisatarbija ühendamine

Sisemisele sensor-valgustile võib juurde lülitada lisatarbija, maks. 200 W (näit. vannitua/WC-ventilaator) või lisavalgusti, mis lülitatakse sisse elektrooniliselt. Tarbija voolujuhe kruvida **L**-ga tähistatud klemmiga. Eelnevalt eemaldada tangidega kaitsekate. Kaablitel peab olema soojuskindel juhtmesoone isolatsioon. Nulljuht kinnitada **N**-ga tähistatud klemmi külge koos võrgujuhtme nulljuhiga. Kaitsejuht paigaldada maanduskontakti külge (v.a tehismaterjalist sensorlampidel).

### Ohutusjuhised

- Enne kõigi tööde teostamist seadme juures tuleb toitepinge katkestada!
- Montaaži ajal peab ühendatav elektrijuhe olema pingevaba. Sellepärast tuleb kõigepealt elektrivool välja lülitada ja kontrollida pingetestri abil, et juhe oleks pingevaba.
- Sensorlampi paigaldamine hõlmab võrgupingega seotud töid, mida tuleb teha asjakohaselt ja riigis kehtivate paigalduseeskirjade ning ühendamistingimuste kohaselt.  
(D) -VDE 0100, (A) -ÖVE-ÖNORM E8001-1, (CH) -SEV 1000).

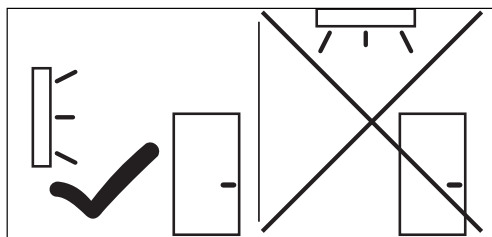
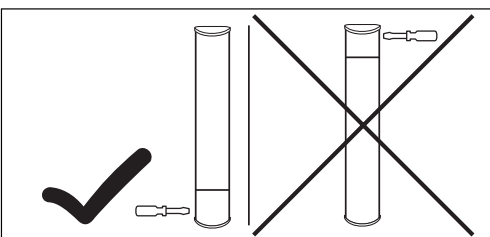
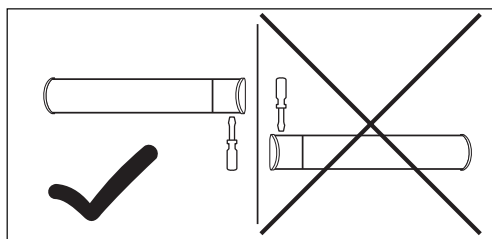

### Tehnilised andmed

Võimsus:	maks. 3 x 40 W / G9 (500 mm klaasidega). maks. 2 x 40 W / G9 (350 mm klaasidega). lisaks maks. 200 W (näit. vannitua/WC-ventilaator) või lisa-valgusti.
Lambipirn:	kasutage kvaliteetset lambipirni
Võrguühendus:	230 – 240 V, 50 Hz
Paigaldamiskoht:	hoonete sisepiirkond, monteerimine seinale
HF-tehnika:	5,8 GHz, ISM riba
Kiirgusvõimsus:	< 1 mW
Mõjupiirkond:	360°, 160° avanurk, ka läbi klaasi, puidu ja kergmaterjalidest seinte
Tegevusraadius:	0,5 – 5 m, astmeteta seadistatav
Kellaaja seadmine:	5 sek kuni 15 min
Hämarusreguleerimine:	2 – 2000 lux
Kaitseliik:	IP 44
Omatarbimine:	ca 0,9 W

## Funktsioonid

Kui korpus ② on paigaldatud ja võrguühendus teostatud, on sensorlamp kasutuseks valmis. Valgusti lülitab end manuaalsel sisselülitamisel ühe tööperioodi järel 10 sekundi pärast välja ja on seejärel aktiivne sensorrežiimis kasutamiseks. Lülitit vajutamine teistkordselt pole vajalik.

### Tegevusraadiuse seadmine (tundlikkus)

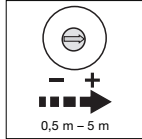

Soovitavat ulatuspiirkonda on võimalik seadistada astmeteta umb. 0,5-st m kuni maksimaalse ulatuspiirkonnani lõpuni - umb. 5 m-ni. Reguleerimiskruvi ③ vasak äärmine asend tähendab minimaalset ulatuskaugust, reguleerimiskruvi ③ parem äärmine asend tähendab maksimaalset ulatuskaugust. (Müügile tulekul on valgusti tootja poolt seadistatud maksimaalsele ulatuspiirkonnale.)

### Kellaaja seadmine (viivitusega väljalülitamine)

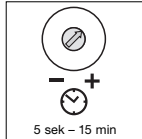

Lambi soovivat põlemise kestust saab astmeteta seadistada ca 5 sek (seadistusnupp ⑤ keerata vasakule lõppu) kuni max 15 min (seadistusnupp ⑤ keerata paremale lõppu). (Tehases on lamp seatud lühima aja peale.) Iga liikumise tuvastamisel

enne selle aja lõppu käivitub kell uuesti. Mõjupiirkonna seadmisel ning töökorras oleku testimisel on soovitatav valida lühim aeg.

**Märkus.** Lambi väljalülitumisel katkeb uue liikumise registreerimine ca 1 sekundiks. Alles pärast selle aja möödumist süttib lamp liikumise korral uuesti põlema.

### Hämarusreguleerimine (reageerimislävi)

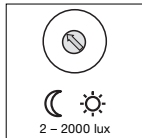

Lambi soovitud reageerimisläve saab astmeteta seadistada vahemikus ca 2–2000 lux. Seadistusnupu ④ vasakule lõpuni keeramine tähendab hämarusrežiimi ca 2 lux. Seadistusnupu ④ paremale lõppu keeramine tähendab päevavalgusrežiimile ca 2000 lux. (Tehases on lamp seadistatud päevavalgusrežiimile.) Mõjupiirkonna seadmisel ja töökorras oleku kontrollimisel päevavalges peab seadistusnupp olema keeratud paremale lõppu.

## ☹ vastavusavaldus

See toode vastab madalpinge direktiivile 06/95/EÜ, elektromagnetilise ühilduvuse direktiivile 04/108/EÜ ning raadioseadmete ja telekommunikatsioonivõrgu lõppseadmete direktiivile 99/5/EÜ.

## Funktsiooni garantii

See Steineli toode on valmistatud suurima hoolega, kontrollitud töökindluse ja ohutuse osas vastavalt kehtivatele eeskirjadele ning läbinud ka pistelise kontrolli. Steinel annab garantii toote laitmatu kvaliteedi ja töökorras oleku kohta. Garantiaeg on 36 kuud ja algab tarbijale toote ostmise päevast. Me kõrvaldame puudused, mis põhinevad materjali- või tootmisvigadel. Garantiitööde puhul defektne osa kas remonditakse või vahetatakse välja (meie valikul). Garantii ei kehti loomulikult kuluvate kuluosade, seadme oskamatu käsitlemise või hoolduse tagajärjel tekkinud vigastuste, puuduste ja kahjude kohta. Kaugemale ulatuvad jätkukahjud võõraste esemete suhtes on välistatud.

Garantii säilib ainult juhul, kui lahtivõtmata seade hästi pakitult koos lühikese veakirjeldusega, kassatõkiga või arvega (ostukuupäev ja kaupleja tempel) vastavasse teeninduskohta saadetakse.

### Remonditeenus:

Pärast garantiiaja möödumist või puuduste korral, mille kohta garantii ei kehti, saab seadet remontida meie tehase teeninduspunktis. Palun saatke toode korralikult pakituna lähimasse teeninduspunkti.

**36 kuuks**  
**GARANTII**

## Häired seadme töös

Rike	Põhjus	Abi
Sensorlambil puudub toitepinge	<ul style="list-style-type: none"><li>■ Maja kaitse defektne, sisse lülitamata, juhe katkenud</li><li>■ Lühühendus võrgujuhtmes</li><li>■ Võrgulüliti on väljas (kui on olemas)</li></ul>	<ul style="list-style-type: none"><li>■ Vahetada maja kaitse, võrgulüliti sisse lülitada, kontrollida juhet pingestriga</li><li>■ Kontrollida ühendusi</li><li>■ Lülitada võrgulüliti sisse</li></ul>
Sensorlamp ei lülitu sisse	<ul style="list-style-type: none"><li>■ Hämarusseade valesti valitud</li><li>■ Hõõglamp defektne</li><li>■ Võrgulüliti VÄLJAS</li><li>■ Maja kaitse defektne</li></ul>	<ul style="list-style-type: none"><li>■ Seadistada uuesti</li><li>■ Vahetada välja hõõglamp</li><li>■ Lülitada sisse</li><li>■ Vahetada maja kaitse, või kontrollida ühendust</li></ul>
Sensorlamp ei lülitu välja	<ul style="list-style-type: none"><li>■ Pidev liikumine mõjupiirkonnas</li></ul>	<ul style="list-style-type: none"><li>■ Kontrollida piirkonda</li></ul>
Sensorlamp lülitub liikumise tuvastamata sisse	<ul style="list-style-type: none"><li>■ Lamp ei ole korrapäraselt paigaldatud (liigub)</li><li>■ Liikumine toimus, kuid vaateleja ei tuvastanud seda (liikumine seinaga, väikese objekti liikumine lambi lähedal jne)</li></ul>	<ul style="list-style-type: none"><li>■ Paigaldada korpus korrapäraselt</li><li>■ Kontrollida piirkonda</li><li>■ Vähendada ulatuskauguse seadistust</li></ul>
Sensorlamp ei lülitu vaatamata liikumisele sisse	<ul style="list-style-type: none"><li>■ Kiire liikumise eiramine häirete minimeerimiseks või mõjupiirkond on liiga väike</li></ul>	<ul style="list-style-type: none"><li>■ Kontrollida piirkonda</li></ul>

## LT Montavimo instrukcija

### Gerb. Kliente,

dėkojame, kad parodėte pasitikėjimą ir nusipirkote naująjį STEINEL sensorinį šviestuvą. Jūs įsigijote aukštos kokybės produktą, kuris pagamintas, išbandytas ir supakuotas ypač kruopščiai.

Prieš prijungdami prietaisą susipažinkite su šia montavimo instrukcija. Nes tik taisyklingai prijungtą ir tinkamai pradėtą naudoti prietaisą galėsite eksploatuoti ilgai, patikimai ir be gedimų.

Linkime malonių akimirkų naudojantis savo naujuoju STEINEL sensoriniu šviestuvu.

### Prietaiso aprašymas

- 1 Apsauginės zonos vonioje
- 2 Korpusas
- 3 Veikimo nuotolio reguliatorius (0,5 – 5 m)
- 4 Prieblandos reguliatorius (2 – 2000 liuksų)
- 5 Švietimo trukmės reguliatorius (5 s – 15 min)
- 6 Elektros tinklas
- 7 Lempos stiklas
- 8 Stiklo apsauginis varžtas
- 9 Tarpiklis tvirtinti ant tinko

### ! Saugos reikalavimai

- Prieš dirbdami su prietaisu, atjunkite elektros srovę!
- Montuojant prietaisą prijungiamuoju elektros kabeliu neturi tekėti elektros srovė. Todėl pirmiausiai išjunkite elektros srovę ir įtampos indikatoriumi patikrinkite, ar kabelyje tikrai nėra įtampos.
- Sensorinis šviestuvas jungiama prie elektros tinklo. Todėl ją reikia prijungti tinkamai, vadovaujantis šalyje galiojančiomis instaliacijos normomis ir jungimo taisyklėmis.  
(D) -VDE 0100, (A) -ÖVE-ÖNORM E8001-1,  
(CH) -SEV 1000)

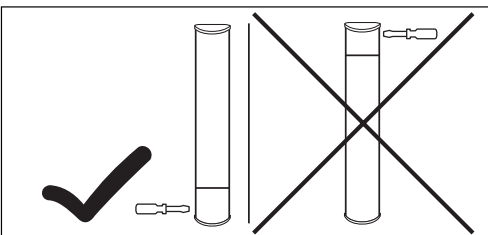

### Veikimo principas

Vidaus sensorinis šviestuvas yra aktyvus judesio detektorius. Įmontuotas HF judesio jutiklis siunčia aukšto dažnio elektromagnetines bangas (5,8 GHz) ir priima jų aidą. Esant mažiausiam judesiui šviestuvo veikimo zonoje jutiklis fiksuoja aidą pokytį. Tada mikroprocesorius duoda komandą "jungti šviesą". Jutiklis gali suveikti per duris, stiklinius langus arba plonas sienas.

### Veikimo zona, kai šviestuvas montuojamas ant sienos:

- 1) minimalus veikimo nuotolis (0,5 m)
- 2) maksimalus veikimo nuotolis (5 m)

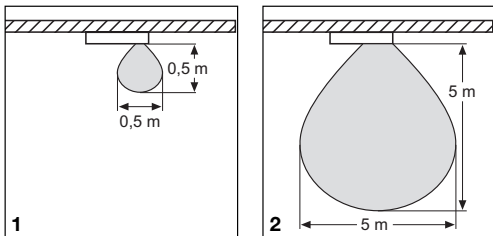

**Svarbu:** judesys geriausiai fiksuojamas, kai judama pritvirtinto šviestuvo link.

### Nurodymas

HF jutiklio aukšto dažnio galia yra < 1 mW - tai sudaro tik vieną tūkstantąją mobiliojo telefono arba mikrobangų krosnelės galios.

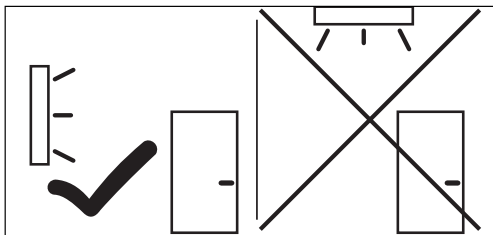
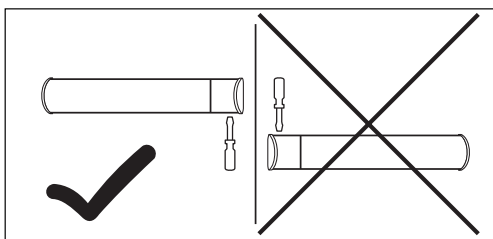

### Prijungimas

**Svarbu!** Montuojant sensorinį šviestuvą negalima jos kratyti. Be to, pasirenkant vietą montavimui, reikia atkreipti dėmesį į apsaugines zonas vonioje (paveikslėlis Nr. 1), atsižvelgiant į IP klases.

### Prietaisas suges, jei prijungsite prie apšvietimo reguliatoriaus.

Prie šviestuvo turi būti jungiamas 10 A automatinis išjungiklis.

### Montavimo eiga

1. Korpusą 2 pridėkite prie sienos ir pasižymėkite skylių gręžimo vietas. Atkreipkite dėmesį į vietą sienoje, kur išvesti elektros kabeliai.
2. Išgręžkite skylę, įstatykite kaiščius (Ø 6 mm).
3. Prakiškite elektros kabelius ir užmaukite su komplektu pateikiamą karščiui atsparią laidų izoliacijos medžiagą.
4. Prisukite korpusą 2.
5. Prijunkite elektros kabelius (žr. pav.). Elektros kabelių sudaro trys gyslos:  
**L** = fazė (paprastai juodas arba rudas laidas)  
**N** = nulinis laidas (paprastai mėlynas)  
**PE** = žemėjimo laidas (žalias arba geltonas)

Jei kyla abejonų, kabelius galite atpažinti įtampos indikatoriumi; patikrinę laidus, vėl atjunkite srovę. Fazę (**L**) ir nulinį laidą (**N**)junkite prie šviestuvo gnybtų. Žemėjimo laidas (PE) jungiamas prie pažymėto gnybto (išskyrus prietaisus su plastikiniu korpusu).

**Svarbu!** Supainiojus laidus prietaise arba saugiklių dėžutėje įvyks trumpasis jungimas. Tokiu atveju reikia dar kartą identifikuoti atskirus kabelius ir prijungti iš naujo. Be abejoj, prie elektros kabelio galima prijungti jungimo/išjungimo jungiklį.

6. Nustatykite funkcijas 3, 4, 5.
7. Uždėti ant šviestuvo stiklą ir priveržti varžtais

### Kabelių tiesimas tinku

Apdailinį laidų sujungimą galima atlikti kaip parodyta paveikslėlyje Nr. 3 trečiame (3) puslapyje

### Papildomo prietaiso prijungimas

Prie vidaus sensorinio žibinto galima prijungti papildomą vartotoją su maks. 200 W galia (pvz., vonios/tualetu ventiliatorių) arba papildomą, elektroniniu būdu įjungiamą žibintą. Prietaiso laidas, kuriuo teka srovė, jungiamas prie raide **L** pažymėto gnybto. Prieš tai replėmis reikia nuimti apsauginį dangtelį. Be to, kabelių laidai turi būti apvynioti karščiui atsparia izoliacine medžiaga. Nulinis laidas kartu su srovės kabelio nuliniu laidu jungiamas prie raide **N** pažymėto gnybto. Žemėjimo laidas tvirtinamas prie žemėjimo kontakto (išskyrus prietaisus su plastikiniu korpusu).

### Techniniai duomenys

Galios:	maks. 3 x 40 W / G9 (esant 500 mm stiklui) maks. 2 x 40 W / G9 (esant 350 mm stiklui) papildomai maks. 200 W (pvz., vonios/tualetu ventiliatorių) arba papildomas žibintas
Lempos:	naudokite firmines lempas
Elektros tinklas:	230 – 240 V, 50 Hz
Naudojimo vieta:	pastatų viduje, skirtas montuoti ant sienų
Aukšto dažnio technologija:	5,8 GHz, ISM juosta
Spinduliavimo galia:	< 1 mW
Apimtis:	360°, 160° atvirasis kampas, pvz., dėl stiklo, medžio ir lengvos konstrukcijos sienų
Veikimo nuotolis:	0,5 – 5 m, bepakopis reguliavimas
Švietimo trukmės reguliavimas:	nuo 5 s iki 15 min.
Prieblandos reguliavimas:	2 – 2000 lux
Saugos klasė:	IP 44
Energijos sąnaudos (be lemputės):	apie 0,9 W

## Funkcijos

Pritvirtinus korpusą ② ir prijungus elektros kabelius galima šviestuvą įjungti.

Jei šviestuvą įjungsite paspaudę jungiklį (rankiniu būdu), jis po 10 sekundžių matavimo fazės išsijungia, ir tada jau yra parengtas, kad veiktų per judesio daviklį. Dar kartą spausti jungiklio nebūtina.

### Veikimo nuotolio reguliavimas (jautrumas)

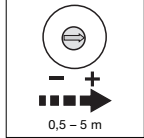

Pageidaujamą sensoriaus veikimo nuotolį galima reguliuoti be pakopų nuo maždaug 0,5 m iki maksimaliai maždaug 5 m. Reguliavimo varžto ③ pasukimas į kairę pusę iki galo reiškia minimalų veikimo nuotolį, reguliavimo varžto ③ pasukimas į dešinę pusę iki

galo reiškia maksimalų veikimo nuotolį. (Žibintai iš gamyklos tiekiami su nustatytu maksimaliu veikimo nuotoliu.)

### Švietimo trukmės reguliavimas

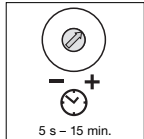

Pageidaujamą lempos degimo trukmę galima reguliuoti be pakopų nuo maždaug 5 s (reguliatoriaus ⑤ kairioji padėtis) iki maks. 15 min. (reguliatoriaus ⑤ dešinioji padėtis) (gamykloje nustatytas trumpiausias laikas). Jei prieš pasibaigiant šiam laikui jutiklis užfiksuoja judesį, laikmatis nustatytą trukmę pradeda skaičiuoti iš naujo. Reguluojant veikimo nuotolį ir atliekant funkcijų testą rekomenduojama nustatyti mažiausią trukmę.

**Nurodymas:** Kiekvieną kartą lempai išsijungus kitas judesys bus fiksuojamas maždaug po 1 sekundės. Tik po šio laiko prietaisas esant judesiu vėl galės įjungti šviesą.

### Prieblandos reguliavimas

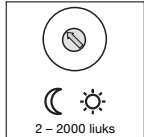

Pageidaujamą lempos įsijungimo ribą galima reguliuoti be pakopų 2 – 2000 liuksų diapazone. Reguliatoriaus ④ kairioji padėtis reiškia maždaug 2 liuksų sutemimą, reguliatoriaus ④ dešinioji padėtis – maždaug 2000 liuksų dienos šviesą

(gamykloje nustatytas dienos šviesos režimas). Reguluojant veikimo zoną ir atliekant funkcijų testą dienos šviesoje rekomenduojama reguliatorių pasukti į kraštinę dešiniąją padėtį.

## ☞ Atitikties deklaracija

Šis gaminys atitinka Žemų įtampų direktyvos 06/95/EB, EMS direktyvos 04/108/EB ir RTTE direktyvos 99/5/EB reikalavimus.

## Funkcijų garantija

Šis „STEINEL“ gaminys pagal galiojančias nuostatas buvo ypač kruopščiai pagamintas, patikrintas jo veikimas ir saugumas, o po to patikrintas atrankinio bandymo būdu. „STEINEL“ suteikia prietaisui garantiją. Garantinis laikotarpis – 36 mėnesiai. Jis prasideda nuo prietaiso pardavimo vartotojui dienos. Mes pašalinsime defektus, susijusius su medžiagų arba gamybos broku; garantiniu laikotarpiu, mūsų nuožūra, prietaisas nemokamai remontuojamas arba keičiamos sugedusios jo dalys. Netaikoma garantija susidėvintiems dalims, taip pat jei prietaisas sugenda dėl netinkamo naudojimo arba netinkamos priežiūros. Kitiems daiktams padaryta žala neatlyginama. Garantija taikoma tik tokiu atveju, jei neišardytas prietaisas kartu su trumpu gedimų aprašymu, kasos čekiu arba sąskaita (pirkimo data ir pardavėjo antspaudas) tinkamai supakuotas atsiunčiamas į atitinkamą techninės priežiūros tarnybos vietą.

### Remonto darbai:

Prietaisą pasibaigus garantiniam laikotarpiui arba jei yra gedimų, kuriems garantija netaikoma, taiso mūsų gamyklos servisas. Prašom gerai supakuotą produktą atsiųsti į artimiausią servisą.

**FUNKCINĖ  
36 mėnesių  
GARANTIJA**

## Veikimo sutrikimai

Sutrikimas	Priežastis	Pagalba
Lempoje nėra elektros srovės	<ul style="list-style-type: none"><li>■ Perdegęs, neįjungtas saugiklis, nutrūkęs kabelis</li><li>■ Trumpasis jungimas elektros kabelyje</li><li>■ Išjungtas tinklo jungiklis (jei yra)</li></ul>	<ul style="list-style-type: none"><li>■ Įdėkite naują saugiklį, įjunkite tinklo jungiklį, su įtampos indikatoriumi patikrinkite kabelį</li><li>■ Patikrinkite jungtis</li><li>■ Įjunkite tinklo jungiklį</li></ul>
Lempa neįsijungia	<ul style="list-style-type: none"><li>■ Neteisingas sutemimo nustatymas</li><li>■ Perdegusi lemputė</li><li>■ Išjungtas tinklo jungiklis</li><li>■ Perdegęs saugiklis</li></ul>	<ul style="list-style-type: none"><li>■ Sureguliuokite iš naujo</li><li>■ Pakeiskite lemputę</li><li>■ Įjunkite</li><li>■ Įdėkite naują saugiklį arba patikrinkite jungtis</li></ul>
Lempa neišsijungia	<ul style="list-style-type: none"><li>■ Nuolatinis judėjimas veikimo zonoje</li></ul>	<ul style="list-style-type: none"><li>■ Patikrinkite veikimo zonos nustatymus</li></ul>
Lempa įsijungia, nors nebuvo pažįstamo judesio	<ul style="list-style-type: none"><li>■ Lempa prisukta netvirtai</li><li>■ Judesys buvo, tačiau stebėtojas jo nepažino (judesys už sienos, judėjo mažas objektas arti lempos ir t. t.)</li></ul>	<ul style="list-style-type: none"><li>■ Tvirtai prisukite korpusą</li><li>■ Patikrinkite veikimo zonos nustatymus</li><li>■ Sumažinkite veikimo spindulį</li></ul>
Nors buvo judesys, lempa vis tiek neįsijungia	<ul style="list-style-type: none"><li>■ Siekiant sumažinti pašalinių trukdžių galimybę greitai judesiai nefiksuoja, arba nustatyta per maža veikimo zona</li></ul>	<ul style="list-style-type: none"><li>■ Patikrinkite veikimo zonos nustatymus</li></ul>

## LV Montāžas instrukcija

### Cienītais klient,

Paldies par uzticēšanos, iegādājoties jauno STEINEL sensorlampu iekštelpām. Jūs esiet izvēlējušies augstvērtīgu, kvalitatīvu produktu, kas ir ļoti rūpīgi izgatavots, pārbaudīts un iesaiņots.

Pirms lampas uzstādīšanas lūdzam izlasīt šo montāžas instrukciju. Jo vienīgi lietpratīga montāža un pieslēgšana elektriskās strāvas tīklam nodrošina ilgu, drošu un nevainojamu lampas darbību.

Mēs novēlām Jums daudz patīkamu mirkļu kopā ar jauno STEINEL sensorlampu iekštelpām.

### Ierīces apraksts

- 1 Aizsargājamās zonas vannas istabā
- 2 Korpus
- 3 Sniedzamības iestatītājs (0,5 – 5 m)
- 4 Krāsas sliekšņa iestatītājs (2 – 2000 Lux)
- 5 Laika iestatītājs (5 sek. – 15 min.)
- 6 Tikla pieslēgums
- 7 Lampas kupols
- 8 Skrūve kupola piestiprināšanai
- 9 Ķ Starplika virsapmetuma strāvas pievadvadam

### ! Norādes drošībai

- Pirms veikt jebkādas darbus ar ierīci, ir jāpārtrauc strāvas padeve tai.
- Uzstādot lampu, pievienojošais vads nedrīkst būt zem sprieguma. Tādēļ vispirms ir jāizslēdz elektrība un ar sprieguma mērītāju jāpārbauda, ka sprieguma vadā vairs nav.
- Uzstādot iekštelpu sensorlampu, ir jāstrādā ar elektrotīkla spriegumu. Tādēļ darbi ir jāveic speciālistam, saskaņā ar vietējo instalēšanas normatīvu un tehnisko noteikumu prasībām.  
(D) - VDE 0100, (A) - ÖVE-ÖNORM E8001-1,  
(CH) - SEV 1000)

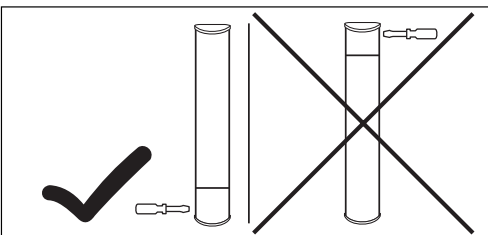

### Darbības princips

Iekštelpu sensorlampas darbojas kā aktīvs kustību ziņotājs. Iebūvētais augstfrekvences sensors noraida augstfrekvences (5,8 GHz) elektromagnētiskos viļņus un uztver viņu atstarojumu. Visnecīgākās kustības gadījumā lampas uztveres zonā sensors uztver izmaiņas atstarotajos viļņos. Lampā iebūvētais mikroprocesors aktivizē pavēli "ieslēgt gaismu". Sensors var uztvert kustības arī aiz durvīm, stikla rūtīm vai plānām sienām.

### Uztveres zonas, piestiprinot lampu pie sienas:

- 1) minimālā sniedzamība (0,5 m)
- 2) maksimālā sniedzamība (5 m)

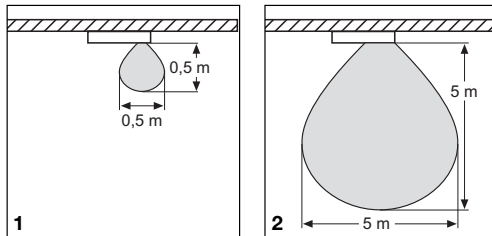

**Svarīgi:** vislabāk kustības tiek uztvertas, ja tās notiek piestiprinātās lampas virzienā.

### Norāde:

Augstfrekvences sensora jauda ir < 1 mW, kas ir tikai 1/1000 no mobilā tālruna vai mikroviļņu pavarda raidjaudas.

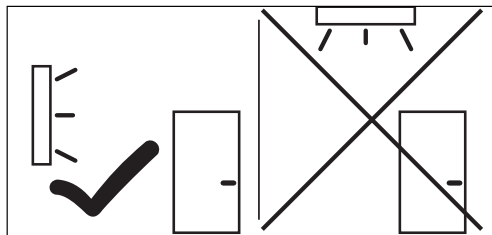
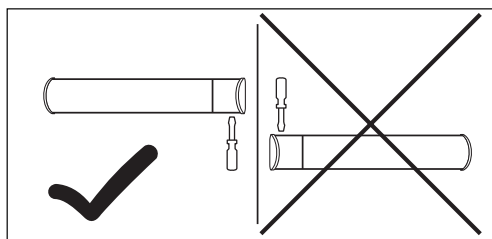

### Instalēšana

**Svarīgi:** uzstādot iekštelpu sensorlampu, jāpievērš uzmanība tam, lai lampa būtu piestiprināta tā, lai tā nevirbētu. Bez tam, izvēloties vietu lampas izvietošanai, ir jāievēro vannas istabā aizsargājamās zonas (1) attēls) atbilstoši IP klasifikācijai.

### Pieslēdzot lampu spigtuma regulātoram, iekštelpu sensorlampu var sabojāt.

Lūdzam ievērot, ka lampa ir jānodrošina ar 10 A drošīnātāju.

### Montāžas secība:

1. Turēt lampas korpusu (2) pie sienas, jāatzīmē vietas urbumiem. Jāievēro sienā izvietoto vadu atrašanās vietas.
2. Jāizurbj caurumi un jāiedzen dībeļi (Ø 6 mm).
3. Jāizvelk strāvas pievadkabelis un tam jāuzvelk līdzpiegādātā siltumizturīgā dzīslu izolācija.
4. Jāpieskrūvē korpusa (2).
5. Jāpievieno strāvas pievadkabelis (skat. att.). Strāvas pievadvadam ir jābūt 3-dzīslu kabelim:  
L = fāze (parasti melna vai brūna)  
N = nulles vads (parasti zils)  
PE = aizsargvads (zaļš / dzeltens)

Ja radušās šaubas, atsevišķās kabeļa dzīslas ir jāpārbauda ar sprieguma testerī. Pēc tam kabelis atkal ir jāatvieno no strāvas tīkla.

Fāze (L) un nulles vads (N) ir jāpievieno lustras spaiļēm. Aizsargvads (PE) ir jāpievieno attiecīgi apzīmētai spaiļei (izņemot sensorlampas ar plastmasas korpusu).

**Svarīgi:** strāvas pievadkabeļa dzīslu pievienojumu samaiņošana vēlāk var izraisīt īssavienojumu. Šādā gadījumā atsevišķās kabeļa dzīslas ir jāpārbauda vēlreiz un jāpievieno tās no jauna. Protams, strāvas pievadva-dā var ierīkot tīkla slēdzi strāvas ie- un izslēgšanai.

6. Jāiestata funkcijas (3), (4), (5).

7. Jāuzliek lampas kupols un jāpiestiprina ar skrūvi.

### Virsapmetuma kabeļa pievads:

Virsapmetuma savienojumu var veikt atbilstoši 3. lappusē redzamā attēla (3) shēmai.

### Papildus patērētāja pieslēgšana:

Pie iekštelpu sensorlampas var pieslēgt papildus patērētāju (piem., vannas istabas/WC ventilatoru) vai papildus gaismekli ar kopējo maksimālo jaudu 200 W, kurus ieslēdz elektronika. Patērētāja strāvas pievadvads ir jāpieskrūvē ar L' apzīmētai spaiļei. Pirms tam ar plakan-knaiblēm ir jānoņem aizsargvāciņš. Bez tam kabelim ir jāuzvelk siltumizturīgās dzīslu izolācijas uzma-vas. Neitrālais vads, kopā ar strāvas pievadvada nulles dzīslu ir jāpieskrūvē ar N apzīmētai spaiļei. Aizsargvads ir jāpievieno saņemējuma kontaktam.

### Tehniskie dati

Jauda:	maks. 3 x 40 W / G9 (ar 500 mm kupoliem); maks. 2 x 40 W / G9 (ar 350 mm kupoliem) papildus; papildus maks. 200 W (piem., vannas istabas/WC ventilators) vai vēl kāds gaismeklis
Gaismas avots:	āizmanto firmas gaismas avots
Tikla pieslēgums:	230 – 240 V, 50 Hz
Izvietoju- ms:	ēku iekštelpās, montējami pie sienas
Augstfrekvences tehnika:	5,8 GHz, ISM josla
Raidjauda:	< 1 mW
Uztvere:	360°, 160° atvērums leņķis. Iespējama arī caur stiklu, koku un plānām sienām
Sniedzamība:	0,5 – 5 m, ieregulēšana bez starppakāpēm
Laika iestatīšana:	5 sek. līdz 15 min.
Krāsas sliekšņa iestatīšana:	2 – 2000 Lux
Aizsardzības veids:	IP 44
Strāvas pašpatēriņš:	apm., 0,9 W

## Funkcijas

Pēc tam, kad korpuss ② ir piestiprināts un pieslēgts elektrotīklam, iekšējo sensorlampu var sākt lietot. Iedarbinot gaismekli ar roku, nospiežot apgaismojuma slēdzi, tas ieslēdzas iemērišanas fāzē un pēc 10 sek. izslēdzas un, nobeidzot, ir gatavs sensor darbībai. Vēlreiz apgaismojuma slēdzis nav jānospiež.

## Sniedzamības iestatīšana (jūtīgums)

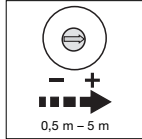

Vēlāmo sensora sniedzamību var iestatīt robežās no apm., 0,5 m līdz maksimālai sniedzamībai, apm., 5 m. Pa kreisi līdz atdurei pagriezta iestatīšanas skrūve ③ nozīmē minimālo sniedzamību. Pa labi līdz atdurei pagriezta iestatīšanas skrūve ③

nozīmē maksimālo sniedzamību. (Gaismekli izsniedzot, tam jau rūpnicā ir iestatīta maksimālā sniedzamība).

## Laika iestatīšana (izslēgšanas aizture)

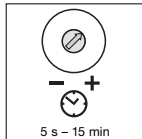

Vēlāmo gaismekļa degšanas ilgumu bez starppakāpēm var iestatīt robežās no apm., 5 sek. (iestatītais ⑤) pagriezts līdz atdurei pa labi līdz maks. 15 min. (iestatītais ⑤) pagriezts līdz atdurei pa kreisi). (Gaismekli izsniedzot, rūpnicā ir iestatīts isākais

degšanas ilgums). Ikvienu pirms šī laika notecēšanas uztverta kustība atjauno pulksteņa darbību. Iestatot uztveres zonu un, lai pārbaudītu lampas darbību, ieteicams iestatīt minimālo degšanas ilgumu.

**Norāde:** pēc katras gaismekļa izslēgšanās jaunās kustības uztvere uz apm., 1 sekundi ir pārtraukta. Tikai pēc šī laika gaismekli, uztverot kustību, atkal iedegsies

## Krēslas sliekšņa iestatīšana (reakcijas sliekšnis)

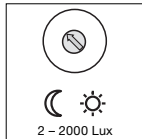

Vēlāmo gaismekļa reakcijas sliekšni bez starppakāpēm var iestatīt robežās no apm., 2 līdz 2000 luksiem. Pa kreisi līdz atdurei pagriezta iestatītais ④ nozīmē darbību krēslā, pie apm., 2 luksiem. Pa labi līdz atdurei pagriezta iestatītais ④ nozīmē darbību dienas-

gaismā, pie apm., 2000 luksiem. (Gaismekli izsniedzot, rūpnicā tam ir iestatīta darbība dienasgaismā). Iestatot uztveres zonu un, lai pārbaudītu lampas darbību dienasgaismā, iestatītajam ④ ir jābūt pagrieztam līdz atdurei pa labi.

## Atbilstības sertifikāts

Šis produkts atbilst Zemsprieguma Direktīvas 06/95/EG, EMV-direktīvas 04/108/EG un RTTE direktīvas 99/5/EG prasībām.

## Darbības garantija

Šis STEINEL izstrādājums ir izgatavots ļoti rūpīgi. Tā darbība un drošība ir pārbaudīta saskaņā ar spēkā esošajiem priekšrakstiem un, nobeigumā pakļauts izlases veida pārbaudei. STEINEL garantē nevainojamas produkta īpašības un darbību. Garantijas termiņš ir 36 mēneši kopš dienas, kad patērētājs to nopirca. Garantijas saistības paredz bojājumu novēršanu, kas radušies materiāla vai ražošanas procesa dēļ. Garantijas saistības paredz bojāto detaļu remontu vai nomainītu pēc ražotāja izvēles. Garantijas saistības neattiecas uz nodilumam pakļauto detaļu bojājumiem, kā arī uz bojājumiem un defektiem, kas saistīti ar nelietprātīgu rīcību vai apkopi. Garantijas saistības neattiecas arī uz citiem objektiem, kas varētu tikt bojāti ierīces darbības rezultātā. Garantija ir spēkā vienīgi tad, ja ierīce neizjauktā veidā, kopā ar kases čeku vai rēķinu (ar pirkšanas datumu un pārdevēja zīmogu), labi iesaiņota tiek nosūtīta attiecīgai servisa nodaļai vai arī 6 mēnešu laikā tiek nodota atpakaļ tās pārdevējam.

## Remonta pakalpojumi:

Pēc garantijas laika beigām vai gadījumos, kad jānovērš defekti uz kuriem garantija neattiecas, remontu veic mūsu rūpniecības servisa dienests. Lūdzam nosūtīt produktu, labi iesaiņotuvai servisa nodaļai.

**FUNKCIJU**  
**36 mēneši**  
**GARANTĪJA**

## Darbības traucējumi

Traucējums	Cēlonis	Kļūmes novēršana
Sensorlampai netiek pievadīta strāva	<ul style="list-style-type: none"><li>Bojāts drošinātājs, lampa nav ieslēgta, bojāts strāvas pievadvads.</li><li>Īssavienojums strāvas pievadvadā.</li><li>Izslēgts tīkla slēdzis, ja tāds ir ierīkots.</li></ul>	<ul style="list-style-type: none"><li>Drošinātājs ir jānomaina, jāieslēdz tīkla slēdzis, strāvas pievadvads ir jāpārbauda ar sprieguma testerī.</li><li>Jāpārbauda pievienojumi.</li><li>Tīkla slēdzis ir jāieslēdz.</li></ul>
Sensorlampa neieslēdzas	<ul style="list-style-type: none"><li>Nepareizi ieregulēts krēslas sliekšnis.</li><li>Bojāta kvēlspuldze.</li><li>Izslēgts tīkla slēdzis.</li><li>Izsists drošinātājs.</li></ul>	<ul style="list-style-type: none"><li>Krēslas sliekšnis ir jāieregulē no jauna.</li><li>Kvēlspuldze ir jānomaina.</li><li>Tīkla slēdzis ir jāieslēdz.</li><li>Drošinātājs ir jānomaina, resp., jāpārbauda pievienojums.</li></ul>
Sensorlampa neizslēdzas	<ul style="list-style-type: none"><li>Uztveres zonā notiek nepārtraukta kustība.</li></ul>	<ul style="list-style-type: none"><li>Uztveres zona ir jāpārbauda.</li></ul>
Sensorlampa ieslēdzas, kaut arī kustību uztveres zonā nav.	<ul style="list-style-type: none"><li>Lampa nav pasargāta no vibrācijām.</li><li>Kustība uztveres zonā ir bijusi, bet sensors to nav atpazinis (kustība notikusi aiz sienas, tiešā lampas tuvumā kustējies neliels objekts u.c.tml.).</li></ul>	<ul style="list-style-type: none"><li>Lampas korpuss ir jāpiestiprina stingri.</li><li>Uztveres zona ir jāpārbauda.</li><li>Jāsamazina ieregulētā sniedzamība</li></ul>
Kaut arī kustība uztveres zonā notiek, sensorlampa neieslēdzas.	<ul style="list-style-type: none"><li>Ātras kustības netiek uztvertas kā traucējums vai arī ir ieregulēta pārāk maza uztveres zona.</li></ul>	<ul style="list-style-type: none"><li>Uztveres zona ir jāpārbauda</li></ul>

**Уважаемый покупатель!**

Благодарим Вас за доверие, которое Вы выразили, купив новый сенсорный светильник марки STEINEL. Вы приобрели изделие высокого качества, изготовленное, испытанное и упакованное с большим вниманием.

Перед началом монтажа данного изделия, просим Вас внимательно ознакомиться с инструкцией по монтажу. Ведь только соблюдение инструкции по монтажу и пуску в эксплуатацию гарантирует продолжительную, надежную и безотказную работу изделия.

Желаем приятной эксплуатации нового сенсорного светильника марки STEINEL.

**Описание прибора**

- ① защитные зоны в ванной
- ② корпус
- ③ установка радиуса действия (Ø 0,5 – 5 м)
- ④ установка сумеречного включения (Ø 2 – 2000 люкс)
- ⑤ регулятор времени (Ø 5 сек. – 15 мин.)
- ⑥ напряжение
- ⑦ стекло лампы
- ⑧ винт для фиксации стекла
- ⑨ распорка для открытой проводки

**⚠ Указания по техбезопасности**

- Перед началом любых работ, проводимых на приборе, следует отключить напряжение!
- При проведении монтажа подключаемый электропровод должен быть обесточен. Поэтому, в первую очередь, следует отключить напряжение и проверить его отсутствие с помощью индикатора напряжения.
- Монтажные работы по подключению сенсора относятся к категории работ с сетевым напряжением. Поэтому, при монтаже светильников, следует соблюдать указания и условия, приведенные в инструкции по подключению. (D) - VDE 0100, (A) -EVE-ENORM E8001-1, (CH) - SEV 1000

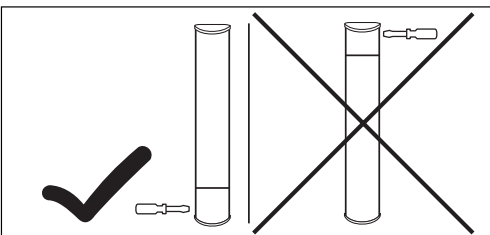

**Принцип действия**

Сенсорный светильник для внутренних помещений представляет собой действующий сигнализатор движения. Встроенный ВЧ-сенсор посылает высокочастотные электромагнитные волны (5,8 ГГц) и получает их эхо. При самом небольшом движении в зоне обнаружения светильника сенсор воспринимает изменения эхо. Микропроцессор дает команду переключения „Включить свет“. Возможно обнаружение через двери, оконные стекла или стены.

**Зона обнаружения при монтаже на стене:**

- 1) минимальный радиус действия (0,5 м)
- 2) максимальный радиус действия (5 м)

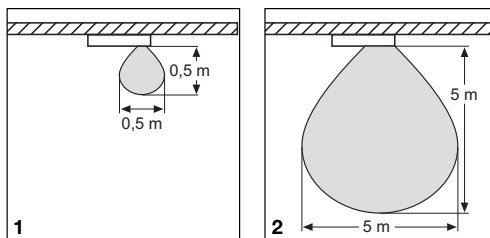

**Важно:** Самую надежную зону обнаружения Вы получите при движении в направлении установленной лампы.

**Указание:**

Мощность ВЧ-сенсора составляет < 1 мВт – это всего лишь одна тысячная мощности, излучаемой сотовым телефоном или микроволновой печью.

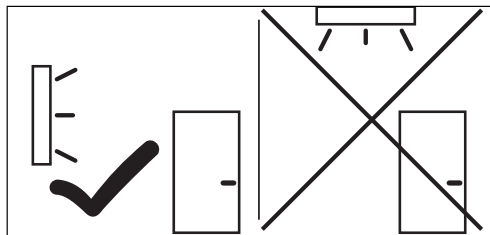
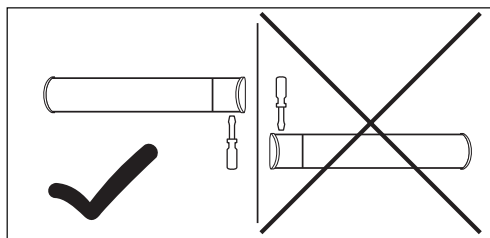

**Монтаж**

**Примечание:** При монтаже сенсорного светильника следить за тем, чтобы он крепился без вибраций. Наряду с этим, подбирая место для монтажа в ванной, следует учитывать защитные зоны (рис. № ①) в соответствии с классом защиты IP.  
**Подключение светильника через регулятор яркости ведет к повреждению сенсорного светильника**  
 Следите, чтобы светильник был оснащен линейным защитным предохранителем 10 А.

**Порядок монтажа:**

1. Приложите корпус ② к стене и наметьте отверстия для сверления. При этом принимайте во внимание прохождение проводки в стене.
2. Просверлите отверстия и вставьте дюбеля (Ø 6 мм)
3. Введите сетевой кабель и наденьте прилагаемую термостойкую изоляцию жил.
4. Прикрутите корпус ②.
5. Подключение к сети (см. рис.). Сетевой провод состоит из 3 жил:  
**L** = фаза (обычно черного или коричневого цвета)  
**N** = нулевой провод (чаще всего синий)  
**PE** = провод заземления (зеленый/желтый)

В случае сомнения определите вид провода с помощью индикатора напряжения; а потом отключите ток питания. Присоедините фазный (L) и нулевой провод (N) к соответствующим клеммам светильника. Провод заземления ⊕ устанавливается на отмеченную клемму (кроме сенсорных светильников с пластмассовым корпусом).

**Примечание:** Вследствие неправильного присоединения проводов может произойти короткое замыкание в светильнике или в распределительном ящике с предохранителями. В этом случае рекомендуется еще раз проверить провода и заново подключить их. При необходимости в провод присоединения к сети может быть вмонтирован выключатель для включения и выключения сетевого тока.

- 6. Произвести установку функций ③, ④, ⑤.
- 7. Установите плафон светильника и закрутите винтами.

**Подвод кабеля открытой проводкой:**

Электрическую проводку по штукатурке следует выполнять соответственно рисунку ⑨, изображенному на странице 3.

**Подключение дополнительного потребителя**

К сенсорному светильнику может быть подключен дополнительный потребитель энергии с максимальной мощностью 200 Вт (например, вентилятор в ванной и туалете) или дополнительный светильник электронного действия. Токоведущий провод электропотребителя присоединяют к зажиму, обозначенному L. Перед этим следует снять защитную крышку при помощи клещей. Кроме того, кабели должны быть оснащены термостойкой изоляцией жил. Нулевой провод светильника вместе с нулевым сетевым проводом присоедините к зажиму, обозначенному буквой N. Провод заземления подсоедините к заземляющему контакту (кроме сенсорных светильников с пластмассовым корпусом).

**Технические данные**

Мощность:	макс. 3 x 40 Вт / G9 (для плафонов 500 мм) макс. 2 x 40 Вт / G9 (для плафонов 350 мм) дополнительно макс. 200 Вт (например, вентилятор в ванной и туалете) или
Лампа накаливания:	Использовать фирменные лампы накаливания
Напряжение:	230 – 240 В, 50 Гц
Место использования:	во внутренних помещениях зданий, монтаж на стене
ВЧ-техника:	5,8 ГГц, диапазон ISM
Изучаемая мощность:	< 1 мВт
Обнаружение:	360°, 160° угол открытия, при необходимости через стекло, дерево и стены легкой конструкции
Радиус действия сенсора:	0,5 – 5 м, с плавной установкой
Время включения:	от 5 сек. до 15 мин.
Сумеречное включение:	2 – 2000 лк
Вид защиты:	IP 44
Потребляемая мощность:	ок. 0,9 Вт

## Эксплуатация

После крепления корпуса ② и присоединения проводов к сети сенсорный светильник можно пускать в эксплуатацию.

При ручном пуске светильника в эксплуатацию с помощью выключателя он выключается на период измерения через 10 сек. и затем активирован для сенсорного режима. Повторное нажатие выключателя не требуется.

### Установка радиуса действия (чувствительности)

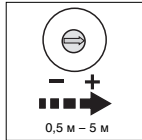

Требуемый радиус действия устанавливается в диапазоне от 0,5 м до макс. 5 м. Установив регулятор ③ до левого упора, устанавливается минимальный радиус действия, а установив регулятор ③ до правого упора - максимальный радиус

действия. (Поступающие с завода светильники установлены на максимальный радиус действия.)

### Регулировка времени (продолжительность включения)



Необходимую продолжительность включения светильника можно установить плавно от прим. 5 сек. (регулятор установки ⑤ повернут до упора влево) до макс. 15 мин. (регулятор установки ⑤ повернут до упора вправо). (При покупке светильник установлен на самое короткое время включения). Каждое зарегистрированное движение до истечения этого времени заново начинает отсчет времени. При установке зоны обнаружения и при проведении эксплуатационного теста рекомендуется устанавливать наиболее короткое время.

**Указание:** После каждого процесса отключения светильника обнаружение нового движения прерывается прим. на 1 секунду. Только по истечении этого времени светильник может снова включать свет при движении.

### Установка сумеречного включения (порог срабатывания)

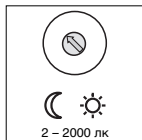

Требуемый порог срабатывания светильника может быть плавно установлен в диапазоне от 2 лк до 2000 лк. Регулятор установки ④, повернутый до упора влево, означает режим сумеречного освещения прим. 2 лк. Регулятор установки ④, повернутый до упора вправо, означает режим дневного освещения прим. 2000 лк. (При поставке светильник имеет заводскую установку на режим дневного освещения.) При установке зоны обнаружения и для проведения эксплуатационного теста при дневном свете регулятор рекомендуется устанавливать до упора вправо.

## CE Сертификат соответствия

Этот продукт отвечает требованиям стандарта на низковольтное оборудование 06/95/EG, директивы по ЭМС 04/108/EG и директивы RTTE 99/5/EG.

## Гарантийные обязательства

Данное изделие производства STEINEL было с особым вниманием изготовлено и испытано на работоспособность и безопасность эксплуатации соответствующим действующим инструкциям, а потом подвергнуто выборочному контролю качества. Фирма STEINEL гарантирует высокое качество и надежную работу изделия. Гарантийный срок эксплуатации составляет 36 месяцев со дня продажи изделия. Фирма обязуется устранить недостатки, которые возникли в результате недоброкачества материала или вследствие дефектов конструкции. Дефекты устраняются путем ремонта изделия либо заменой неисправных деталей по усмотрению фирмы. Гарантийный срок эксплуатации не распространяется на повреждения, возникшие в результате износа деталей, и на повреждения и недостатки, возникшие в результате ненадлежащих эксплуатации и ухода. Фирма не несет ответственности за повреждения предметов третьих лиц, вызванных эксплуатацией изделия. Гарантия предоставляется только в том случае, если изделие в собранном и упакованном виде с кратким описанием неисправности было отправлено вместе с приложенным кассовым чеком или квитанцией ((с датой продажи и печатью торгового предприятия), по адресу сервисной мастерской.

### Ремонтный сервис:

По истечении гарантийного срока или при наличии неполадок, исключая гарантийно, наше сервисное предприятие предлагает свои услуги. В таких случаях, просим отправлять изделие в упакованном виде в ближайшую сервисную мастерскую.

**36 месяцев  
ГАРАНТИЯ**

## Неполадки в работе

Неполадка	Причина	Устранение
На сенсорном светильнике нет напряжения	<ul style="list-style-type: none"> <li>■ Дефект главного предохранителя, не включен, неисправность провода</li> <li>■ Короткое замыкание на сетевом проводе</li> <li>■ Выключен возможно имеющийся сетевой выключатель</li> </ul>	<ul style="list-style-type: none"> <li>■ Заменить главный предохранитель, включить сетевой выключатель, проверить провод индикатором напряжения.</li> <li>■ Проверить соединения</li> <li>■ Включить сетевой выключатель</li> </ul>
Сенсорный светильник не включается	<ul style="list-style-type: none"> <li>■ Неправильно выбрана установка сумеречного включения</li> <li>■ Лампа накаливания неисправна</li> <li>■ Сетевой выключатель ВыхЛ</li> <li>■ Дефект главного предохранителя</li> </ul>	<ul style="list-style-type: none"> <li>■ Установить заново</li> <li>■ Заменить лампу накаливания</li> <li>■ Включить</li> <li>■ Заменить главный предохранитель, проверить подсоединение проводов</li> </ul>
Сенсорный светильник не выключается	<ul style="list-style-type: none"> <li>■ Постоянное движение в зоне обнаружения</li> </ul>	<ul style="list-style-type: none"> <li>■ Проверить зону</li> </ul>
Сенсорный светильник включается без распознаваемого движения	<ul style="list-style-type: none"> <li>■ Светильник установлен не стационарно</li> <li>■ Движение было, однако, наблюдатель его не распознал (движение за стеной, движение небольшого объекта в непосредственной близости к светильнику и пр.)</li> </ul>	<ul style="list-style-type: none"> <li>■ Зафиксировать корпус</li> <li>■ Проверить зону</li> <li>■ Минимизировать установку радиуса действия</li> </ul>
Сенсорный светильник не включается несмотря на движение	<ul style="list-style-type: none"> <li>■ Для минимизации помех быстрые движения игнорируются или установлена слишком малая зона обнаружения</li> </ul>	<ul style="list-style-type: none"> <li>■ Проверить зону</li> </ul>