

- Ⓧ **Bedienungsanleitung**
- ⓊⓀ **Operating instructions**
- Ⓧ **Mode d'emploi**
- ⓃⓁ **Gebruiksaanwijzing**
- Ⓡ **Istruzioni per l'uso**
- Ⓧ **Instrucciones de montaje**
- Ⓧ **Manual de Utilização**
- Ⓧ **Bruksanvisning**
- Ⓧ **Käyttöohje**
- Ⓝ **Bruksanvisning**

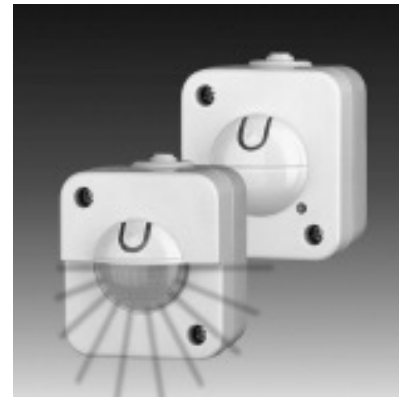

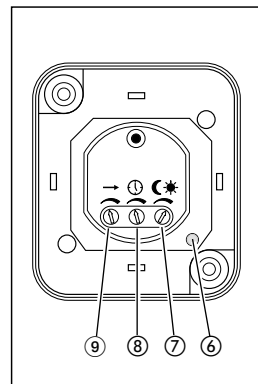

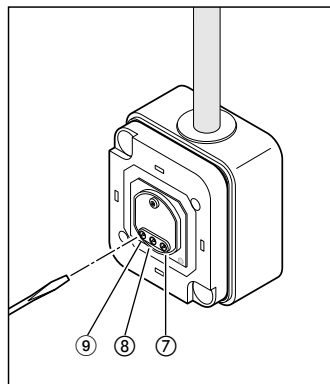
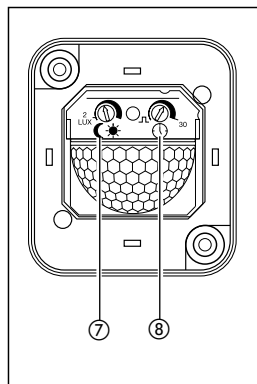
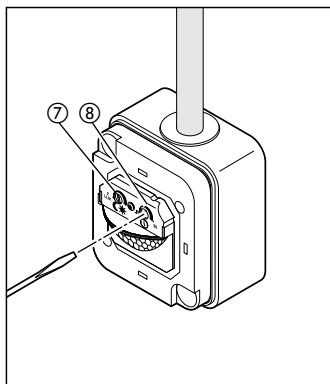
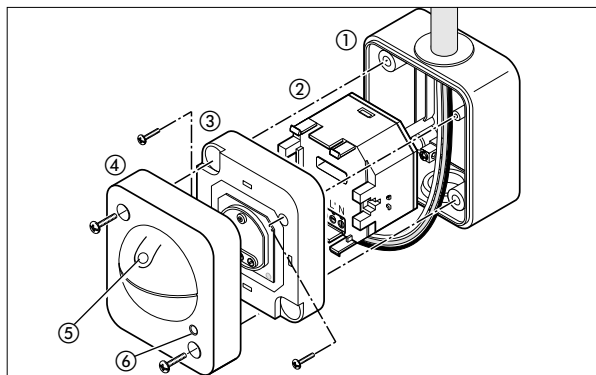
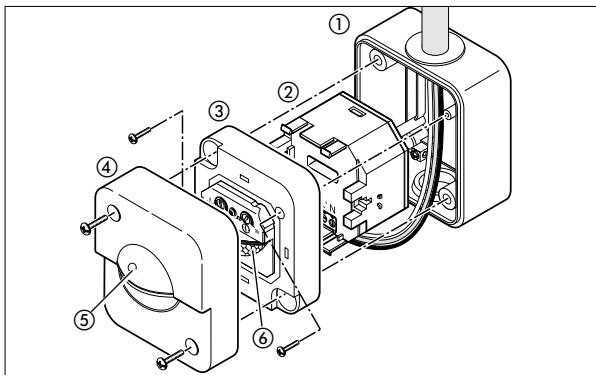
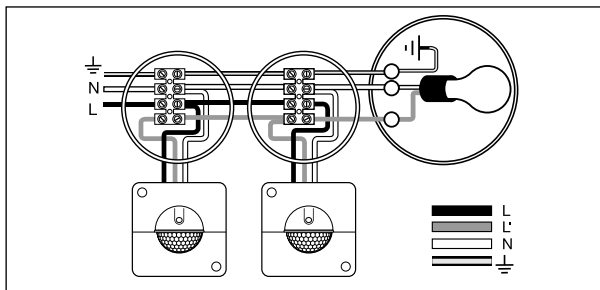
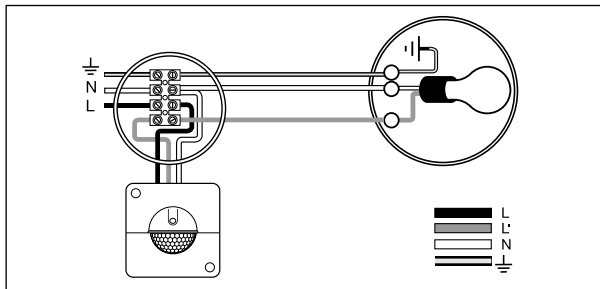
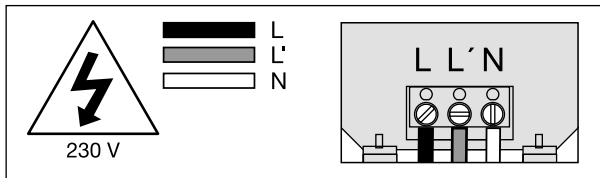

Sehr geehrter Kunde,

vielen Dank für das Vertrauen, das Sie uns beim Kauf Ihres neuen STEINEL-SensorSchalters entgegengebracht haben. Sie haben sich für ein hochwertiges Qualitätsprodukt entschie-

den, dass mit größter Sorgfalt produziert, getestet und verpackt wurde. Bitte machen Sie sich vor der Installation mit dieser Montageanleitung vertraut. Denn nur eine sachgerechte

Installation und Inbetriebnahme gewährleistet einen langen, zuverlässigen und störungsfreien Betrieb. Wir wünschen Ihnen viel Freude an Ihrem neuen SensorSchalter.

Gerätebeschreibung

IR 180 AP:

- ① Aufputz-Gehäuse
- ② Grundelement
- ③ Sensoreinheit
- ④ Blende
- ⑤ Taster für Dauerlicht und Dauer-Aus
- ⑥ Anzeige Dauerlicht und Dauer-Aus (rote LED hinter Linse)
- ⑦ Dämmerungseinstellung 2 - 2000 Lux
- ⑧ Zeiteinstellung 10 sek. - 30 min.

HF 360 AP:

- ① Aufputz-Gehäuse
- ② Grundelement
- ③ Sensoreinheit
- ④ Blende
- ⑤ Taster für Dauerlicht und Dauer-Aus
- ⑥ Anzeige Dauerlicht und Dauer-Aus (rote LED)
- ⑦ Dämmerungseinstellung 2 - 2000 Lux
- ⑧ Zeiteinstellung 10 sek. - 30 min.
- ⑨ Reichweiteneinstellung 1 - 8 m

⚠ Sicherheitshinweise

- Vor allen Arbeiten am SensorSchalter die Spannungszufuhr unterbrechen!
- Bei der Montage muss die anzuschließende elektrische Leitung spannungsfrei sein. Daher als

erstes Strom abschalten und Spannungsfreiheit mit einem Spannungsprüfer überprüfen.

- Bei der Installation des SensorSchalters handelt es sich um eine Arbeit an der Netzspannung.

Sie muss daher fachgerecht nach den handelsüblichen Installationsvorschriften und Anschlussbedingungen durchgeführt werden. (©-VDE 0100, Ⓢ-ÖVE-EN 1, Ⓢ-SEV 1000)

Das Prinzip

Mit den SensorSchaltern IR 180 AP und HF 360 AP gehört das Tasten nach dem Lichtschalter endgültig der Vergangenheit an! Die intelligente Sensortechnik

schaltet das Licht bei Betreten des Erfassungsbereiches automatisch ein und nach der eingestellten Zeit wieder aus. Das ist nicht nur äußerst komfortabel,

sondern erhöht auch die Sicherheit und ist ganz nebenbei auch energie- und kostensparend.

IR 180 AP:

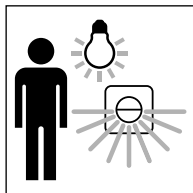

Der IR 180 AP ist mit einem Pyro-Sensor ausgestattet, der die unsichtbare Wärmestrahlung von sich bewe-

genden Körpern (Menschen, Tieren, etc.) erfasst. Diese registrierte Wärmestrahlung wird elektronisch umgesetzt, und ein angeschlossener Verbraucher (z. B. eine Leuchte) wird eingeschaltet. Durch Hindernisse, wie z. B. Mauern oder Glasscheiben wird keine Wärmestrahlung erkannt, es erfolgt also auch keine Schaltung.

HF 360 AP:

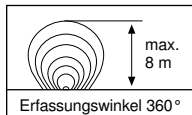
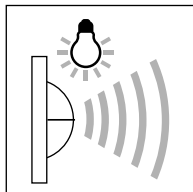

Der HF 360 AP ist ein aktiver Bewegungsmelder. Er reagiert – temperaturunabhängig – auf kleinste Bewegungen. Der integrierte HF-Sensor sendet hochfre-

quente elektromagnetische Wellen (5,8 GHz) aus und empfängt deren Echo. Bei der kleinsten Bewegung im Erfassungsbereich, wird die Echoveränderung vom Sensor wahrgenommen. Ein Mikroprozessor löst dann nahezu verzögerungsfrei den Schaltbefehl „Licht einschalten“ aus. Eine Erfassung durch Türen, Glasscheiben oder dünne Wände ist möglich.

Technische Daten

	IR 180 AP:	HF 360 AP:
Abmessungen (HxBxT):	82 x 72 x 67 mm	82 x 72 x 64 mm
Leistung:	max. 1000 W (ohmsche Last, z. B. Glühlampe) max. 500 VA (unkompensiert, induktiv, $\cos \varphi = 0,5$ z. B. Leuchtstofflampen)	
Netzanschluss:	230 V, 50 Hz 3-Drahtanschluss (L, L', N)	
Kontaktöffnung:	μ , Kontaktöffnungsweite von weniger als 1,2 mm zwischen den Kontakten im ausgeschalteten Zustand.	
Montagehöhe:	ca. 1,1 und 2,2 m*	ca. 1,1 und 2,2 m*
Sensorik:	Infrarotsensor	5,8 GHz Hochfrequenz
Sendeleistung:	-	ca. 1 mW
Erfassungswinkel:	180° mit 90° Öffnungswinkel	360° mit 140° Öffnungswinkel
Reichweite:	max. 8 m	1 - 8 m stufenlos einstellbar
Dämmerungseinstellung:	2 - 2000 Lux	2 - 2000 Lux
Zeiteinstellung:	10 sek. - 30 min	10 sek. - 30 min
Dauerlicht:	schaltbar (4 Std.)	schaltbar (4 Std.)
Dauer-Aus:	schaltbar	schaltbar
Schutzart:	IP 54	IP 54

* Montage über Tür

Installation

Hinweis für IR 180 AP:

Der Montageort sollte mindestens 1 m von einer Leuchte entfernt sein, da Wärmestrahlung zur Auslösung des Systems führen kann.

Montageschritte:

1. Gehäuseschrauben lösen und Gehäuse ① öffnen, dann Sensoreinheit ③ lösen (Schraube) und zusammen mit dem Grundelement ② herausnehmen.
2. Gehäuseunterteil an die Wand halten (Beschriftung TOP nach oben) und Bohrungen markieren.
3. Löcher mit 6 mm Bohrer bohren.
4. Dübel in die Löcher setzen.
5. Gehäuseunterteil mit beiliegenden Schrauben festschrauben.
6. Kabel abmanteln (ca. 70 mm) und Litzenenden ca. 5 mm abisolieren.
7. Dichtstopfen durchstoßen und Kabel hin-

durchführen (Kabelummantelung muss vollständig vom Dichtstopfen umschlossen sein).

Anschluss der Netzleitung an das Grundelement (s. Abb. Seite 4):

Die Netzleitung besteht aus einem 3-adrigen Kabel:
L = Stromführender Leiter (meistens schwarz oder braun)

N = Nullleiter (meistens blau)

L' = Geschaltete Phase (meistens schwarz oder braun)

Im Zweifel müssen Sie die Kabel mit einem Spannungsprüfer identifizieren; anschließend wieder spannungsfrei schalten. Phasen (**L**) und (**L'**) sowie der Nullleiter (**N**) werden an die Lüsterklemme angeschlossen. Ein Schutzleiter wird nicht benötigt.

Wichtig: Ein Vertauschen der Anschlüsse kann zur Beschädigung des Gerätes führen.

8. Grundelement ② in das Gehäuse ① einschließen (Klemmanschluss nach unten).
9. Sensormodul ③ vorsichtig aufstecken (dabei nicht verkannten) und mit Gehäuseunterteil verschrauben.
10. Nachdem der Netzanschluss vorgenommen ist, kann der Sensor-Schalter in Betrieb genommen werden (siehe Kapitel Funktionen).
11. Zum Abschluss die Designblende ④ aufsetzen und anschrauben.

Hinweis:

Ein Parallelschalten von IR 180 AP und HF 360 AP ist möglich. Allerdings muss an jeder Unterputzdose ein Nullleiter vorhanden sein. Die max. zu schaltende Leistung erhöht sich dadurch nicht.

Funktionen

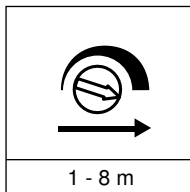

Reichweiteinstellung (Empfindlichkeit) ⑦

Mit dem Begriff Reichweite ist der etwa kreisförmige Durchmesser gemeint, der sich als Erfassungsbereich ergibt.

(nur für HF 360 AP)

Stellschraube Linksanschlag bedeutet minimale Reichweite (ca. 1 m / Werkseinstellung).
Stellschraube Rechtsanschlag bedeutet maximale Reichweite (ca. 8 m).

Funktionen

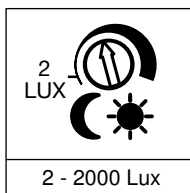

Dämmerungseinstellung (Ansprechschwelle) ⑧

Die gewünschte Ansprechschwelle des Sensors kann stufenlos von ca. 2 Lux bis 2000 Lux eingestellt werden.

Stellschraube Rechtsanschlag bedeutet: Tageslichtbetrieb ca. 2000 Lux (Werkseinstellung).

Stellschraube Linksanschlag bedeutet: Dämmerungsbetrieb ca. 2 Lux.
Bei der Einstellung des Erfassungsbereiches und für den Funktionstest bei Tageslicht muss die Stellschraube auf Rechtsanschlag stehen.

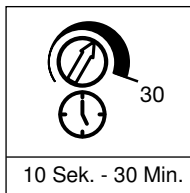

Zeiteinstellung (Ausschaltverzögerung) ⑨

Die gewünschte Leuchtdauer der angeschlossenen Leuchte kann stufenlos von ca. 10 Sek. bis max. 30 Min. eingestellt werden. Stellschraube Linksanschlag bedeutet: kürzeste Zeit ca. 10 Sek. (Werkseinstellung) Stellschraube Rechtsanschlag bedeutet: längste Zeit ca. 30 Min.
Durch jede erfasste Bewegung vor Ablauf dieser Zeit wird die Zeituhr neu gestartet.

Bei der Einstellung des Erfassungsbereiches und für den Funktionstest wird empfohlen, die kürzeste Zeit einzustellen.

Hinweis: Nach jedem Abschaltvorgang ist eine erneute Bewegungserfassung für ca. 2 Sekunden unterbrochen. Erst nach Ablauf dieser Zeit kann der Sensor-Schalter bei Bewegung wieder Licht schalten.

Taster für Lichtfunktionen ⑤

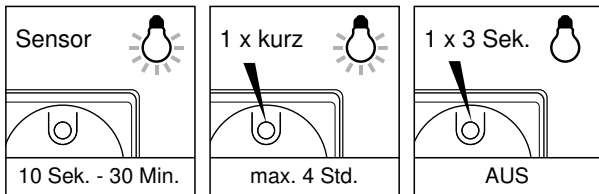

Sensorbetrieb

Grundsätzlich arbeitet der SensorSchalter im Sensorbetrieb. Bei Bewegung im Erfassungsbereich wird das Licht für die eingestellte Zeit eingeschaltet.

Dauerlicht-Betrieb

Taster 1 x AN
Die angeschlossene Leuchte wird für 4 Stunden auf Dauerlicht gestellt (rote LED leuchtet). Anschließend geht der SensorSchalter sofort wieder in den Sensorbetrieb über (rote LED aus).

Das Dauerlicht kann vor Ablauf der Zeit durch Drücken des Tasters unterbrochen werden (rote LED aus).

Dauer-Aus-Betrieb

Taster 3 sek. drücken.
Die angeschlossene Leuchte wird ausgeschaltet (rote LED blinkt).
Durch nochmaliges kurzes Betätigen des Tasters geht der SensorSchalter sofort wieder in den Sensorbetrieb über (rote LED aus).

Betriebsstörungen

Störung	Ursache	Abhilfe
SensorSchalter ohne Spannung	<ul style="list-style-type: none"> ■ Sicherung defekt, nicht eingeschaltet ■ Kurzschluss 	<ul style="list-style-type: none"> ■ neue Sicherung, Netzschalter einschalten, Leitung überprüfen mit Spannungsprüfer ■ Anschlüsse überprüfen
SensorSchalter schaltet nicht ein	<ul style="list-style-type: none"> ■ Glühlampe defekt ■ bei Tagesbetrieb, Dämmerungseinstellung steht auf Nachtbetrieb ■ Zusätzlicher Wechselschalter AUS ■ Sicherung defekt ■ Dauer-AUS geschaltet 	<ul style="list-style-type: none"> ■ Glühlampe austauschen ■ neu einstellen ■ einschalten ■ neue Sicherung, evtl. Anschluss überprüfen ■ einschalten
SensorSchalter schaltet nicht aus	<ul style="list-style-type: none"> ■ dauernde Bewegung im Erfassungsbereich ■ geschaltete Leuchte befindet sich im Erfassungsbereich des IR 180 AP und schaltet durch Temperaturveränderung neu Dauerlicht eingeschaltet (rote LED leuchtet) ■ weiterer SensorSchalter parallel geschaltet und noch aktiv 	<ul style="list-style-type: none"> ■ Bereich kontrollieren ■ Bereich kontrollieren ■ Dauerlicht ausschalten ■ Zeiteinstellung des anderen SensorSchalters abwarten
SensorSchalter schaltet immer EIN/AUS	<ul style="list-style-type: none"> ■ geschaltete Leuchte befindet sich im Erfassungsbereich des IR 180 AP ■ Tiere bewegen sich im Erfassungsbereich des IR 180 AP ■ Gardine, Blume etc. bewegt sich im Erfassungsbereich des HF 360 AP und schaltet durch Bewegung neu 	<ul style="list-style-type: none"> ■ Bereich kontrollieren ■ Bereich kontrollieren ■ Bereich kontrollieren

Betrieb/Pflege

Der SensorSchalter eignet sich zur automatischen Schaltung von Licht. Für spezielle Einbruchalarm-

anlagen ist das Gerät nicht geeignet, da die hierfür vorgeschriebene Sabotagesicherheit fehlt. Die Oberflä-

che sollte bei Verschmutzung mit einem feuchten Tuch (ohne Reinigungsmittel) gesäubert werden.

CE Konformitätserklärung

Das Produkt erfüllt folgende Richtlinien:

Niederspannungsrichtlinie 73/23/EWG mit Änderung
EMV-Richtlinie 89/336/EWG mit Änderung

HF 360 AP:
R & TTE Richtlinie 1999/5/EG mit Änderung über Funkanlagen
und Telekommunikationsendeinrichtungen

Herzebrock, im Mai 2003
Burkhard Steffen, Geschäftsleitung

Funktionsgarantie

Dieses STEINEL-Produkt ist mit größter Sorgfalt hergestellt, funktions- und sicherheitsgeprüft nach geltenden Vorschriften und anschließend einer Stichprobenkontrolle unterzogen. STEINEL übernimmt die Garantie für einwandfreie Beschaffenheit und Funktion.

Die Garantifrist beträgt 36 Monate und beginnt mit dem Tag des Verkaufs an den Verbraucher. Wir beseitigen Mängel, die auf Material- oder Fabrikationsfehlern beruhen, die Garantieleistung erfolgt durch Instandsetzung oder Austausch mangelhafter Teile nach unserer Wahl. Eine Garantieleistung entfällt für Schäden an Verschleißteilen, sowie für Schäden und Mängel, die durch unsachgemäße Behandlung oder Wartung auftreten. Weitergehende Folgeschäden an fremden Gegenständen sind ausgeschlossen.

Die Garantie wird nur gewährt, wenn das unzerlegte Gerät mit Kassenbono oder Rechnung (Kaufdatum und Händlerstempel), gut verpackt, an die zutreffende Servicestation eingesandt oder in den ersten 6 Monaten dem Händler übergeben wird.

Reparaturservice:
Nach Ablauf der Garantiezeit oder Mängeln ohne Garantieanspruch repariert unser Werksservice. Bitte das Produkt gut verpackt an die nächste Servicestation senden.

36 Monate
FUNKTIONS
GARANTIE

GB Installation Instructions

Dear Customer,

Congratulations on purchasing your new STEINEL Sensor Switch and thank you for the confidence you have shown in us. You have chosen a high-quality product that has been manu-

factured, tested and packed with the greatest care. Please familiarise yourself with these instructions before attempting to install the Sensor Switch as prolonged reliable and trouble-free

operation will only be ensured if it is fitted correctly. We hope your new Sensor Switch will give you lasting satisfaction.

System components

IR 180 AP:

- ① Surface-type box
- ② Basic element
- ③ Sensor unit
- ④ Surround
- ⑤ Button for permanent light and permanent light OFF
- ⑥ Permanent light and permanent light OFF indicator (red LED behind lens)
- ⑦ Twilight setting 2 - 2000 lux
- ⑧ Time setting 10 sec. - 30 min.

HF 360 AP:

- ① Surface-type box
- ② Basic element
- ③ Sensor unit
- ④ Surround
- ⑤ Button for permanent light and permanent light OFF
- ⑥ Permanent light and permanent light OFF indicator (red LED)
- ⑦ Twilight setting 2 - 2000 lux
- ⑧ Time setting 10 sec. - 30 min.
- ⑨ Reach setting 1 - 8 m

! Safety instructions

- Disconnect the power supply before any work on the Sensor Switch!
- During installation, the electric power cable to be connected must be voltage-free. Therefore,

switch off the power first and check freedom from voltage with a voltage tester.

- Installation of the Sensor Switch involves work on the mains power supply;

this work must therefore be carried out professionally in accordance with regulations.

Principle

With the IR 180 AP and HF 360 AP Sensor Switches, groping for the light switch is finally a thing of the past! The intelligent

sensor technology switches the light on automatically on entering the detection zone and off again after the pre-set time. This is not only ex-

tremely convenient, but also increases safety and is energy and cost saving.

IR 180 AP:

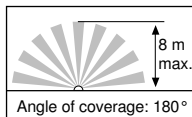
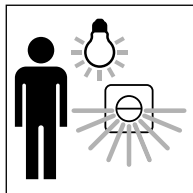

The IR 180 AP is equipped with a pyro sensor which

detects the invisible heat emitted by moving objects (pedestrians, animals etc.). The heat thus detected is electronically converted and switches on connected consumers (e.g. a light). No heat radiation is detected through obstacles, such as walls or glass and no switching therefore occurs.

HF 360 AP:

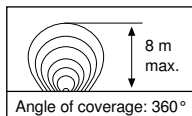
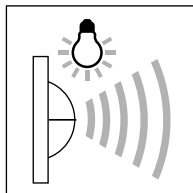

The HF 360 AP is an active motion detector. It reacts - independently of temperature - to the slightest movement. The integrated HF

sensor transmits high frequency electromagnetic waves (5.8 GHz) and receives their echo. In response to the slightest movement in the detection zone, the change in echo is perceived by the sensor. A microprocessor subsequently triggers almost without delay the switching command „light on“. Detection is possible through doors, panes of glass or thin walls.

Technical specifications

	IR 180 AP:	HF 360 AP:
Dimensions (H x W x D):	82 x 72 x 67 mm	82 x 72 x 64 mm
Output:	max. 1000 W (ohmic load, e.g. filament bulb) max. 500 VA (uncompensated, inductive, $\cos \varphi = 0.5$ e.g. fluorescent lamps)	
Connection:	230 V, 50 Hz 3-lead connection (L, L', N)	
Contact gap:	μ , contact clearance of less than 1.2 mm between the contacts when unit is switched off.	
Installation height:	approx. 1.1 and 2.2 m*	approx. 1.1 and 2.2 m*
Sensor technology:	Infrared sensor	5.8 Ghz High frequency
Transmission output:	-	approx. 1 mW
Angle of coverage:	180° with 90° angle of aperture	360° with 140° angle of aperture
Reach:	8 m max.	1 - 8 m continuously adjustable
Twilight setting:	2 - 2000 lux	2 - 2000 lux
Time setting:	10 sec. - 30 min.	10 sec. - 30 min.
Permanent light:	switchable (4 h)	switchable (4 h)
Permanent light OFF:	switchable	switchable
Type of enclosure:	IP 54	IP 54

* Installation above a door

Installation

Note for IR 180 AP:

The installation position should be at least 1 m from a light, since heat radiation may trigger the system.

Installation procedure:

- Loosen housing screws and open housing ①, then loosen sensor unit ③ (screw) and remove with the basic element ②.
- Hold base of housing on wall (with the inscription TOP facing upwards) and mark the drilling holes.
- Drill holes with a 6 mm bit.
- Insert dowels in the holes.
- Screw the base of the housing in place with the enclosed screws.
- Strip the cable (approx. 70 mm) and remove approx. 5 mm of insulation from the flexible ends.

- Push through sealing plugs and pass the cable through (the cable sheath must be completely surrounded by the sealing plug).

Connecting the supply lead to the basic element (refer to ill. on page 4):

The mains lead consists of a 3 phase cable.

L = phase conductor (usually black or brown)

N = neutral conductor (usually blue)

L' = phase conductor (usually black or brown)

If in doubt, the cable must be identified with a voltage tester. Switch off the current again. Phases (**L**) and (**L'**) in addition to the neutral conductor (**N**) are connected to the terminal block. A protective-earth conductor is not required.

Important: Reversing the connections may result in damage to the unit.

- Insert basic element ② into the housing section ① (terminal connection at bottom).
- Carefully push on the sensor module ③ (taking care not to jam) and screw to the housing base section.
- After the mains connection has been made, the sensor switch can be operated (refer to functions section).
- Finally apply the design shade ④ and screw in place.

Note:

Parallel switching of IR 180 AP and HF 360 AP is possible. Nevertheless, a neutral lead must be present on each flush box. The max. output to be switched does not increase as a result.

Functions

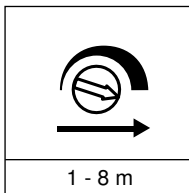

Reach setting (Sensitivity) ⑦

The term reach denotes the approximately circular diameter that results as the detection zone.

(only for HF 360 AP)

Adjusting screw left stop position means: minimum reach (approx. 1 m / factory setting).
Adjusting screw right stop position means: maximum reach (approx. 8 m).

Functions

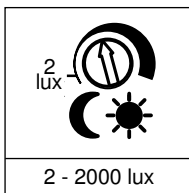

Twilight setting (Response threshold) ⑧

The desired sensor response threshold can be adjusted continuously from approx. 2 lux to 2000 lux. Adjusting screw right stop position means: daylight operation approx. 2000 lux (factory setting).

Adjusting screw left stop position means: night-time operation approx. 2 lux. When adjusting the detection zone and for the performance test in daylight, the adjusting screw must be set to the RH stop position.

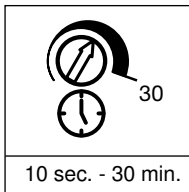

Time setting (Switch/off delay) ⑨

The desired duration of illumination of the connected light can be continuously adjusted from approx. 10 sec. to max. 30 min. Adjusting screw left stop position means: shortest time approx. 10 sec. (factory setting).
Adjusting screw right stop position means: longest time approx. 30 min.
The timer is restarted by any motion detected before this time elapses.

The shortest time setting is recommended when adjusting the detection zone and performing a functional test.

Note: After every off switching, further motion detection is interrupted for approx. 2 seconds. Only after this time elapses is it possible for the Sensor Switch to switch light again.

Button for light functions ⑤

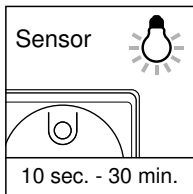

Sensor mode

The Sensor Switch basically operates in sensor mode. The light is switched on for the preset time in response to movement within the detection zone.

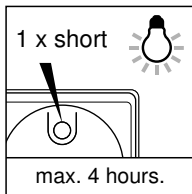

Permanent light mode

Button 1 x ON
The connected light is set to permanent light for 4 hours (red LED illuminates). After this period, the Sensor Switch immediately returns to sensor mode (red LED off).

Permanent light can be interrupted before this time elapses by pressing the button (red LED off).

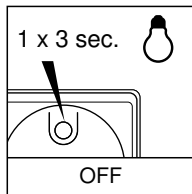

Permanent light OFF mode

Press button for 3 sec.
The connected light is switched off (red LED flashes).
By briefly pressing the button again, the Sensor Switch returns immediately to sensor mode (red LED off).

Troubleshooting

Malfunction	Cause	Remedy
Sensor Switch without power	<ul style="list-style-type: none"> ■ Fuse blown, not switched on ■ Short circuit 	<ul style="list-style-type: none"> ■ Replace fuse; switch ON mains switch, check wiring with voltage tester ■ Check connections
Sensor Switch does not switch ON	<ul style="list-style-type: none"> ■ Light bulb burnt out ■ Twilight setting in night-time mode during daylight mode ■ Additional two-way switch OFF ■ Fuse blown ■ Permanent light OFF mode switched on 	<ul style="list-style-type: none"> ■ Replace light bulb ■ Readjust ■ Switch power on ■ New fuse, check connection if required ■ Switch power on
Sensor Switch does not switch OFF	<ul style="list-style-type: none"> ■ Continued movement within the detection zone ■ Switched on light is within detection zone of IR 180 AP and switches on again as a result of temperature change ■ Permanent light operation switched on (red LED illuminates) ■ Other Sensor Switch is connected in parallel and still active 	<ul style="list-style-type: none"> ■ Check detection zone ■ Check detection zone ■ Switch off permanent light operation ■ Await time setting of the other Sensor Switch
Sensor Switch keeps switching ON/OFF	<ul style="list-style-type: none"> ■ Switched on light is within IR 180 AP detection zone ■ Animals moving in IR 180 AP detection zone ■ Curtains, flowers, etc. move within the detection zone of the HF 360 AP and cause switching again by motion 	<ul style="list-style-type: none"> ■ Check detection zone ■ Check detection zone ■ Check detection zone

Operation/Maintenance

The Sensor Switch is suitable for automatic switching of light. The unit is not suitable for special

burglary alarm systems, since it lacks the sabotage protection prescribed for this purpose. The surface

should be cleaned if dirty with a damp cloth (without cleaners).

CE Declaration of conformity

The product complies with the following directives:

Low voltage directive 73/23/EEC with amendment
EMC directive 89/336/EEC with amendment

HF 360 AP:
R & TTE guideline 1999/5/EC with amendments concerning radio units and telecommunication facilities

Herzebrock, May 2003
Burkhard Steffen, Management

Functional Warranty

This STEINEL product has been manufactured with great care, and its operation and safety have been tested in conformity with the current regulations. Production is also submitted to final random-sample testing. STEINEL undertakes the guarantee for perfect condition and function.

The warranty period is 36 months, starting on the date of sale to the user. We undertake to remedy faults caused by material or manufacturing defects. This warranty undertaking shall be performed by the repair or replacement of the defective parts, at our own discretion.

This warranty shall not cover damage to wearing parts or damage and faults caused by incorrect operation or maintenance. Further consequential damage to external items is excluded.

Claims under warranty shall only be accepted if the product is sent fully assembled and well packed complete with sales slip or invoice (date of purchase and dealer's stamp) to the appropriate Service Centre or handed in to the dealer within the first 6 months.

Repair Service:
Our Customer Service Department will repair faults not covered by warranty or after the warranty period. Please send the product well packed to your nearest Service Centre.

36 month
FUNCTIONAL
WARRANTY

F Instructions de montage

Cher client,

Nous vous remercions de la confiance que vous avez témoignée à STEINEL en achetant cet interrupteur à détecteur. Vous avez choisi un article de très grande qualité, fabriqué, testé et conditionné

avec le plus grand soin. Avant de l'installer, veuillez lire attentivement ces instructions de montage. En effet, seule une installation et une mise en ser-vice correctement effectuées garantissent

durablement un

fonctionnement impeccable et fiable. Nous souhaitons que votre nouveau interrupteur à détecteur vous apporte entière satisfaction.

Description de l'appareil

IR 180 AP:

- 1 Boîtier à pose en saillie
- 2 Mécanisme
- 3 Détecteur
- 4 Enjoliveur
- 5 Poussoir pour éclairage permanent et arrêt permanent
- 6 Témoin d'éclairage permanent et d'arrêt permanent (DEL rouge derrière la lentille)
- 7 Réglage de crépuscularité 2 - 2 000 lux
- 8 Temporisation 10 s - 30 min

HF 360 AP:

- 1 Boîtier à pose en saillie
- 2 Mécanisme
- 3 Détecteur
- 4 Enjoliveur
- 5 Poussoir pour éclairage permanent et arrêt permanent
- 6 Témoin d'éclairage permanent et d'arrêt permanent (DEL rouge)
- 7 Réglage de crépuscularité 2 - 2 000 lux
- 8 Temporisation 10 s - 30 min
- 9 Réglage de la portée 1 - 8 m

⚠ Consignes de sécurité

■ Avant toute intervention sur l'interrupteur à détecteur, couper l'alimentation électrique!

■ Pendant le montage, les conducteurs à raccorder doivent être hors tension. Il faut donc d'abord couper

le courant et s'assurer de l'absence de courant à l'aide d'un testeur de tension.

■ L'installation de l'interrupteur à détecteur implique une intervention sur le réseau électrique et doit

donc être effectuée correctement et conformément à la norme NF C-15100.

Le principe

Avec les interrupteurs à détecteur IR 180 AP et HF 360 AP, la recherche à tâtons de l'interrupteur, c'est vraiment du passé ! Quand une personne entre dans la zone de détec-

tion, la technique de détection intelligente allume automatiquement la lumière et l'éteint après écoulement de la durée réglée. C'est bien entendu très confortable, mais cela aug-

mente aussi la sécurité et, accessoirement, cela permet de réduire la consommation d'énergie et donc de réaliser des économies.

IR 180 AP :

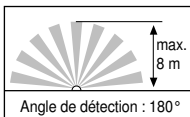
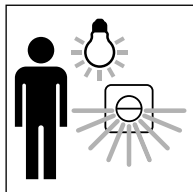

L'IR 180 AP est muni d'un capteur pyroélectrique qui détecte le rayonnement de chaleur invisible émis par les

corps en mouvement (personnes, animaux, etc.). Ce rayonnement de chaleur capté est ensuite traité par un système électronique qui met en marche l'appareil raccordé (p. ex. une lampe). Les obstacles comme les murs ou les vitres s'opposent à la détection du rayonnement de chaleur et empêchent toute commutation.

HF 360 AP :

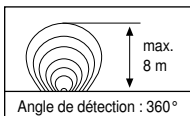
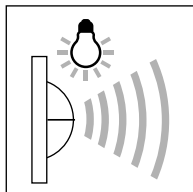

Le HF 360 AP est un détecteur de mouvement actif. Il réagit, indépendamment de la température, au moindre mouvement. Le capteur HF inté-

gré émet des ondes électromagnétiques à haute fréquence (5,8 GHz) et reçoit leur écho. Au moindre mouvement dans la zone de détection, le système détecte la modification de l'écho. Un microprocesseur déclenche alors presque instantanément la commande « Allumage de la lumière ». L'appareil peut détecter les mouvements à travers les portes, les vitres et les parois de faible épaisseur.

Caractéristiques techniques

	IR 180 AP:	HF 360 AP:
Dimensions (H x L x P) :	82 x 72 x 67 mm	82 x 72 x 64 mm
Puissance :	max. 1 000 W (charge ohmique, p. ex. lampe à incandescence) max. 500 VA (non compensée, inductive, $\cos \varphi = 0,5$ p. ex. lampes fluorescentes)	
Alimentation :	230 V, 50 Hz Branchement trifilaire (L, L', N)	
Ouverture de contact :	μ , largeur d'ouverture de contact inférieure à 1,2 mm entre les contacts à l'arrêt	
Hauteur de montage :	env. 1,1 et 2,2 m*	env. 1,1 et 2,2 m*
Système de détection :	Détecteur à infrarouge	5,8 Ghz Haute fréquence
Puissance d'émission :	-	env. 1 mW
Angle de détection :	180° avec ouverture angulaire de 90°	360° avec ouverture angulaire de 140°
Portée :	max. 8 m	1 - 8 m réglable en continu
Réglage de crépuscularité :	2 - 2 000 lux	2 - 2 000 lux
Temporisation :	10 s - 30 min	10 s - 30 min
Éclairage permanent :	commutable (4 h)	commutable (4 h)
Arrêt permanent :	commutable	commutable
Classe :	IP 54	IP 54

* Montage au-dessus d'une porte

Installation

Remarque à propos de l'IR 180 AP : Il faut monter l'appareil à 1 m au moins d'une lampe, car la chaleur pourrait entraîner un déclenchement intempestif du système.

Séquence de montage :

1. Desserrer les vis du boîtier, ouvrir le boîtier ① puis desserrer le détecteur ③ (vis) et le retirer avec le mécanisme ②.
2. Maintenir la partie inférieure du boîtier au mur (mention TOP vers le haut) et marquer l'emplacement des trous.
3. Percer les trous avec une mèche de 6 mm.
4. Mettre les chevilles dans les trous.
5. Visser la partie inférieure du boîtier avec les vis fournies.
6. Retirer la gaine du câble sur 70 mm environ et dénuder les extrémités des conducteurs sur 5 mm environ.

7. Percer le bouchon et y introduire le câble (la gaine du câble doit être entièrement entourée par le bouchon).

Brancher le câble secteur au mécanisme (cf. fig. page 4) :

La conduite secteur est composée d'un câble à 3 conducteurs :

L = phase (généralement noir ou marron)

N = neutre (généralement bleu)

L' = phase commandée (généralement noir ou marron)

En cas de doute, il faut identifier les câbles avec un testeur de tension puis les remettre hors tension. Raccorder les conducteurs de phase (L) et (L') et le conducteur de neutre (N) au domino. Un conducteur de terre n'est pas nécessaire.

Important : une inversion des branchements peut entraîner la détérioration de l'appareil.

8. Introduire le mécanisme ② dans le boîtier ① (bornes de connexion vers le bas).
9. Mettre soigneusement en place le détecteur ③ (ne pas le coincer) et le visser sur la partie inférieure du boîtier.
10. Après avoir fait le branchement au secteur, vous pouvez mettre l'interrupteur à détecteur en service (cf. chapitre Fonctionnement).
11. Terminer en mettant en place et vissant l'enjoliveur ④.

Note : l'IR 180 AP et le HF 360 AP peuvent être branchés en parallèle, mais chaque boîte d'encastrement doit avoir un conducteur de neutre. Cela n'augmente pas la puissance maximale commandée.

Fonctionnement

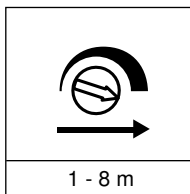

1 - 8 m

Réglage de la portée (sensibilité) ⑦

On entend par portée le diamètre de la zone de détection de forme à peu près circulaire.

La portée est à son minimum (env. 1 m) quand la vis de réglage est en butée à gauche (réglage d'usine), à son maximum (env. 8 m) quand la vis est en butée à droite.

Fonctionnement

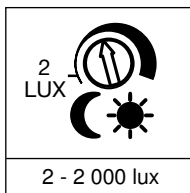

2 - 2 000 lux

Réglage de crépuscularité (seuil de réaction) ⑧

Le seuil de réaction du détecteur est réglable en continu d'env. 2 à 2 000 lux. Lorsque la vis de réglage est en butée à droite, l'appareil est en fonctionnement diurne, soit env. 2000 lux (réglage effectué en usine). Lorsque la vis de réglage est en butée à

gauche, l'appareil est en fonctionnement crépusculaire, soit env. 2 lux. Lors du réglage de la zone de détection et du test de fonctionnement en plein jour, il faut mettre la vis de réglage en butée à droite

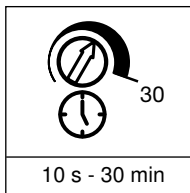

10 s - 30 min

Minuterie (temporisation de l'extinction) ⑨

La durée d'éclairage souhaitée est réglable en continu d'environ 10 s à 30 min max. La temporisation est à son minimum (env. 10 s, réglage effectué en usine) quand la vis de réglage est en butée à gauche, à son maximum (env. 30 min) quand la vis est en butée à droite. La minuterie redémarre à chaque détection d'un mouvement avant la fin de cette durée.

Lors du réglage de la zone de détection et du test de fonctionnement, nous recommandons de mettre la vis de réglage en butée à gauche (minimum).

Note : après chaque extinction, la détection du mouvement est interrompue pendant 2 secondes environ. L'interrupteur à détecteur ne peut rallumer la lumière en cas de mouvement qu'à la fin de ces 2 secondes.

Poussoir pour fonctions d'éclairage ⑤



Mode détection

L'interrupteur à détecteur fonctionne normalement en mode détection. La détection d'un mouvement dans la zone allume l'éclairage pendant la durée réglée.

Mode éclairage permanent

Poussoir 1 fois MARCHE La lampe raccordée passe pour 4 heures en éclairage permanent (DEL rouge allumée). L'interrupteur à détecteur repasse ensuite immédiatement en mode détection (DEL rouge éteinte).

Avant la fin des quatre heures, on peut éteindre la lumière en appuyant sur l'interrupteur (DEL rouge éteinte).

Mode arrêt permanent

Appuyer 3 s sur le poussoir. La lampe raccordée s'éteint (la DEL rouge clignote). L'interrupteur à détecteur repasse ensuite immédiatement en mode détection (DEL rouge éteinte) si on actionne encore brièvement le poussoir.

Dysfonctionnements

Problème	Cause	Remède
L'interrupteur à détecteur n'est pas sous tension	<ul style="list-style-type: none"> ■ Fusible défectueux, appareil hors circuit ■ Court-circuit 	<ul style="list-style-type: none"> ■ Changer le fusible défectueux, mettre l'interrupteur en circuit, vérifier le câble à l'aide d'un testeur de tension ■ Vérifier le branchement
L'interrupteur à détecteur ne s'allume pas	<ul style="list-style-type: none"> ■ Ampoule défectueuse ■ Pendant la journée, le réglage de crépuscularité est en position nocturne ■ Interrupteur va-et-vient supplémentaire ARRÊTÉ ■ Fusible défectueux ■ Arrêt permanent activé 	<ul style="list-style-type: none"> ■ Changer l'ampoule ■ Régler à nouveau ■ Mettre en circuit ■ Changer le fusible, éventuellement vérifier le branchement ■ Mettre en circuit
L'interrupteur à détecteur ne s'éteint pas	<ul style="list-style-type: none"> ■ Mouvement continu dans la zone de détection ■ La lampe raccordée se trouve dans la zone de détection de l'IR 180 AP et se rallume sous l'effet des variations de température ■ Éclairage permanent activé (DEL rouge allumée) ■ Autre interrupteur à détecteur branché en parallèle et encore actif 	<ul style="list-style-type: none"> ■ Contrôler la zone de détection ■ Contrôler la zone de détection ■ Éteindre l'éclairage permanent ■ Attendre la temporisation de l'autre interrupteur à détecteur
L'interrupteur à détecteur s'allume et s'éteint continuellement	<ul style="list-style-type: none"> ■ La lampe raccordée se trouve dans la zone de détection de l'IR 180 AP ■ Des animaux se déplacent dans la zone de détection de l'IR 180 AP ■ Un rideau, une fleur, etc., bouge dans la zone de détection du HF 360 AP et entraîne un nouveau déclenchement 	<ul style="list-style-type: none"> ■ Contrôler la zone de détection ■ Contrôler la zone de détection ■ Contrôler la zone de détection

Utilisation/entretien

Le détecteur de mouvement est indiqué pour la commutation automatique de l'éclairage. Il n'est toutefois pas

prévu pour les alarmes spéciales anti-intrusion car il n'est pas protégé contre le vandalisme. Si la surface se salit,

on la nettoiera avec un chiffon humide (ne pas utiliser de détergent).

CE Déclaration de conformité

Le produit répond aux prescriptions des directives suivantes :

Directive Basse Tension 73/23/CEE et modification
Directive Compatibilité Électromagnétique 89/336/CEE et modification

HF 360 AP :

Directive sur les équipements hertziens et les équipements terminaux de télécommunications R & TTE 1999/5/CE

Herzebrock, mai 2003
Burkhard Steffen, direction

Service après-vente et garantie

Ce produit STEINEL a été fabriqué avec le plus grand soin. Son fonctionnement et sa sécurité ont été contrôlés suivant des procédures fiables et il a été soumis à un contrôle final par sondage.

STEINEL garantit un état et un fonctionnement irréprochables.

La durée de garantie est de 36 mois et débute au jour de la vente au consommateur. Nous remédions aux défauts provenant d'un vice de matière ou de construction. La garantie sera assurée à notre discrétion par réparation ou échange des pièces défectueuses.

La garantie ne s'applique ni aux pièces d'usure, ni aux dommages et défauts dus à une utilisation ou maintenance incorrectes. Les dommages consécutifs causés à d'autres objets sont exclus de la garantie.

La garantie ne s'applique que si l'appareil non démonté est retourné à la station de service après-vente la plus proche, dans un emballage adéquat, accompagné d'une facture ou d'un ticket de caisse portant la date d'achat et le cachet du vendeur ou s'il est remis au vendeur dans les 6 premiers mois de la garantie.

Service de réparation :
Le service après-vente de notre usine effectuée également les réparations non couvertes par la garantie ou survenant après l'expiration de celle-ci. Veuillez envoyer le produit correctement emballé à la station de service après-vente la plus proche.

NL Montagehandleiding

Geachte klant,

Hartelijk dank voor het vertrouwen dat u met de aanschaf van uw nieuwe sensorschakelaar van STEINEL in ons stelt. U heeft een modern kwaliteitsproduct gekocht, dat

met uiterste zorgvuldigheid vervaardigd, getest en verpakt werd. Lees voor de installatie deze gebruiksaanwijzing nauwkeurig door, want alleen een vakkundige installatie en dito gebruik-

neming garanderen een duurzaam, betrouwbaar en storingvrij gebruik. Wij wensen u veel plezier met uw nieuwe sensorschakelaar.

Beschrijving van het apparaat

IR 180 AP:

- ① Behuizing voor montage op de muur
- ② Basiselement
- ③ Sensorunit
- ④ Lijst
- ⑤ Knop voor permanente verlichting en permanent uit
- ⑥ Indicatie permanente verlichting en permanent uit (rode LED achter de lens)
- ⑦ Schemerinstelling 2 - 2000 lux
- ⑧ Tijdsinstelling 10 sec. - 30 min.

HF 360 AP:

- ① Behuizing voor montage op de muur
- ② Basiselement
- ③ Sensorunit
- ④ Lijst
- ⑤ Knop voor permanente verlichting en permanent uit
- ⑥ Indicatie permanente verlichting en permanent uit (rode LED)
- ⑦ Schemerinstelling 2 - 2000 lux
- ⑧ Tijdsinstelling 10 sec. - 30 min.
- ⑨ Reikwijdteinstelling 1 - 8 m

⚠ Veiligheidsvoorschriften

■ Voordat u werkzaamheden aan de sensorschakelaar uitvoert altijd eerst de stroomtoevoer onderbreken!

■ Bij de montage moet de aan te sluiten elektrische

leiding spanningsvrij zijn. Daarom eerst de stroomuitschakelen en op spanningsloosheid testen met een spanningstester.

■ Bij de installatie van de sensorschakelaar werk

u met elektrische stroom. Dit moet vakkundig en volgens de gebruikelijke installatievoorschriften en aansluitvoorschriften worden uitgevoerd.
(NL) NEN 1010, (D) (AREI) NBN 15-101

36 mois
GARANTIE
de fonctionnement

Het principe

Met de sensorschakelaars IR 180 AP en HF 360 AP behoort het zoeken naar de lichtschakelaar definitief tot het verleden! De intelligente

sensortechniek schakelt het licht bij het betreden van het registratiebereik automatisch aan en na afloop van de ingestelde tijd weer

uit. Dat is niet alleen erg handig, maar het verhoogt ook de veiligheid en is bovendien ook energie- en kostenbesparend.

IR 180 AP:

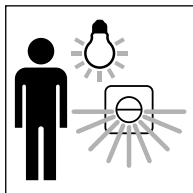

IR 180 AP is voorzien van een pyro-sensor, die de onzichtbare warmtestraling

van bewegende mensen, dieren enz. registreert. Deze zo geregistreeerde warmtestraling wordt elektronisch omgezet en aangesloten apparatuur (bijv. een lamp) wordt ingeschakeld. Door hindernissen, zoals bijv. muren of ruiten, wordt geen warmtestraling herkend, dus vindt ook geen schakeling plaats.

HF 360 AP:

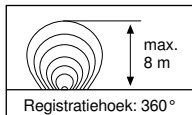
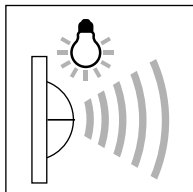

HF 360 AP is een actieve bewegingsmelder. Hij reageert - onafhankelijk van de temperatuur - op de kleinste bewegingen. De geïntegreerde HF-sensor zendt

hoogfrequente elektromagnetische golven (5,8 GHz) uit en vangt de echo daarvan op. Bij de kleinste beweging in het registratiebereik wordt de veranderde echo door de sensor geregistreeerd. Een microprocesor geeft dan vrijwel zonder vertraging het schakelbevel „licht inschakelen“. Ook door deuren, ruiten of dunne wanden heen worden bewegingen geregistreeerd.

Technische gegevens

	IR 180 AP:	HF 360 AP:
Afmetingen (h x b x d):	82 x 72 x 67 mm	82 x 72 x 64 mm
Vermogen:	max. 1000 W (ohmse belasting, bijv. gloeilamp) max. 500 VA (niet gecompenseerd, inductief, $\cos \varphi = 0,5$ bijv. TL-lampen)	
Stroomtoevoer:	230 V, 50 Hz 3-draden-aansluiting (L, L', N)	
Contactopening:	μ , breedte contactopening kleiner dan 1,2 mm tussen de contacten in uitgeschakelde toestand	
Montagehoogte:	ca. 1,1 en 2,2 m*	ca. 1,1 en 2,2 m*
Sensor:	infrarood sensor	5,8 Ghz hoogfrequentie
Zendvermogen:	-	ca. 1 mW
Registratiehoek:	180° met 90° openingshoek	360° met 140° openingshoek
Reikwijdte:	max. 8 m	1 - 8 m traploos instelbaar
Schemerinstelling:	2 - 2000 lux	2 - 2000 lux
Tijdsinstelling:	10 sec. - 30 min.	10 sec. - 30 min.
Permanente verlichting:	instelbaar (4 uur)	instelbaar (4 uur)
Permanente uit:	inschakelbaar	inschakelbaar
Bescherming:	IP 54	IP 54

* Montage boven de deur

Installatie

Opmerking voor IR 180 AP:

De plaats van montage moet minimaal 1 m van een lamp verwijderd zijn, omdat warmtestraling van de sensor kan activeren.

Montagestappen:

- Schroeven van de behuizing losdraaien en behuizing ① openen, vervolgens de sensor-unit ③ losdraaien (schroef) en samen met het basiselement ② uit de behuizing nemen.
- Onderste gedeelte van de behuizing tegen de muur houden (tekst TOP naar boven) en boorgaten aftekenen.
- Gaten boren met een 6 mm boortje.
- Pluggen in de boorgaten doen.
- Onderste gedeelte van de behuizing met de meegeleverde schroeven vastschroeven.
- Mantel van de kabel verwijderen (ca. 70 mm) en draadeindes ca. 5 mm strippen.

- Afdichtstopjes doordrukken en kabel hier doorheen voeren (de mantel van de kabel moet volledig omsloten worden door het afdichtstopje).

Aansluiting van de stroomtoevoer aan het basiselement (zie afb. blz. 4):

De stroomtoevoer bestaat uit een 3-polige kabel:

L = stroomdraad (meestal zwart of bruin)

N = nuldraad

(meestal blauw)

L' = fase (meestal zwart of bruin)

In geval van twijfel moeten de kabels met een spanningstester worden geïdentificeerd; vervolgens weer spanningsvrij maken. De fases (**L**) en (**L'**) alsmede de nuldraad (**N**) worden aan het kroonsteentje aangesloten. Een aarddraad is niet nodig.

Belangrijk: Verwisseling van de aansluitingen kan leiden tot beschadiging van de apparatuur.

- Basiselement ② in de behuizing ① schuiven (klemaansluiting naar onderen).
- Sensormodule ③ voorzichtig insteken (zorg ervoor dat die nergens tegenaan komt) en aan het onderste gedeelte van de behuizing vastschroeven.
- Na aansluiting van de stroomtoevoer, kan de sensorschakelaar in gebruik worden genomen (zie hoofdstuk Functies).
- Ter afsluiting van de designlijst ④ aanbrengen en vastschroeven.

Opmerking:

Het is ook mogelijk om IR 180 AP en HF 360 AP parallel te schakelen. Dan moet er echter bij iedere inbouwcontactdoos een nuldraad zijn. Het lichtvermogen dat maximaal kan worden ingeschakeld, wordt daardoor niet verhoogd.

Functies

(alleen voor HF 360 UP)

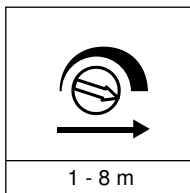

Reikwijdteinstelling (gevoeligheid) ⑦

Met het begrip reikwijdte wordt de ongeveer cirkelvormige diameter bedoeld, die als registratiebereik ontstaat.

Stelschroef naar de linker aanslag betekent een minimale reikwijdte (ca. 1 m / instelling af fabriek). Stelschroef naar de rechter aanslag betekent maximale reikwijdte (ca. 8 m).

Functies

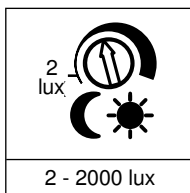

Schemerinstelling (drempelwaarde) ⑧

De gewenste drempelwaarde van de sensor kan traploos worden ingesteld van ca. 2 lux tot 2000 lux.

Stelschroef naar de rechter aanslag betekent: daglichtinstelling, ca. 2000 lux (instelling af fabriek).

Stelschroef naar de linker aanslag betekent: schemerstand, ca. 2 lux.

Bij de instelling van het registratiebereik en voor de functiecontrole bij daglicht moet de stelschroef op de rechter aanslag staan.

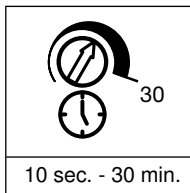

Tijdsinstelling (uitschakelvertraging) ⑨

De gewenste brandduur van de aangesloten lamp kan traploos van ca. 10 sec. tot max. 30 min. worden ingesteld.

Stelschroef naar de linker aanslag betekent: kortste tijd, ca. 10 sec. (instelling af fabriek), stelschroef naar de rechter aanslag betekent: langste tijd, ca. 30 min.

De tijd klok wordt door iedere geregistreeerde beweging voor afloop van deze tijd opnieuw gestart.

Bij de instelling van het registratiebereik en voor de functiecontrole raden wij aan de kortste tijd in te stellen.

Opmerking: Na iedere uitschakeling is een hernieuwde bewegingsregistratie gedurende ca. 2 sec. niet mogelijk. Pas na afloop van deze tijd kan de sensorschakelaar bij beweging weer licht inschakelen.

Knoppen voor lichtfuncties ⑤

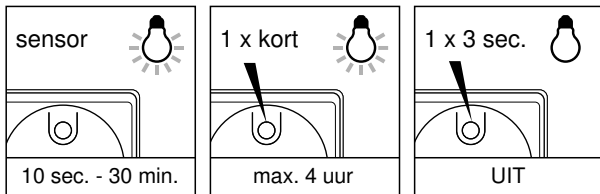

Sensormodus

De sensorschakelaar werkt in principe in sensormodus. Bij een beweging in het registratiebereik wordt het licht gedurende de ingestelde tijd ingeschakeld.

Permanente verlichting-stand

Knop 1 x AAN
De aangesloten lamp schakelt gedurende 4 uur over op permanente verlichting (rode LED brandt). Vervolgens schakelt de sensorschakelaar onmiddellijk weer over op sensormodus (rode LED uit).

De permanente verlichting kan voor afloop van de tijd worden uitgeschakeld door nogmaals op de knop te drukken (rode LED uit).

Permanente-uit-modus

Toets 3 sec. indrukken.
De aangesloten lamp wordt uitgeschakeld (rode LED knippert). Door nog een keer kort op de toets te drukken, schakelt de sensorschakelaar onmiddellijk weer over op sensormodus (rode LED uit).

Storingen

Storing	Oorzaak	Oplossing
Sensorschakelaar zonder spanning	■ zekering defect, niet ingeschakeld	■ nieuwe zekering, netschakelaar inschakelen, leiding testen met spanningstester
	■ kortsluiting	■ aansluitingen controleren
Sensorschakelaar schakelt niet aan	■ gloeilamp defect	■ gloeilamp verwisselen
	■ bij daglicht, lichtinstelling staat op schemerstand	■ opnieuw instellen
	■ extra hotelschakelaar UIT	■ inschakelen
	■ zekering defect	■ nieuwe zekering, evtl. aansluiting controleren
	■ Permanent-UIT ingeschakeld	■ inschakelen
Sensorschakelaar schakelt niet uit	■ permanente beweging in het registratiebereik	■ bereik controleren
	■ de ingeschakelde lamp is in het registratiebereik van IR 180 AP en gaat door temperatuurswisseling opnieuw aan	■ bereik controleren
	■ permanente verlichting ingesteld (rode LED brandt)	■ permanente verlichting uitschakelen
	■ andere sensorschakelaar is parallel geschakeld en nog actief	■ tijdsinstelling van de andere sensorschakelaar afwachten
Sensorschakelaar schakelt steeds AAN/UIT	■ de ingeschakelde lamp is in het registratiebereik van IR 180 AP	■ bereik controleren
	■ er zijn bewegende dieren in het registratiebereik van IR 180 AP	■ bereik controleren
	■ gordijn, bloem enz. beweegt in het registratiebereik van HF 360 UP en schakelt de lamp door beweging opnieuw aan	■ bereik controleren

Gebruik/onderhoud

De sensorschakelaar is geschikt voor het automatisch inschakelen van licht. Voor speciale inbraakalarminstal-

laties is het apparaat niet geschikt, omdat de voorgeschreven sabotageveiliging hiervoor ontbreekt.

Het oppervlak moet bij vervuiling met een vochtige doek (zonder schoonmaakmiddel) worden gereinigd.

CE Conformiteitsverklaring

Dit product voldoet aan de volgende richtlijnen:

Laagspanningsrichtlijn 73/23/EG met wijziging
EMC-richtlijn 89/336/EG met wijziging

HF 360 AP:

R & TTE richtlijn 1999/5/EG met wijziging inzake radioinstallaties en telecommunicatie-eindapparatuur

Herzebrock, mei 2003
Burkhard Steffen, directie

Funcie-garantie

Dit STEINEL-product is met grote zorgvuldigheid gefabriceerd, getest op goede werking en veiligheid volgens de geldende voorschriften, en aansluitend steekproefsgewijs gecontroleerd. STEINEL verleent garantie op de storingvrije werking.

De garantietermijn bedraagt 36 maanden en gaat in op de datum van de aanschaf door de klant. Alle klachten, die berusten op materiaal- of fabricagefouten, worden door ons opgelost. De garantie bestaat uit reparatie of vernieuwen van de defecte onderdelen, door ons te beoordelen. Garantie vervalt bij schade aan onderdelen, die aan slijtage onderhevig zijn en bij schade of gebreken, die door ondeskundig gebruik of onderhoud ontstaan. Schade aan andere voorwerpen is uitgesloten van garantie.

De garantie wordt alleen verleend, als het niet-gedemonteerde apparaat met kassabon of rekening (met aankoopdatum en winkeliersstempel), goed verpakt, aan het betreffende serviceadres wordt opgestuurd of binnen de eerste 6 maanden naar de winkelier wordt teruggebracht.

Reparatie-service:
Na afloop van de garantietermijn of bij schade die niet onder de garantie valt, kan ook door ons gerepareerd worden. Gelieve het product goed verpakt aan het dichtstbijzijnde serviceadres op te sturen.

**36 maanden
FUNCTIE
GARANTIE**

1 Istruzioni per il montaggio

Gentile Cliente,

molte grazie per la fiducia dimostrata nei nostri confronti con l'acquisto del nuovo interruttore a sensore STEINEL. Avete scelto un apparecchio di alta qualità, che viene prodotto, testato e confezionato con

grande accuratezza. Vi preghiamo di leggere attentamente le presenti istruzioni di montaggio prima di eseguire l'installazione, in quanto solo un'installazione ed una messa in funzione eseguite a regola

d'arte garantiscono un funzionamento lungo, affidabile e privo di disturbi. Vi auguriamo molte piacevoli soddisfazioni con il nuovo interruttore a sensore.

Descrizione apparecchio

IR 180 AP:

- 1 Carcasa a giorno
- 2 Elemento base
- 3 Unità di sensore
- 4 Schermatura
- 5 Tasto per luce continua e luce continua OFF
- 6 Indicazione di luce continua e luce continua OFF (LED rosso dietro la lente)
- 7 Impostazione crepuscolare 2 - 2000 lux
- 8 Impostazione tempo 10 sec - 30 min

HF 360 AP:

- 1 Carcasa a giorno
- 2 Elemento base
- 3 Unità di sensore
- 4 Schermatura
- 5 Tasto per luce continua e luce continua OFF
- 6 Indicazione di luce continua e luce continua OFF (LED rosso)
- 7 Impostazione crepuscolare 2 - 2000 lux
- 8 Impostazione tempo 10 sec - 30 min
- 9 Regolazione del raggio 1 - 8 m



Avvertenze sulla sicurezza

- Prima di ogni intervento sull'interruttore a sensore interrompe l'alimentazione di corrente!
- Durante il montaggio non deve esserci presenza di tensione nel cavo di allacciamento alla rete. Prima

del lavoro, occorre pertanto togliere la tensione ed accertare l'assenza di tensione mediante uno strumento di misura della tensione.

- Nel caso dell'installazione dell'interruttore a sensore si tratta di un intervento

sulla tensione di rete. Per questo motivo l'installazione deve essere eseguita a regola d'arte.

Il principio

Con gli interruttori a sensore IR 180 AP et HF 360 AP dimenticate il disturbo della ricerca dell'interruttore a tastoni! La tecnica intelligente a

sensori accende la luce automaticamente quando qualcuno entra nel campo di rilevamento e la spegne poi dopo il periodo di tempo impostato.

Oltre ad offrire un gran comfort, questa funzione aumenta il grado di sicurezza e fa anche risparmiare energia e costi.

IR 180 AP:

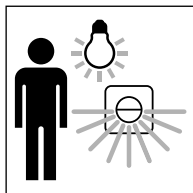

Il modello IR 180 AP è dotato di un piro sensore, che rileva le radiazioni termiche invisibili provenienti da corpi in movi-

mento (persone, animali, ecc.). Le radiazioni termiche registrate vengono commutate in impulsi elettronici che inseriscono un utilizzatore connesso (viene p. es. accesa una lampada). Eventuali ostacoli, come muri o lastre di vetro, impediscono il riconoscimento della radiazione di calore e la lampada non entra in funzione.

HF 360 AP:

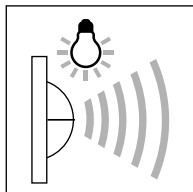

Il modello HF 360 AP è un segnalatore attivo di movimento. Reagisce ai minimi movimenti e alla temperatura ambientale. Il sensore d'alta frequenza, integrato in questo modello,

irradia onde elettromagnetiche di alta frequenza (5,8 GHz) e riceve le onde riflesse. Quando si verifica il minimo movimento nel campo di rilevamento, il sensore reagisce alle modifiche delle onde riflesse. Allora un microprocessore fa scattare, quasi senza il minimo ritardo, l'istruzione di commutazione „Accendi la luce“. E' possibile rilevare i movimenti anche attraverso porte, lastre di vetro e pareti sottili.

Dati tecnici

	IR 180 AP:	HF 360 AP:
Dimensioni (a x l x p):	82 x 72 x 67 mm	82 x 72 x 64 mm
Potenza:	max. 1000 W (carico ohmico, p. es. lampadina ad incandescenza) max. 500 VA (non compensato, induttivo, $\cos \varphi = 0,5$ p. es. lampada fluorescente)	
Allacciamento alla rete:	230 V, 50 Hz Allacciamento con 3 fili (L, L', N)	
Apertura di contatto:	μ , ampiezza dell'apertura di contatto meno di 1,2 mm tra i contatti in stato di disinserimento	
Altezza di montaggio:	circa 1,1 e 2,2 m*	circa 1,1 e 2,2 m*
Tipo di sensore:	Sensore a raggi infrarossi	5,8 Ghz alta frequenza
Potenza di trasmissione:	-	circa 1 mW
Angolo di rilevamento:	180° con angolo di apertura di 90°	360° con angolo di apertura di 140°
Raggio d'azione:	max. 8 m	1 - 8 m regolabile in continuo
Regolazione crepuscolare:	2 - 2000 lux	2 - 2000 lux
Regolazione tempo:	10 sec - 30 min	10 sec - 30 min
Luce continua:	commutabile (4 ore)	commutabile (4 ore)
Luce continua OFF:	commutabile	commutabile
Classe di protezione:	IP 54	IP 54

* Montaggio sopra la porta

Installazione

Note per IR 180 AP:

Il punto di montaggio deve trovarsi ad una distanza di almeno 1 m da una lampada, poiché le radiazioni termiche possono provocare lo scatto del sistema.

Fasi di montaggio:

1. Allentare le viti della carcassa ① e aprire la carcassa stessa, poi sbloccare l'unità di sensore ③ (vite) ed estrarre assieme all'elemento base ②.
2. Tenere la parte inferiore della carcassa aderente alla parete (la scritta TOP deve essere in alto) e segnare i punti dove si devono effettuare i fori.
3. Effettuare i fori con un trapano da 6 mm.
4. Introdurre i tasselli nei fori.
5. Avvitare bene e serrare la parte inferiore della carcassa con le viti fornite in dotazione.
6. Sfilare la guaina del cavo (per ca. 70 mm) e spelare i cavetti per ca. 5 mm.

7. Perforare il tappo di tenuta ed introdurre il cavo (la guaina protettiva del cavo deve essere stagna ossia completamente racchiusa dal tappo di tenuta).

Connessione del cavo di collegamento alla rete all'elemento base (v. Fig. a pagina 4):

Il cavo di collegamento alla rete ha 3 fili.

L = filo di fase (in genere nero o marrone)

N = filo neutro (in genere blu)

L' = fase allacciata (in genere nero o marrone)

Se avete dei dubbi controllate i cavi con un indicatore di tensione; poi disinserite nuovamente la tensione. I fili di fase (**L**) e (**L'**) ed il filo neutro (**N**) si allacciano ai morsetti dal lampadario. Non c'è bisogno di un conduttore di terra.

Importante: Uno scambio nell'allacciamento dei fili può danneggiare l'apparecchio.

8. Introdurre l'elemento base ② nella carcassa ① (il collegamento a morsetto deve essere in basso).
9. Infilare con cautela il modulo sensore ③ (evitare urti agli angoli) ed avvitare alla parte inferiore della carcassa.
10. Una volta completato l'allacciamento alla rete, l'interruttore a sensore può essere messo in funzione (vedere al capitolo Funzioni).
11. Come ultima operazione applicare ed avvitare la schermatura con funzione di decoro ④.

Avvertenze:

È possibile inserire in parallelo IR 180 AP e HF 360 AP. Allora ogni presa sotto intonaco deve avere il filo neutro. Con ciò però non aumenta la potenza massima inseribile.

Funzioni

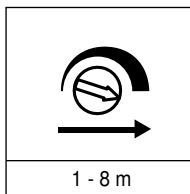

Regolazione del raggio d'azione (Sensibilità) ②

Con il concetto 'raggio d'azione' si intende il diametro del campo di rilevamento, più o meno circolare, attorno al sensore.

Vite di regolazione sulla sinistra significa raggio d'azione minimo (circa 1 m / impostazione fatta in fabbrica).

Vite di regolazione sulla destra significa raggio d'azione massimo (circa 8 m).

Funzioni

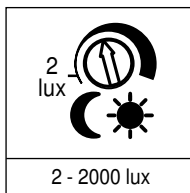

Regolazione di luce crepuscolare (Soglia di reazione) ⑦

La soglia di reazione desiderata si può impostare in continuo da circa 2 lux fino a 2000 lux.

Vite di regolazione sulla destra significa funzionamento a luce diurna, circa 2000 lux (impostazione fatta in fabbrica).

Vite di regolazione sulla sinistra significa funzionamento crepuscolare, circa 2 lux. Per provare il rilevatore in funzione della zona di rilevamento a luce diurna e per il test delle funzioni, la vite di regolazione deve essere posizionata sulla battuta d'arresto di destra.

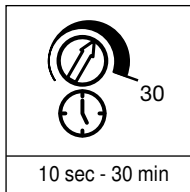

Impostazione del tempo (Ritardo di disinserimento) ⑧

La durata di accensione della lampada può essere regolata in modo continuo da circa 10 sec fino ad un massimo di 30 min.

Vite di regolazione sulla sinistra significa tempo minimo, circa 10 sec (impostazione fatta in fabbrica).

Vite di regolazione sulla destra significa tempo massimo, circa 30 min. Ogni volta che viene rilevato un movimento prima che decorra questo periodo di tempo, il contaminati si azzerà.

Quando impostate il campo di rilevamento e quando eseguite il test di funzionamento è consigliabile impostare il tempo minimo.

Avvertenze: Ogni volta che viene spenta la luce, per circa 2 secondi viene interrotto il rilevamento di movimenti. Solo dopo che è trascorso questo periodo di tempo, l'interruttore a sensore è in grado di accendere nuovamente la luce in caso di un movimento nell'ambito del raggio d'azione.

Tasto per funzioni di luce ⑤

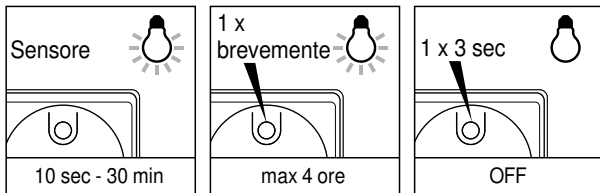

Funzionamento con sensore

In linea di principio il commutatore a sensore funziona con sensore. Quando si ha un movimento nel campo di rilevamento, la luce viene accesa per la durata impostata.

Esercizio luce continua

Tasto 1 x ON
La lampada connessa viene accesa per 4 ore con luce continua (si accende il LED rosso). Dopo questo periodo di tempo il commutatore a sensore passa subito di nuovo in funzionamento con sensore (LED rosso spento).

Per interrompere la luce continua prima del tempo impostato per lo spegnimento basta premere il tasto (LED rosso spento).

Esercizio luce continua OFF

Premete il tasto per 3 secondi. La lampada connessa si spegne (il LED rosso lampeggia). Se premete di nuovo brevemente questo tasto, l'interruttore a sensore passa subito di nuovo in funzionamento con sensore (LED rosso spento).

Disturbi di funzionamento

Disturbo	Causa	Rimedi
L'interruttore a sensore è senza tensione	<ul style="list-style-type: none"> ■ Fusibile difettoso, non inserito ■ Corto circuito 	<ul style="list-style-type: none"> ■ Cambiate fusibile, inserite l'interruttore principale, controllate il cavo con un indicatore di tensione ■ Controllate gli allacciamenti
L'interruttore a sensore non si accende	<ul style="list-style-type: none"> ■ Difetto di lampadina ad incandescenza ■ In funzionamento di giorno l'impostazione del crepuscolare è regolata sul funzionamento di notte ■ Commutatore alternato aggiuntivo OFF ■ Fusibile difettoso ■ Stato di OFF permanente attivo 	<ul style="list-style-type: none"> ■ Cambiate lampadina ad incandescenza ■ Eseguite una nuova impostazione ■ Accedete l'apparecchio ■ Cambiate fusibile, eventualmente controllate l'allacciamento ■ Accedete l'apparecchio
L'interruttore a sensore non si spegne	<ul style="list-style-type: none"> ■ Movimento continuo sul campo di rilevamento ■ La lampada allacciata si trova nell'ambito del campo di rilevamento dell'IR 180 AP e si commuta di nuovo in seguito a variazioni di temperatura ■ È inserita la luce continua (LED rosso acceso) ■ Un ulteriore interruttore a sensore è collegato in parallelo ed è ancora attivo 	<ul style="list-style-type: none"> ■ Controllate il campo di rilevamento ■ Controllate il campo di rilevamento ■ Disinserite la luce continua ■ Attendete per il tempo di impostazione dell'altro interruttore a sensore
L'interruttore a sensore si accende e si spegne continuamente	<ul style="list-style-type: none"> ■ La lampada allacciata si trova nell'ambito del campo di rilevamento dell'IR 180 AP ■ Movimento di animali nell'ambito del campo di rilevamento Tiero dell'IR 180 AP ■ Tende, fiori, ecc. si muovono nell'ambito del campo di rilevamento del HF 360 AP, facendo scattare il sensore 	<ul style="list-style-type: none"> ■ Controllate il campo di rilevamento ■ Controllate il campo di rilevamento ■ Controllate il campo di rilevamento

Funzionamento/Cura

L'interruttore a sensore è adatto per commutare l'accensione di luce automaticamente. Non conviene l'uso per gli

speciali impianti d'allarme antifurto dato che manca la sicurezza antisabotaggio prescritta a tale scopo. In caso di im-

brattamento pulite la superficie con un panno umido. (Non impiegate detersivi).

CE Dichiarazione di conformità

Il prodotto osserva le seguenti norme:

Norme per basse tensioni 73/23/CEE e seguenti modifiche
Norme EMC 89/336/CEE e seguenti modifiche

HF 360 AP:
Norme R & TTE 1999/5/EG e seguenti modifiche relative a impianti radio e telecomunicazione

Herzebrock, maggio 2003
Burkhard Steffen, Amministratore delegato

Garanzia di funzionamento

Questo prodotto STEINEL viene prodotto con la massima cura, con controlli di funzionamento e del grado di sicurezza in conformità alle norme vigenti in materia; vengono poi effettuati collaudi con prove a campione. STEINEL garantisce la perfetta qualità ed il funzionamento.

La garanzia si estende a 36 mesi ed inizia il giorno d'acquisto da parte dell'utente finale. Ripariamo guasti dovuti a difetti di materiale o produzione. Le prestazioni di garanzia comprendono a nostra scelta la riparazione o la sostituzione degli elementi difettosi. Non sussiste nessun diritto di garanzia in caso di difetti sui pezzi soggetti ad usura ed in caso di guasti o difetti insorti in seguito a trattamento o manutenzione impropri. Sono esclusi dal diritto di garanzia gli ulteriori danni conseguenti su oggetti estranei.

Si può far valere il diritto di garanzia soltanto inviando l'apparecchio propriamente imballato ed accompagnato dallo scontrino di cassa o dalla fattura (con data di acquisto e timbro del negoziante) al competente punto di assistenza tecnica, oppure consegnando l'apparecchio al negoziante entro i primi 6 mesi di garanzia.

Centro assistenza tecnica: Con periodo di garanzia scaduto e nel caso di difetti che non danno diritto a prestazioni di garanzia, il nostro centro di assistenza esegue le relative riparazioni. Inviatelo il prodotto ben imballato al più vicino centro di assistenza.

36 mesi
GARANZIA
di funzionamento

E Istrucciones de montaje

Apreciado cliente:

Gracias por la confianza que nos ha dispensado al comprar su nuevo Interruptor Sensor STEINEL. Se ha decidido por un producto de alta calidad, producido, probado y embalado con el mayor cuidado. Le rogamos se familiarice con

estas instrucciones de montaje antes de instalarlo. Sólo una instalación y puesta en funcionamiento correcta del aparato garantizarán un servicio duradero, fiable y sin fallos del mismo.

Le deseamos que disfrute durante mucho tiempo con su nuevo Interruptor Sensor STEINEL.

Descripción del aparato

IR 180 AP:

- 1 Caja de superficie
- 2 Elemento de base
- 3 Unidad del sensor
- 4 Cubierta
- 5 Pulsador para alumbrado permanente y apagado permanente
- 6 Indicación alumbrado permanente y apagado permanente (LED rojo detrás de la lente)
- 7 Regulación crepuscular 2 - 2000 Lux
- 8 Temporización 10 seg. - 30 min.

HF 360 AP:

- 1 Caja de superficie
- 2 Elemento de base
- 3 Unidad del sensor
- 4 Cubierta
- 5 Pulsador para alumbrado permanente y apagado permanente
- 6 Indicación alumbrado permanente y apagado permanente (LED rojo)
- 7 Regulación crepuscular 2 - 2000 Lux
- 8 Temporización 10 seg. - 30 min.
- 9 Graduación del alcance 1 - 8 m

⚠ Indicaciones de seguridad

■ ¡Antes de realizar todo tipo de trabajos en el Interruptor Sensor desconecte la alimentación de tensión!

primero la corriente y compruebe que no hay tensión utilizando un comprobador de tensión.

■ Al efectuar el montaje debe hallarse la línea de conexión eléctrica libre de tensión. Por tanto, desconecte

■ La instalación del Interruptor Sensor es un trabajo en la red eléctrica. Debe realizarse por tanto profesional-

mente, de acuerdo con las normativas de instalación específicas de cada país.

El concepto

¡Con los Interruptores Sensores IR 180 AP y HF 360 AP, la búsqueda a tientas del interruptor de luz pertenece al pasado! La técnica de sensores inteligente enciende la luz

automáticamente al entrar en el campo de detección y la apaga de nuevo al transcurrir el tiempo ajustado. Esto no sólo significa confort, sino que también aumenta la seguridad,

ahorrando al mismo tiempo energía y costes.

IR 180 AP:

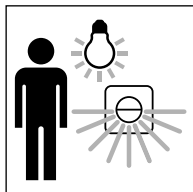

El IR 180 AP va equipado con un sensor piroeléctrico que registra la radiación térmica invisible de objetos en movimien-

to (personas, animales etc.). Esta radiación térmica registrada se transforma electrónicamente, activando un consumidor conectado (p. ej. una lámpara). Obstáculos como paredes o cristales impiden la detección de una radiación térmica, con lo cual no se produce ningún tipo de activación.

HF 360 AP:

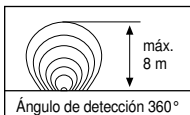
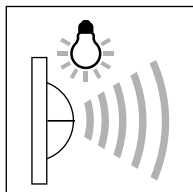

El HF 360 AP es un detector de movimientos activo. Reacciona ante los más pequeños movimientos con independencia de la temperatura. El sen-

sor de AF integrado emite ondas electromagnéticas de alta frecuencia (5,8 GHz) y recibe su eco. Al producirse el más pequeño movimiento en el campo de detección, el sensor detecta la modificación del eco. Un microprocesador imparte entonces la instrucción "encender la luz" casi instantáneamente. Es posible la detección a través de puertas, cristales o paredes delgadas.

Datos técnicos

	IR 180 AP:	HF 360 AP:
Dimensiones (alt. x anch. x prof.):	82 x 72 x 67 mm	82 x 72 x 64 mm
Potencia de ruptura:	máx. 1000 W (carga resistiva, p. ej. bombilla) máx. 500 VA (no compensado, inductivo, $\cos \varphi = 0,5$ p. ej. lámparas fluorescentes)	
Tensión de alimentación:	230 V, 50 Hz Conexión de 3 conductores (L, L', N)	
Abertura de contactos:	μ , anchura de abertura de contactos inferior a 1,2 mm entre los contactos en estado de reposo	
Altura de montaje:	aprox. 1,1 y 2,2 m*	aprox. 1,1 y 2,2 m*
Tecnología de sensores:	sensor infrarrojo	5,8 Ghz alta frecuencia
Potencia de emisión:	-	aprox. 1 mW
Ángulo de detección:	180° con ángulo de apertura de 90°	360° con ángulo de apertura de 140°
Alcance:	máx. 8 m	1 - 8 m con regulación continua
Regulación crepuscular:	2 - 2000 Lux	2 - 2000 Lux
Temporización:	10 seg. - 30 min.	10 seg. - 30 min.
Alumbrado permanente:	conmutable (4 horas)	conmutable (4 horas)
Apagado permanente:	conmutable	conmutable
Tipo de protección:	IP 54	IP 54

* Montaje sobre puerta

Instalación

Observación para el

IR 180 AP: El lugar de montaje debe hallarse a una distancia mínima de 1 m de una lámpara, ya que la radiación térmica puede hacer que se active el sistema.

Pasos de montaje:

1. Suelte los tornillos de la caja y abra la caja ①; suelte a continuación la unidad del sensor ③ (tornillo) y extraígalas juntamente con el elemento de base ②.
2. Apoye la parte inferior de la caja en la pared (leyenda TOP hacia arriba) y marque los taladros.
3. Realice los taladros con una broca de 6 mm.
4. Introduzca los tacos en los taladros.
5. Fije la parte inferior de la caja a la pared con los tornillos adjuntos.
6. Retire el revestimiento del cable (aprox. 70 mm) y desáísle los extremos de los conductores aprox. 5 mm.

7. Perfore el tapón obturador y pase el cable por el mismo (el revestimiento del cable debe estar completamente envuelto por el tapón obturador).

Conexión del cable de alimentación al elemento de base (véase fig. de la pág. 4):

El cable de alimentación de red consta de 3 conductores:

L = fase (generalmente negro o marrón)

N = neutro

(generalmente azul)
L' = fase de conmutación (generalmente negro o marrón)

En caso de dudas hay que identificar los conductores con un comprobador de tensión; a continuación desconecte de nuevo la tensión. Las fases (**L**) y (**L'**) así como el neutro (**N**) se conectan al bloque de bornes. No se precisa toma de tierra.

Importante: La conexión con los conductores invertidos puede originar daños en el aparato.

8. Inserte el elemento de base ② en la caja ① (conexión de bornes hacia abajo).
9. Acople el módulo sensor ③ con cuidado (sin lastearlo) y atornille la parte inferior de la caja.
10. Una vez realizada la conexión a la red, puede ponerse en funcionamiento el Interruptor Sensor (véase el capítulo Funciones).
11. Finalmente coloque y atornille la cubierta decorativa ④.

Observación:

Admite una conexión en paralelo de IR 180 AP y HF 360 AP. Para ello, sin embargo, es necesario disponer de un conductor neutro en cada caja empotrada. La potencia de ruptura máx. no aumenta por ello.

Funciones

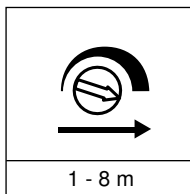

Graduación del alcance (sensibilidad) ⑤

El concepto "alcance" expresa el diámetro casi circular del campo de detección.

Girando el tornillo de regulación hasta el tope izquierdo se obtiene el alcance mínimo (aprox. 1 m / regulación de fábrica).
Girando el tornillo de regulación hasta el tope derecho se obtiene el alcance máximo (aprox. 8 m).

Funciones

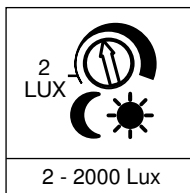

Regulación crepuscular (punto de activación) ⑦

El punto de activación deseado del sensor puede regularse continuamente desde 2 Lux hasta 2000 Lux. Girando el tornillo de regulación hasta el tope derecho se obtiene funcionamiento a la luz del día con aprox. 2000 Lux (regulación de fábrica).

Girando el tornillo de regulación hasta el tope izquierdo se obtiene funcionamiento crepuscular con aprox. 2 Lux. Para la regulación del campo de detección y la prueba de funcionamiento a la luz del día debe hallarse el tornillo de regulación girado hasta el tope derecho.

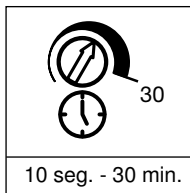

Temporización (regulación del periodo de alumbrado) ⑧

El periodo de alumbrado deseado de la lámpara conectada puede regularse continuamente desde aprox. 10 seg. hasta 30 min. como máximo. Girando el tornillo de regulación hasta el tope izquierdo se obtiene el tiempo mínimo de aprox. 10 seg. (regulación de fábrica).

Girando el tornillo de regulación hasta el tope derecho se obtiene el tiempo máximo de aprox. 30 min.
Con cada movimiento detectado antes de transcurrir este

período de tiempo se inicia de nuevo la cuenta del reloj. Para la regulación del campo de detección y la prueba de funcionamiento se recomienda ajustar el tiempo mínimo.

Observación: Cada vez que se desconecta la luz hay que esperar aprox. 2 segundos para una nueva detección de movimientos. Sólo después de transcurrir este tiempo puede el Interruptor Sensor encender de nuevo la luz al producirse movimiento.

Pulsador para funciones de luz ⑤



Funcionamiento de sensor

Normalmente, el Interruptor Sensor funciona como sensor. Al producirse movimiento en el campo de detección se enciende la luz por el período de tiempo ajustado.

Funcionamiento de alumbrado permanente

Pulsador 1 x ON
La lámpara conectada cambia a alumbrado permanente por un período de 4 horas (LED rojo encendido). Inmediatamente después, el Interruptor Sensor vuelve a funcionar como sensor (LED rojo apagado).

El alumbrado permanente puede interrumpirse antes de transcurrir el tiempo oprimiendo el pulsador (LED rojo apagado).

Funcionamiento de apagado permanente

Oprimir pulsador durante 3 seg.
La lámpara conectada se apaga (LED rojo parpadea). Oprimiendo una vez más brevemente el pulsador, el Interruptor Sensor inmediatamente vuelve a funcionar como sensor (LED rojo apagado).

Fallos de funcionamiento

Fallo	Causa	Solución
El Interruptor Sensor no tiene tensión	<ul style="list-style-type: none"> ■ fusible defectuoso, interruptor en OFF ■ cortocircuito 	<ul style="list-style-type: none"> ■ cambiar fusible, poner interruptor en ON, comprobar la línea de conexión con un comprobador de tensión ■ comprobar conexiones
El Interruptor Sensor no se enciende	<ul style="list-style-type: none"> ■ bombilla defectuosa ■ en funcionamiento a la luz del día, regulación crepuscular ajustada para funcionamiento nocturno ■ conmutador adicional desconectado ■ fusible defectuoso ■ apagado permanente conectado 	<ul style="list-style-type: none"> ■ cambiar bombilla ■ volver a ajustar ■ conectar ■ cambiar fusible y dado el caso comprobar conexión ■ conectar
El Interruptor Sensor no se apaga	<ul style="list-style-type: none"> ■ movimiento permanente en el campo de detección ■ lámpara conectada se halla en el campo de detección del IR 180 AP y se enciende de nuevo debido a un cambio de temperatura ■ alumbrado permanente conectado (LED rojo encendido) ■ otro Interruptor Sensor conectado en paralelo y todavía activo 	<ul style="list-style-type: none"> ■ controlar campo de detección ■ controlar campo de detección ■ desconectar alumbrado permanente ■ esperar temporización del otro Interruptor Sensor
El Interruptor Sensor se enciende y apaga continuamente	<ul style="list-style-type: none"> ■ lámpara conectada se halla en el campo de detección del IR 180 AP ■ animales en movimiento en el campo de detección del IR 180 AP ■ una cortina, flor etc. en movimiento en el campo de detección del HF 360 AP activa el sensor una y otra vez debido al movimiento 	<ul style="list-style-type: none"> ■ controlar campo de detección ■ controlar campo de detección ■ controlar campo de detección

Funcionamiento/Cuidados

El Interruptor Sensor es apto para la conmutación automática de la luz. No es apto para alarmas antirrobo especiales

debido a que carece de la seguridad antisabotaje prescrita para las mismas. La superficie debe limpiarse con un paño

húmedo (sin detergente) cuando esté sucia.

CE Declaración de conformidad

El producto cumple la normativa siguiente:

Directiva de baja tensión 73/23/CEE con modificación
Directiva de compatibilidad electromagnética 89/336/CEE con modificación

HF 360 AP:

Directiva R&TTE 1999/5/CE con modificación sobre equipos radioeléctricos y equipos terminales de telecomunicación

Herzebrock, en mayo de 2003
Burkhard Steffen, dirección

Garantía de funcionamiento

Este producto STEINEL ha sido elaborado con el máximo esmero, habiendo pasado los controles de funcionamiento y seguridad previstos por las disposiciones vigentes, así como un control adicional de muestreo al azar.

El período de garantía es de 36 meses comenzando el día de la venta al consumidor y cubre los defectos de material y fabricación. La prestación de la garantía se efectúa mediante la reparación o el cambio de las piezas defectuosas a elección de STEINEL.

La prestación de garantía queda anulada para daños producidos en piezas de desgaste y daños y defectos originados por uso o mantenimiento inadecuados. Quedan excluidos de la garantía los daños consecuenciales causados en objetos ajenos.

La garantía es válida únicamente si se envía el aparato sin desmontar y con el comprobante o la factura (fecha de compra y sello del vendedor), bien embalado, a su proveedor correspondiente o se entrega al vendedor en los primeros 6 meses después de la compra.

Servicio de reparación:
Una vez transcurrido el período de garantía o en caso de defectos no cubiertos por la misma, las reparaciones las lleva a cabo nuestro departamento técnico. Rogamos envíen el producto bien embalado a la dirección indicada abajo.

36 meses
GARANTÍA
de funcionamiento

Instruções de montagem

Estimado cliente

Agradecemos-lhe a confiança depositada em nós ao comprar o novo interruptor com sensor STEINEL. Trata-se de um produto de elevada qualidade produzido, testado e em-

balado com o máximo cuidado. Procure familiarizar-se com estas instruções de montagem antes da instalação. Só uma instalação e colocação em funcionamento correctas

podem garantir a longevidade do produto e um funcionamento fiável e isento de falhas. Desejamos sinceramente que este aparelho o satisfaça.

Descrição do aparelho

IR 180 AP:

- 1 Corpo de montagem à superfície
- 2 Elemento básico
- 3 Unidade sensórica
- 4 Friso
- 5 Tecla para luz permanente e desligamento permanente
- 6 Indicador de luz permanente e de desligamento permanente (LED vermelho por trás da lente)
- 7 Regulação crepuscular 2 - 2000 lux
- 8 Ajuste do tempo 10 seg. - 30 min.

HF 360 AP:

- 1 Corpo de montagem à superfície
- 2 Elemento básico
- 3 Unidade sensórica
- 4 Friso
- 5 Tecla para luz permanente e desligamento permanente
- 6 Indicador de luz permanente e de desligamento permanente (LED vermelho)
- 7 Regulação crepuscular 2 - 2000 lux
- 8 Ajuste do tempo 10 seg. - 30 min.
- 9 Ajuste do alcance 1 - 8 m

Considerações em matéria de segurança

- Interromper a alimentação de tensão antes de efectuar trabalhos no interruptor com sensor!
- Durante a montagem, o cabo eléctrico a conectar deve estar isento de

tensão. Para tal, desligar primeiro a corrente e verificar se não há tensão, usando um busca-pólos.

- A instalação do interruptor com sensor consiste essencialmente em lidar com

tensão de rede. Por esse motivo, terá de ser realizada de forma profissional segundo as respectivas prescrições e condições de conexão em vigor: (E)-VDE 0100, (Z)-ÖVE-EN 1, (S)-SEV 1000)

O princípio

Os interruptores com sensor IR 180 AP e HF 360 AP vêm acabar com a procura do interruptor da luz no escuro! A tecnologia inteligente de sen-

sores liga a luz automaticamente ao entrar na área de detecção e desliga-a novamente após o tempo desejado. Isto não só é extremamen-

te confortável, como também aumenta a segurança e ainda poupa energia e reduz os custos.

IR 180 AP:

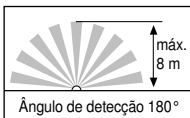
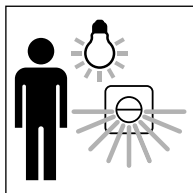

O IR 180 AP está equipado com um sensor pirléctrico que detecta a radiação térmica

ca invisível proveniente de corpos em movimento (pessoas, animais, etc.). A radiação térmica registada é transformada por via electrónica e liga um consumidor que esteja conectado (p. ex. um candeeiro). Os obstáculos, como p. ex. muros ou vidros, não permitem a detecção de radiações térmicas, impossibilitando a comutação.

HF 360 AP:

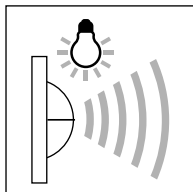

O HF 360 AP é um detetor de movimentos activo. Ele reage aos menores movimentos independentemente da temperatura. O sensor de alta frequên-

cia integrado emite ondas electromagnéticas de alta frequência (5,8 GHz) e capta o seu eco. Ao ocorrer o mínimo movimento dentro da área de detecção, a alteração do eco é captada pelo sensor. Um microprocessador emite então quase simultaneamente o sinal de comando «Ligar a luz». A detecção através de portas, vidros ou paredes finas não é possível.

Dados técnicos

	IR 180 AP:	HF 360 AP:
Dimensões (a x l x p):	82 x 72 x 67 mm	82 x 72 x 64 mm
Potência:	máx. 1000 W (carga óhmica, p. ex. lâmpada incandescente) máx. 500 VA (descompensado, indutivo, $\cos \varphi = 0,5$ p. ex. lâmpadas fluorescentes	
Ligação à rede:	230 V, 50 Hz ligação de 3 fios (L, L', N)	
Abertura de contacto:	μ , largura de abertura do contacto inferior a 1,2 mm entre os contactos em estado desligado.	
Altura de montagem:	aprox. 1,1 e 2,2 m*	aprox. 1,1 e 2,2 m*
Sistema sensórico:	Sensor de raios infravermelhos	alta frequência de 5,8 Ghz
Potência de transmissão:	-	aprox. 1 mW
Ângulo de detecção:	180° com ângulo de abertura de 90°	360° com ângulo de abertura de 140°
Alcance:	máx. 8 m	1 - 8 m, progressivo
Regulação crepuscular:	2 - 2000 lux	2 - 2000 lux
Ajuste do tempo:	10 seg. - 30 min.	10 seg. - 30 min.
Luz permanente:	comutável (4 horas)	comutável (4 horas)
Desligamento permanente:	comutável	comutável
Grau de protecção:	IP 54	IP 54

* Montagem por cima da porta

Instalação

Nota para o IR 180 AP:

O local de montagem deve encontrar-se a uma distância mínima de 1 m de um candeeiro, pois a radiação térmica pode ocasionar a activação errada do sistema.

Passos de montagem:

1. Soltar os parafusos do corpo e abrir o corpo da lâmpada ①, soltar a unidade sensórica ③ (parafuso) e retirá-la juntamente com o elemento básico ②.
2. Encostar a parte inferior do corpo na parede (legenda TOP para cima) e marcar os furos.
3. Fazer os furos com broca de 6 mm.
4. Meter as buchas nos furos.
5. Aparafusar a parte superior do corpo com os parafusos fornecidos.
6. Descarnar o cabo (aprox. 70 mm) e isolar aprox. 5 mm das pontas dos fios.

7. Perfurar o bujão vedante e passar o cabo (o revestimento do cabo deve estar envolvido por completo pelo bujão vedante).
8. Inserir o elemento básico ② na peça do corpo ① (conector de bornes para baixo).
9. Encaixar o módulo de sensor ③ com cuidado (para não emperrar) e aparafusar na parte inferior do corpo.

Ligação do cabo proveniente da rede ao elemento básico (v. fig. página 4):

O cabo proveniente da rede é composto por 3 fios:

L = fase (geralmente preto ou castanho)

N = neutro (geralmente azul)

L' = fase conectada (geralmente preto ou castanho)

Em caso de dúvida, procurar identificar os cabos com um medidor de tensão; voltar a desligar a tensão em seguida. Voltar a conectar as fases (**L**) e (**L'**) bem como o condutor neutro (**N**) à barra de junção. Não é necessário um condutor de protecção.

Importante: Se trocar as ligações, pode danificar o aparelho.

10. Depois de realizar a ligação à rede eléctrica, o interruptor com sensor pode ser colocado em funcionamento (ver capítulo funções).
11. Por fim, colocar a tampa estilizada ④ e aparafusar.

Nota:

É possível a ligação em paralelo do IR 180 AP e do HF 360 AP. No entanto é necessário que exista um condutor neutro em cada caixa de instalação embutida. A potência comutável máxima não aumenta em função disso.

Funções

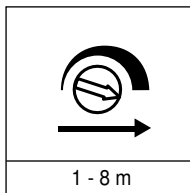

Ajuste do alcance (sensibilidade) ⑦

O alcance é um diâmetro quase circular que representa a área de detecção.

Parafuso de ajuste até ao limite esquerdo significa alcance mínimo (aprox. 1 m / ajuste de fábrica). Parafuso de ajuste todo para a direita significa alcance máximo (aprox. 8 m).

Funções

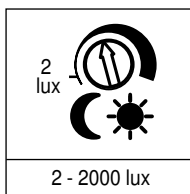

Regulação crepuscular (limiar de resposta) ⑧

O limiar de resposta desejado pode ser ajustado continuamente de 2 a 2000 lux.

Parafuso de ajuste todo para a direita significa: regime diurno aprox. 2000 lux (ajuste de fábrica).

Parafuso de ajuste no limite esquerdo significa: regime crepuscular de aprox. 2 lux. Para regular a área de detecção e proceder ao teste de funcionamento à luz do dia, o parafuso de ajuste tem de estar no limite direito.

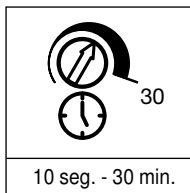

Ajuste do tempo (retardamento de desligamento) ⑨

A duração desejada da luz da lâmpada conectada pode ser ajustada continuamente entre 10 seg. e 30 min.

Parafuso de ajuste no limite esquerdo significa: tempo mais curto de aprox. 10 seg. (ajuste de fábrica)

Parafuso de ajuste no limite direito: tempo mais longo de aprox. 30 min. Cada detecção de movimento faz reiniciar o cronómetro.

Ao realizar o ajuste da área de detecção e o teste de funcionamento, recomendamos ajustar o tempo mais curto.

Nota: sempre que se desliga a lâmpada, a nova detecção de movimento é interrompida por aprox. 2 segundos. Só depois de ter decorrido este tempo é que o interruptor com sensor pode activar a luz ao detectar um movimento.

Teclas para funções de iluminação ⑤

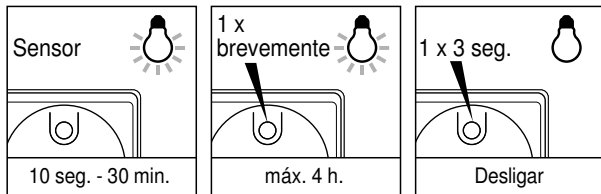

Funcionamento do sensor

Por princípio, o interruptor com sensor trabalha no modo de sensor. Ao ocorrer um movimento dentro da área de deteção, a luz acende durante o tempo predefinido.

Funcionamento de luz permanente

Tecla 1 x LIGA
A lâmpada conectada é ligada por 4 horas em modo de luz permanente (LED vermelho acende). A seguir, o interruptor com sensor volta imediatamente ao funcionamento de sensor (LED vermelho apaga).

Premindo a tecla, a luz permanente pode ser interrompida antes de decorrer o tempo (LED vermelho apaga).

Funcionamento de desligamento permanente

Premir a tecla durante 3 seg.
A lâmpada conectada é desligada (LED vermelho intermitente).
Premindo de novo brevemente a tecla, o interruptor com sensor volta imediatamente para o modo de funcionamento com sensor (LED vermelho apagado).

Falhas de funcionamento

Falha	Causa	Solução
Interruptor com sensor não tem tensão	■ Fusível queimado, não ligado	■ Fusível novo, ligar o interruptor de rede, verificar o condutor com medidor de tensão
	■ Curto-circuito	■ Verificar as conexões
Interruptor com sensor não liga	■ Lâmpada incandescente fundida	■ Substituir a lâmpada
	■ Durante o regime diurno a regulação crepuscular está ajustada para o regime nocturno	■ Reajustar
	■ Comutador inversor adicional DESLIGADO	■ Ligar
	■ Fusível queimado	■ Substituir fusível, verificar eventualmente a conexão
Interruptor com sensor não desliga	■ Está activado desligamento permanente	■ Ligar
	■ Movimento constante na área de deteção	■ Controlar a área
	■ A lâmpada conectada encontra-se dentro da área de deteção do IR 180 AP e volta a ligar em função da alteração da temperatura	■ Controlar a área
Interruptor com sensor está sempre a LIGAR/DESLIGAR	■ Luz permanente ligada (LED vermelho acende)	■ Desligar a luz permanente
	■ Está mais um interruptor com sensor conectado em paralelo e activo	■ Esperar até decorrer o tempo ajustado do outro interruptor com sensor
	■ A lâmpada conectada encontra-se dentro da área de deteção do IR 180 AP	■ Controlar a área
	■ Encontram-se animais em movimento dentro da área de deteção do IR 180 AP	■ Controlar a área
	■ Uma cortina, uma flor etc. está a movimentar-se dentro da área de deteção do HF 360 AP, activando sempre de novo a ligação	■ Controlar a área

Funcionamento/conservação

O interruptor com sensor serve para ligar automaticamente a luz. O aparelho não se adequa a sistemas de alar-

me anti-roubo especiais, uma vez que não está garantida a protecção contra sabotagem exigida por lei. Se estiver

suja, a superfície deve ser limpa com um pano húmido (sem usar produtos de limpeza).

CE Declaração de conformidade

O produto cumpre as directivas seguintes:

Directiva do Conselho "Baixa tensão" 73/23/CEE incluindo revisão
Directiva do Conselho "Compatibilidade electromagnética" 89/336/CEE incluindo revisão

HF 360 AP:

Directiva do Conselho "R & TTE" (1999/5/CE incluindo revisão) referente a instalações radioeléctricas e aparelhos de telecomunicação

Herzebrock, em Maio de 2003
Burkhard Steffen, gerente

Garantia de funcionamento

Este produto STEINEL foi fabricado com todo o zelo e o seu funcionamento e segurança verificados, de acordo com as normas em vigor, e sujeito a um controlo por amostragem aleatória.

A STEINEL garante o bom estado e o bom funcionamento do aparelho.

O prazo de garantia é de 36 meses a contar da data de compra. Eliminamos falhas relacionadas com defeitos de material ou de fabrico. A garantia inclui a reparação ou a substituição das peças com defeito, de acordo com o nosso critério, estando excluídas as peças sujeitas a desgaste, os danos e as falhas originados por uma utilização ou manutenção incorrecta. Excluem-se igualmente os danos provocados noutros objectos estranhos ao aparelho.

Os serviços previstos na garantia só serão prestados caso o aparelho seja apresentado bem embalado no respectivo serviço de assistência técnica ou, nos primeiros 6 meses, junto do revendedor, devidamente montado e acompanhado do talão da caixa ou da factura (data da compra e carimbo do revendedor).

Serviço de reparação: Depois de expirado o prazo de garantia ou em caso de falha não abrangida pela garantia, o nosso serviço de assistência técnica encarregará da reparação do seu aparelho. Basta enviar o produto bem acondicionado ao nosso centro de assistência técnica mais próximo de si.

36 meses
GARANTIA
de funcionamento

S Montagehandlingning

Bäste kund,

Tack för det förtroende Du har visat genom att köpa en STEINEL sensorströmbrytare. Du har valt en högvärdig kvalitetsprodukt, producerad, testad och förpackad

med största noggrannhet. Vi ber dig att noggäsa igenom denna montageanvisning innan du installerar strömbrytaren. Korrekt installation och idrifttagning

är en förutsättning för långvarig och tillförlitlig drift. Vi hoppas du får stor nytta av din sensorströmbrytare.

Apparatbeskrivning

IR 180 AP:

- 1 Bottendel
- 2 Grundenhet
- 3 Sensorenhet
- 4 Täcklock
- 5 Tryckknapp för fast sken Till och Från
- 6 Indikering för fast sken Till och Från (röd LED bakom linsen)
- 7 Ljusinställning 2 - 2000 Lux
- 8 Tidsinställning 10 sek - 30 min

HF 360 AP:

- 1 Bottendel
- 2 Grundenhet
- 3 Sensorenhet
- 4 Täcklock
- 5 Tryckknapp för fast sken Till och Från
- 6 Indikering för fast sken Till och Från (röd LED)
- 7 Ljusinställning 2 - 2000 Lux
- 8 Tidsinställning 10 sek - 30 min
- 9 Räckviddsinställning 1 - 8 m

! Säkerhetsanvisningar

- Innan installation av sensorströmbrytaren måste spänningen kopplas bort.
- Inkoppling av en sensorströmbrytare betyder anslutning till elnätet. Detta arbete måste utföras på ett fackmannamässigt sätt och enligt gällande föreskrifter.

Principen

Med sensorströmbrytare IR 180 AP och HF 360 AP hör famlandet efter strömbrytaren till det förflutna. Den intelligenta sensortek-

niken tänder ljuset automatiskt vid inträde i området och släcker det igen efter inställd tid.

Det är inte bara ytterst bekvämt utan dessutom energi- och kostnadsbesparande.

IR 180 AP:

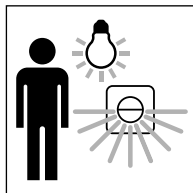

IR 180 AP är försedd med en pyrosensor som känner av värmestrålningen från kroppar i rörelse (människor, djur etc.). Den registrerade värmestrålningen omvandlas på elektronisk väg och tänder armaturen. Murar och fönster hindrar värmestrålningen varför brytaren ej påverkas.

HF 360 AP:

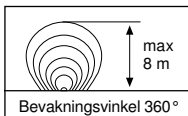
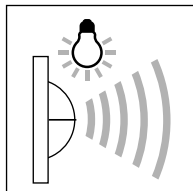

HF 360 AP är en aktiv rörelsevakt. Den reagerar oavsett temperatur, på minsta rörelse. Den inte-

grerade HF-sensorn sänder elektromagnetiska vågor med hög frekvens (5,8 Ghz) och fångar dess eko. Minsta ekoförändring i bevakningsområdet registreras av sensorn. En mikroprocessor utlöser därefter, nästan direkt, en tändning. En aktivering är möjlig genom dörrar, fönster eller tunna väggar.

Tekniska data

	IR 180 AP:	HF 360 AP:
Mått (H x B x D):	82 x 72 x 67 mm	82 x 72 x 64 mm
Belastning:	max 1000 W (ohmsk belastning, t ex glödlampor) max 500 VA (okompenserat, induktiv, $\cos \varphi = 0,5$ t ex lysrör)	
Nätanslutning:	230 V, 50 Hz 3-trådsanslutning (L, L', N)	
Kontaktöppning:	μ , Ny kontaktöppning mindre än 1,2 mm mellan kontakterna i fråslaget läge	
Montagehöjd:	ca 1,1 och 2,2 m*	ca 1,1 och 2,2 m*
Sensortyp:	Infraröd	5,8 Ghz Högfrekvens
Sändeffekt:	-	ca 1 mW
Bevakningsvinkel:	180° med 90° öppningsvinkel	360° med 140° öppningsvinkel
Räckvidd:	max 8 m	1 - 8 m Steglös inställning
Skymningsinställning:	2 - 2000 Lux	2 - 2000 Lux
Tidsinställning:	10 sek - 30 min	10 sek - 30 min
Fast sken:	inställbar (4 timmar)	inställbar (4 timmar)
Fast sken:	Till - Från	Till - Från
Skyddsklass:	IP 54	IP 54

* montering ovanför dörr

Installation

Anvisningar för IR 180

AP: Monteringsplatsen bör var minst 1 meter från en ljus-källa eftersom värmestrålning kan leda till aktivering av sensorn.

Montage steg:

- Lossa skruvarna och ta bort täcklocket. Lossa sedan skruvarna som håller sensorenheten ②. Ta ut sensorenheten ③ och grundenheten ②.
- Håll bottendelen mot väggen (ordet TOP ska vara uppåt).
- Borra hål med 6 mm borrh.
- Tryck in pluggarna i hålen.
- Skruva fast bottendelen med bifogade skruvar.
- Ta bort kabelns yttre isolering (ca 70 mm) och avmantla FK-kabeln ca 5 mm.
- Tryck hål i gummitätningen och dra igenom kabeln. (Kabel med yttre

isolering måste om-slutas av tätningen.)

Nätanslutning av grundenheten:

Nätanslutningen består av tre ledare.

L = spänningsförande part (svart eller brun)

N = nolledare (i regel blå)

L' = fas till belastning (svart eller brun)

Vid tvekan måste parterna identifieras med en spänningsprovare och därefter kopplas spänningen bort. Fas (L) och (L') samt nolledaren (N) ansluts till plintuttagen. Skyddsledare är ej nödvändig.

Viktigt: En förväxling av ledarna kan leda till att brytaren skadas.

- Skjut in grundenheten ② i täcklocket ① (plint nedåt).

- Sätt fast sensorenheten ③ och skruva fast den i bottendelen.
- Sedan spänningen kopplats på kan sensorströmbrytaren tas i drift. (Se avsnitt Funktioner.)
- Sätt till sist på täcklocket ④ och skruva fast.

Hänvisning:

IR 180 AP och HF 360 AP kan kopplas i parallell.

I varje dosa måste en nolledare vara tillgänglig. De inkopplade lasten ökar ej vid parallellkoppling.

Funktioner

(endast för HF 360 AP)

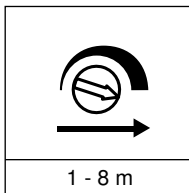

Räckviddsinställning (känslighet) ②

Med begreppet räckvidd innefattas det cirkelformiga området som utgör bevakningsområdet.

Ställskruvan i sitt vänstra ändläge betyder kortaste avståndet (ca 1 m / leveransinställning). I högra ändläget är räckvidden inställd på max (ca 8 m).

Funktioner

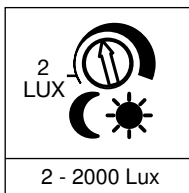

Skymningsinställning (reaktionsnivå) ②

Den önskade skymningsnivån kan steglöst ställas in mellan 2 - 2000 Lux. Ställskruvan i högra läget betyder dagsljus, d v s 2000 Lux (leveransinställning). I vänstra läget betyder mörker, d v s 2 Lux.

Vid inställning av bevakningsområde och vid funktionstest vid dagsljus måste ställskruvan vara i sitt högra läge.

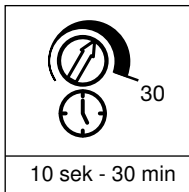

Tidsinställning (inkopplingsfördröjning) ②

Den önskade efterlystiden kan ställas in steglöst mellan ca 10 sek till max 30 min. Ställskruvan i sitt vänstra ändläge betyder den kortaste tiden (leveransinställning). I högra läget långaste tiden d v s max 30 min.

Vid inställning av bevakningsområdet och vid funktionstest rekommenderas att ställa in den kortaste tiden.

Hänvisning: Efter varje inkoppling finns en dödtid på ca 2 sek. Först sedan denna tid passerat kan en rörelse ånyo tända.

Tryckknapp för ljusfunktioner ⑤

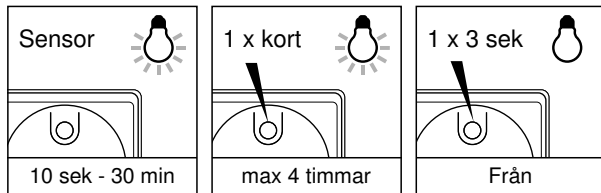

Sensordrift

Normalt arbetar sensorbrytaren i sensordrift. Vid rörelse tänds ljuset och lyser den inställda tiden.

Fast sken Till

Tryckknapp 1 x Till
Det anslutna lyset lyser i 4 timmar (röd LED lyser). Därefter återgår sensorbrytaren till sensordrift (röd LED släckt).
Fasta skenet kan släckas med ett tryck (röd LED släckt).

Fast sken Från

Håll tryckknappen nere i 3 sek.
Det anslutna lyset släcks (röd LED blinkar).
Efter ytterligare en kort tryckning återgår brytaren till sensordrift (röd LED slocknar).

Driftstörningar

Störning	Orsak	Åtgärd
Sensorbrytaren utan spänning	<ul style="list-style-type: none"> ■ Trasig säkring, ej inkopplad ■ Kortslutning 	<ul style="list-style-type: none"> ■ Ny säkring, anslut spänningen, kontrollera ledningarna med en spänningsprovare ■ Kontrollera anslutningarna
Sensorbrytaren kopplar inte in	<ul style="list-style-type: none"> ■ Trasig lampa ■ Vid dagsdrift, skymningsnivån felaktigt inställd ■ Seriekopplad brytare från ■ Trasig säkring ■ Sensorn frånslagen 	<ul style="list-style-type: none"> ■ Byt glödlampa ■ Andra inställning ■ Anslut ■ Ny säkring, kontrollera ev anslutningarna ■ Slå på sensorn
Sensorbrytaren kopplar inte ur	<ul style="list-style-type: none"> ■ Ständig rörelse i området ■ Inkopplad armatur befinner sig i bevakningsområdet (IR 180 AP) och reaktiverar sensorn genom temperaturförändringar ■ Fast sken inkopplad (röd LED lyser) ■ Andra sensorbrytare parallellkopplade och fortfarande aktiva 	<ul style="list-style-type: none"> ■ Kontrollera området ■ Kontrollera området ■ Koppla ur fast sken ■ Invänta utgången av den andra brytarens tidsinställning
Sensorbrytaren kopplar ständigt av och på	<ul style="list-style-type: none"> ■ Den anslutna armaturen befinner sig i bevakningsområdet hos IR 180 AP ■ Djur rör sig i bevakningsområdet hos IR 180 AP ■ Gardiner, blommor etc. rör sig i bevakningsområdet för HF 360 AP 	<ul style="list-style-type: none"> ■ och påverkar sensorn ■ Kontrollera området ■ Kontrollera området ■ Kontrollera området

Skötsel

Sensorströmbrytarna är avsedda för automatisk manövrering av ljus. De är inte anpassade till inbrottslarm, eftersom vandalsäker-

het saknas. Ljusytor rengörs med en mjuk fuktig duk utan rengöringsmedel.

CE Konformitetserklärning

Produkten uppfyller följande riktlinjer:

Lågspänningsdirektivet 73/23/EWG med ändringar
EMV-riktlinje 89/336/EWG med ändringar

HF 360 AP:
R & TTE riktlinje 1999/5/EG med ändringar för radio
och telefonanläggningar

Herzebrock, in Maj 2003
Burkhard Steffen, VD

Funktionsgaranti

Denna STEINEL-produkt är tillverkad med största noggrannhet. Den är funktions- och säkerhetstestad enligt gällande föreskrifter och har därefter genomgått en stickprovskontroll.

Garantin gäller i 36 månader från inköpsdagen. Vi återgår där fel som beror på material- eller tillverkningsfel. Garantin innebär att varan repareras eller att defekt del byts ut enligt vårt val. Garantin omfattar inte slitage och skador orsakade av felaktig hantering av produkten. Bristande underhåll och skötsel omfattas ej heller av garantin. Följskador på främmande föremål ersätts ej.

Garantin gäller endast då produkten, som inte får vara isärtagen, sändes väl förpackad med fakturakopia eller kvitto (inköpsdatum och stämpel) till vår representant eller lämnas in till inköpsstället för åtgärd.

36 månaders
FUNKTIONS
GARANTI

Asennusohje

Arvoisa asiakas,

olet hankkinut STEINEL-tunnistin kytkimen. Kiitämme osoittamastasi luottamuksesta. Kytkin on korkealaatuinen tuote, joka on valmistettu, testattu ja pakattu

huolellisesti. Tutustu ennen kytkimen asennusta tähän asennusohjeeseen. Ainoastaan asianmukainen asennus ja käyttöönotto takaavat kytkimen pitkäaikai-

sen, luotettavan ja häiriöttömän toiminnan. Toivotamme Sinulle paljon iloa kytkimen kanssa.

Laitteen osat

IR 180 AP:

- 1 Pintaliitintäkotelo
- 2 Peruselementti
- 3 Tunnistinyksikkö
- 4 Suojus
- 5 Painike: jatkuva valaistus ja valo jatkuvasti pois
- 6 Näyttö: jatkuva valaistus ja valo jatkuvasti pois (punainen LED linssin takana)
- 7 Hämäräkytkimen säätö 2 - 2000 luksia
- 8 Kytchentäajan asetus 10 sek - 30 min

HF 360 AP:

- 1 Pintaliitintäkotelo
- 2 Peruselementti
- 3 Tunnistinyksikkö
- 4 Suojus
- 5 Painike: jatkuva valaistus ja valo jatkuvasti pois
- 6 Näyttö: jatkuva valaistus ja valo jatkuvasti pois (punainen LED)
- 7 Hämäräkytkimen säätö 2 - 2000 luksia
- 8 Kytchentäajan asetus 10 sek - 30 min
- 9 Toiminta-alueen rajaus 1 - 8 m

⚠ Turvaohjeet

- Jännitteensyöttö on katkaistava, ennen kuin kytkimeen suoritetaan mitään toimenpiteitä!
- Asennettavassa sähköjohdossa ei saa asennuksen yhteydessä olla jännitettä. Katkaise

ensin virta ja tarkista jännitteettömyys jännitteenkoeltimeilla.

- Kytkin liitetään verkkojännitteeseen. Asennus on suoritettava asian-
tuntevasti. Voimassa olevia asennus- ja liitän-

täohjeita on noudatettava. (Ⓢ-VDE 0100, Ⓢ-ÖVE-EN 1, Ⓢ-SEV 1000)

Toimintaperiaate

IR 180 AP ja HF 360 AP tunnistinkytöntien ansiosta valokatkaisimen hapuilo on menneisyyttä! Älykäs tunnistintekniikka kytkee valon

automaattisesti, kun huoneeseen tulee joku, ja sammuttaa sen asetetun ajan kuluttua. Tämä lisää huomattavasti sekä käyttömu-

kavuutta että turvallisuutta ja auttaa samalla säästämään sähköä ja kustannuksia.

IR 180 AP:

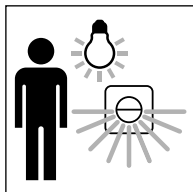

IR 180 AP kytkimeen on asennettu pyrosähköinen tunnistin, joka havaitsee liikkuvista ihmisistä,

eläimistä jne. lähtevän lämpösäteilyn. Rekisteröity lämpösäteily muunnetaan elektronisesti, jolloin liitetty laite (esim. valaisin) kytkeytyy päälle automaattisesti. Erilaiset esteet, kuten esim. seinä tai lasiruudut, estävät tunnistuksen eikä valo tällöin syty.

HF 360 AP:

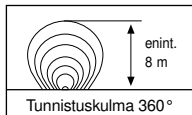
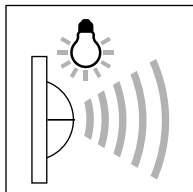

HF 360 AP on aktiivinen liikkeentunnistin. Se reagoi - lämpötilasta riippumattomana - pienimpiinkin liikkeisiin. Kytkimeen asen-

nettu suurtaajuustunnistin lähettää suurtaajuisia elektromagneettisia aaltoja (5,8 GHz) ja vastaanottaa niiden kaiun. Tunnistin havaitsee pienimmänkin liikkeen aiheuttaman muutoksen kaiussa. Mikroprosessori laukaisee lähes viiveettä kytkentäkäsken "Kytke valo". Tunnistus on mahdollista ovien, lasiruutujen tai ohuiden seinien lävitse.

Tekniset tiedot

	IR 180 AP:	HF 360 AP:
Mitat (K x L x S):	82 x 72 x 67 mm	82 x 72 x 64 mm
Teho:	enint. 1000 W (resistiivinen kuormitus, esim. hehkulamppu) enint. 500 VA (kompensoimaton, induktiivinen, $\cos \varphi = 0,5$ esim. loistelamput)	
Verkkoliitäntä:	230 V, 50 Hz 3-johdinkytentä (L, L', N)	
Kosketusväli:	μ , kontaktikärkien ilmaväli alle 1,2 mm (avoin kytkentätila)	
Asennuskorkeus:	n. 1,1 ja 2,2 m*	n. 1,1 ja 2,2 m*
Tunnistintekniikka:	Infrapunatunnistin	5,8 Ghz suurtaajuus
Lähetysteho:	-	n. 1 mW
Tunnistuskulma:	180°, 90° avauskulma	360°, 140° avauskulma
Tunnistusetäisyys:	enint. 8 m	1 - 8 m, portaattomasti säädettävissä
Hämäräkytkimen säätö:	2 - 2000 luksia	2 - 2000 luksia
Kytkeäajan asetus:	10 sek - 30 min	10 sek - 30 min
Jatkuva valaistus:	kytkettävissä (4 h)	kytkettävissä (4 h)
Valo jatkuvasti POIS:	kytkettävissä	kytkettävissä
Suojausluokka:	IP 54	IP 54

* Asennus oven yläpuolelle

Asennus

IR 180 AP kytkintä

koskeva ohje:

Kytkimen asennuspaikan tulisi olla vähintään 1 m etäisyydellä valaisimesta, sillä valaisimen lämpösäteily voi aiheuttaa järjestelmään virthetoimintoja.

Asennuksen vaiheet:

1. Avaa kotelon ruuvit ja avaa kotelo ①, irrota sitten tunnistinyksikkö ③ (ruuvi) ja ota pois yhdessä peruselementin ②.
2. Pitele kotelon alaosa seinää vasten (sana TOP ylhäällä) ja merkitse porausreiat.
3. Poraa reiät 6 mm poralla.
4. Aseta reikiin tulpat.
5. Ruuvaa kotelon alaosa kiinni laitteen mukana olevilla ruuveilla.
6. Kuori johtimen päällyste (n. 70 mm) sekä eriste johtimien päistä (n. 5 mm).

7. Lävistä tiivistetut ja pujoita kaapeli paikoilleen.

Verkkojohtoon liittäminen peruselementtiin (ks. kuva sivulla 4):

Verkkojohtona käytetään 3-napaista kaapelia:

L = virtaa johtava johdin (useimmiten musta tai ruskea)
N = nollajohdin (useimmiten sininen)

L' = kytketty vaihe (useimmiten musta tai ruskea)

Epäselvissä tapauksissa johtimet on tarkistettava jännitteenkoittimella ja katkaistava sen jälkeen virta. Vaiheet (**L**) ja (**L'**) sekä nollajohdin (**N**) liitetään liittinyhdykseen. Maajohdinta ei tarvita.

Tärkeää: väärät liittännät voivat vaurioittaa laitetta.

8. Työnnä peruselementti ② koteloon ① (pistoliitin alhaalla).

9. Pistä tunnistinmoduuli ③ varovasti paikalleen (älä taivuta) ja ruuvaa kiinni kotelon alaosaan.
10. Tunnistinkytkin voidaan ottaa käyttöön, kun verkkoliitäntä on suoritettu (katso luku "Toiminta").
11. Pistä lopuksi suojakupu paikoilleen ④ ja ruuvaa kiinni.

Huom:

IR 180 AP:n ja HF 360 AP:n rinnankytkentä on mahdollinen. Jokaisessa rappauksen alle asennetussa asennusrasiassa on kuitenkin oltava nollajohdin. Suurin mahdollinen kytkettävä teho ei kasva.

Toiminta

(koskee vain HF 360 AP kytkintä)

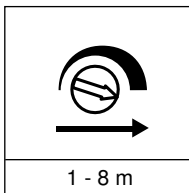

Toiminta-alueen raja (herkkyys) ⑦

Toiminta-alueella tarkoitetaan ympäristöön muodostuvaa ympyrän muotoista reagointialuetta.

Kun toiminta-alueen säätöruuvi käännetään vasemmanpuoleiseen ääriasennoton, reagointialue on pienin mahdollinen (n. 1 m / tehtaalla suoritettu asetus). Kun säätöruuvi käännetään oikeanpuoleiseen ääriasennoton, reagointialue on suurin mahdollinen (n. 8 m).

Toiminta

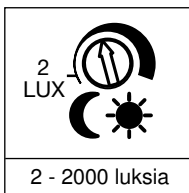

Hämäräkytkimen säätö (kytketymiskynnys) ⑦

Tunnistimen haluttu kytketymiskynnys voidaan asettaa portaattomasti n. 2 luksin ja 2000 luksin välille. Kun säädinruuvi on sen oikeanpuoleisessa ääriasennoton, tunnistin on asetettu n. 2000 luksin päiväkäyttöön.

Säätöruuvi on oltava oikeanpuoleisessa ääriasennoton, kun toiminta-alue säädetään ja toimintatestaus suoritetaan päivän valossa.

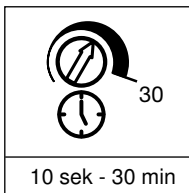

Kytchentäajan asetus ⑧

Valaisimen kytkentäaika voidaan asettaa portaattomasti n. 10 sekunnin tai enintään 30 minuutin välille. Kun säädinruuvi on sen vasemmanpuoleisessa ääriasennoton, on asetettu lyhyin mahdollinen kytkentäaika (n. 10 sek; tehtaalla suoritettu asetus). Kun säädinruuvi on sen oikeanpuoleisessa ääriasennoton, on asetettu pisin mahdollinen kytkentäaika (n. 30 min).

Jokainen tämän ajan kulussa havaittu liike käynnistää kytkentäajan uudelleen.

Tunnistimen kytkentäaika kannattaa asettaa pienimmäksi mahdolliseksi toiminta-alueen asetuksen ja toiminnan testauksen ajaksi.

Huom: Lampun sammuttua kestää aina n. 2 sekuntia, kunnes tunnistin reagoi liikkeeseen toiminta-alueella. Tunnistinkytkin voi syyttää valon uudelleen vasta tämän ajan kuluttua.

Valaistustoimintojen painike ⑤

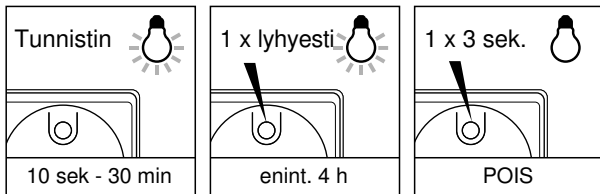

Tunnistinkäyttö

Tunnistinkytkin toimii tunnistinkäytössä. Valo kytkeytyy asetetuksi ajaksi, kun reagointialueella on havaittu liikettä.

Jatkuva valaistus

Painike 1 x PÄÄLLÄ
Liitetyn valaisimen valo palaa neljän tunnin ajan (LED:n punainen valo palaa). Sen jälkeen tunnistinkytkin siirtyy jälleen automaattisesti tunnistinkäyttöön (punainen valo sammuu).

Valo voidaan sammuttaa jatkuvan valaistuksen aikana painiketta painamalla (LED:n punainen valo sammuu).

Valo pois jatkuvasti

Paina painiketta 3 sekunnin ajan.
Liitetty valaisin kytkeytyy pois päältä (LED:n punainen valo viikkuu).
Kun painat painiketta lyhyesti uudelleen, tunnistinkytkin siirtyy välittömästi takaisin tunnistinkäyttöön (punainen LED sammuu).

Käyttöhäiriöt

Häiriö	Syy	Häiriön poisto
Tunnistinkytkimessä ei ole jännitettä	<ul style="list-style-type: none"> ■ sulake palanut, ei kytkeydy ■ oikosulku 	<ul style="list-style-type: none"> ■ uusi sulake, kytke verkkokatkaisin päälle, tarkista johto jännitteenkoittimella ■ tarkista liittännät
Tunnistinkytkin ei kytke valoa	<ul style="list-style-type: none"> ■ hehkulamppu viallinen ■ päiväkäytössä hämäräkytkin asetettu yökäyttöön ■ ylimääräinen rinnan kytketty kytkin pois päältä ■ sulake palanut ■ valo kytketty POIS 	<ul style="list-style-type: none"> ■ vaihda hehkulamppu ■ säädä uudelleen ■ sytytä valo ■ uusi sulake, tarkasta liittämä tarvittaessa ■ sytytä valo
Tunnistinkytkimellä kytketty valo ei sammuu	<ul style="list-style-type: none"> ■ jatkuva liikehdintä toiminta-alueella ■ kytketty valaisin on IR 180 AP:n reagointialueella ja kytkeytyy lämpötilan muutoksen takia uudelleen ■ on kytketty jatkuva valaistus (punainen LED palaa) ■ toinen tunnistinkytkin kytketty rinnan ja vielä aktiivinen 	<ul style="list-style-type: none"> ■ tarkista alue ■ tarkista alue ■ kytke jatkuva valaistus pois päältä ■ odota toisen tunnistinkytkimen aika-asetus
Tunnistinkytkimellä kytketty valo syttyy ja sammuu jatkuvasti	<ul style="list-style-type: none"> ■ kytketty valaisin on IR 180 AP: reagointialueella ■ IR 180 AP:n toiminta-alueella liikkuu eläimiä ■ HF 360 AP:n reagointialueella on liikehävittä verhoja, kukkia jne., jotka kytkevät valon uudelleen 	<ul style="list-style-type: none"> ■ tarkista alue ■ tarkista alue ■ tarkista alue

Käyttö/hoito

Tunnistinkytkin on tarkoitettu valon automaattiseen kytkemiseen. Se ei sovellu käytettäväksi erityisten

murtohälytysjärjestelmien kanssa, sillä siitä puuttuu määräysten mukainen suojaus sabotaasin varalta. Jos

kytkimen pinta on likainen, voit puhdistaa sen kostealla rievulla (älä käytä puhdistusainetta).

CE Selvitys yhdenmukaisuudesta

Tuote on seuraavien direktiivien mukainen:

pienjännitedirektiivi 73/23/ETY ja sen muutokset
EMC-direktiivi 89/336/ETY ja muutokset

HF 360 AP:
R & TTE direktiivi 1999/5/EY ja radiolaitteita sekä tietoliikennelähetyslaitteita koskevat muutokset

Herzebrock, toukokuussa 2003
Burkhard Steffen, liikkeenjohto

Toimintatakuu

Tämä STEINEL-tuote on valmistettu suurella tarkkuudella ja sen toiminta ja turvallisuus on testattu voimassa olevien määräysten mukaisesti. Lisäksi sille on suoritettu pistokoe. STEINEL myöntää takuun tuotteen moitteettomalle toiminnalle ja rakenteelle.

Takuuaika on 36 kuukautta ostopäivästä alkaen. Tänä aikana STEINEL vastaa kaikista aine- ja valmistusvirroista valintansa mukaan joko korjaamalla tai vaihtamalla vialliset osat. Takuun piiriin eivät kuulu kuluvat osat eivätkä vahingot, jotka ovat aiheutuneet väärästä huollosta tai käsittelystä tai laitteen putoamisesta. Takuu ei koske laitteen muille esineille mahdollisesti aiheuttamia vahinkoja.

Takuu on voimassa vain silloin, jos laitetta ei ole itse avattu ja se toimitetaan yhdessä ostokuitin tai laskun kanssa (ostopäivämäärä ja liikkeen leima) hyvin pakattuna lähimpään huoltopisteeseen tai ensimmäisen 6 kuukauden aikana myyjäiliikkeeseen.

Korjauspalvelu:
Takuuajan jälkeen tai takuun piiriin kuulumattoman vian ollessa kyseessä laitteen korjaa huoltopalvelumme. Pyydämme lähettämään tuotteen hyvin pakattuna lähimpään huoltopisteeseen.



N Monteringsanvisning

Kjære kunde.

Takk for tilliten du viser oss ved ditt kjøp av din nye STEINEL sensorbryter. Du har valgt et høyverdigg kvalitetsprodukt som er produsert, testet og pakket me-

get nøye. Vi ber deg lese denne monteringsveiledningen før du installerer sensorbryteren. En lang, sikker og feilfri drift kan kun garanteres dersom sensorbryte-

ren installeres og brukes riktig. Vi håper du vil ha mye glede av din nye sensorbryter.

Apparatbeskrivelse

IR 180 AP:

- 1 Boks til utenpåliggende montering
- 2 Grunnelement
- 3 Sensorenhet
- 4 Deksel
- 5 Bryter for permanent lys og permanent av
- 6 Indikator permanent lys og permanent av (rød LED bak linsen)
- 7 Skumringsinnstilling 2 - 2000 Lux
- 8 Tidsinnstilling 10 sek. - 30 min.

HF 360 AP:

- 1 Boks til utenpåliggende montering
- 2 Grunnelement
- 3 Sensorenhet
- 4 Deksel
- 5 Bryter for permanent lys og permanent av
- 6 Indikator permanent lys og permanent av (rød LED)
- 7 Skumringsinnstilling 2 - 2000 Lux
- 8 Tidsinnstilling 10 sek. - 30 min.
- 9 Rekkeviddeinnstilling 1 - 8 m

⚠ Sikkerhetsmerknader

- Slå av strømmen før arbeidet igangsettes!
- Installasjon av sensorbryteren betyr arbeid på strømmettet. Installasjonen skal derfor utføres fagmessig i henhold til vanlige installasjonsforskrifter og tilkoplingskrav.

Virkemåte

Takket være sensorbryterne IR 180 AP og HF 360 AP hører det å føle seg fram til lysbryteren nå endelig fortiden til. Den intelligente sen-

sorteknikken slår lyset automatisk på når noen kommer inn i rommet og slår det av igjen etter innstilt tid. Det er ikke bare meget komforta-

belt, det øker også sikkerheten, og i tillegg sparer man energi og penger.

IR 180 AP:

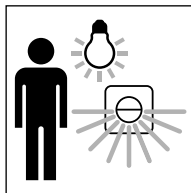

IR 180 AP er utstyrt med en pyrosensor som registrerer

den usynlige varmestrålingen fra mennesker, dyr o.l. Denne registrerte varmestrålingen omdannes elektronisk og slår automatisk på en strømkilde (f.eks. en lampe). Det registreres ingen varmestråling gjennom hindre som f.eks. mur eller glassflater, dvs. at lampen ikke slår seg på.

HF 360 AP:

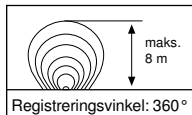
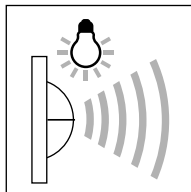

HF 360 AP er en aktiv bevegelsesmelder. Den reagerer - uavhengig av temperatur - på de minste bevegelses. Den integrerte

HF-sensoren sender ut høyfrekvente elektromagnetiske bølger (5,8 GHz) og mottar deres ekko. Sensoren merker ekkoforandringene fra selv de minste bevegelser i registreringsområdet. Nærmest uten forsinkelse utløser en mikroprosessor koblingsbefalingen „slå på lys“. Bevegelser kan også registreres gjennom dører, glassflater eller tynne vegger.

Tekniske data

	IR 180 AP:	HF 360 AP:
Mål (H x B x D):	82 x 72 x 67 mm	82 x 72 x 64 mm
Effekt:	maks. 1000 W (ohmsk last, f.eks. lyspærer) maks. 500 VA (ukompensert, induktiv, $\cos \varphi = 0,5$ f.eks. lysrør) maks. 200 W (parallelkompensert C = 45,6 μ F, lysrør)	
Spenning:	230 V, 50 Hz 3-ledet kabelkopling (L, L', N)	
Kontaktåpning:	μ , kontaktåpningsvidde på mindre enn 1,2 mm mellom kontaktene i avslått tilstand	
Monteringshøyde:	ca. 1,1 og 2,2 m*	ca. 1,1 og 2,2 m*
Sensorteknologi:	infrarødsensor	5,8 Ghz høyfrekvens
Utgangseffekt:	-	ca. 1 mW
Registreringsvinkel:	180° med 90° åpningsvinkel	360° med 140° åpningsvinkel
Rekkevidde:	maks. 8 m	1 - 8 m trinnløst justerbar
Skumringsinnstilling:	2 - 2000 Lux	2 - 2000 Lux
Tidsinnstilling:	10 sek. - 30 min.	10 sek. - 30 min.
Permanent lys:	kan slås av/på (4 timer)	kan slås av/på (4 timer)
Permanent AV:	koblingsbar	koblingsbar
Beskyttelsesklasse:	IP 54	IP 54

* Montering over dør

Installasjon

Gjelder for IR 180 AP:

Avstanden mellom monteringsstedet og en lampe må være minst 1 m, eller kan varmeutstråling fra lampen føre til at systemet reagerer.

Monteringstrinn:

1. Løsne skruene og åpne boksen ① løsne så sensorenheten ③ (skruer) og ta den ut sammen med grunn-elementet ②.
2. Hold den nedre delen av boksen mot veggen (betegnelsen TOP peker oppover) og tegn av borchullene.
3. Bor hull med et 6 mm bor.
4. Sett i skruerinnsetts.
5. Skru fast den nedre delen av boksen med de vedlagte skruene.
6. Avmål ledningen (ca. 70 mm) og stripp endene ca. 5 mm.
7. Trykk inn tetningspropene og før inn ledningen (tetningspropen må ligge helt tett inn til ledningsmantelen).

Tilkobling av nettleddningen til grunnelementet (se ill. side 4):

Nettleddningen består av en 3-ledet kabel:

L = Fase (som regel svart eller brun)

N = Fase (som regel blå)

L' = Sluttet fase (som regel svart eller brun)

Fasene (**L**), (**L'**) og (**N**) koples til sukkerbiten.

OBS: Forveksles koplegerne, kan dette føre til skader på apparatet.

8. Skyv grunnelementet ② inn i boksen ① (Klemme-forbindelsen nedover).
9. Sett sensormodulen ③ forsiktig på (påse at delene sitter riktig) og skru den fast til den nedre delen av boksen.
10. Etter tilkobling til strømmettet kan sensorbryteren tas i drift (se kapittel Funksjoner).
11. Til slutt settes designblenderen ④ på og skrur fast.

NB:

IR 180 AP og HF 360 AP kan koples parallelt, men i dette tilfellet må det være en jordleder i den innfete boksen. Dette øker ikke maks. effekt.

Funksjoner

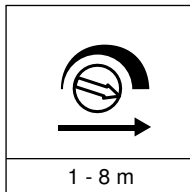

Funksjoner

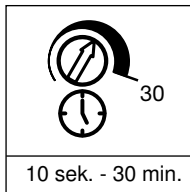
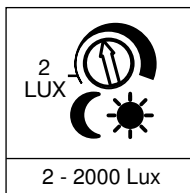

(kun for HF 360 AP)

Rekkeviddeinnstilling (følsomhet) ②

Med "rekkevidde" menes tverrsnittet av det omtrent sirkelformede området som utgjør registreringsområdet.

Vris bryteren helt til venstre, gir dette minimal rekkevidde (ca. 1 m / forinnstilling), vris den helt til høyre, oppnås maksimal rekkevidde (ca. 8 m).

Skumringsinnstilling (Lysnivå) ③

Sensorens lysnivå kan innstilles trinnløst fra ca. 2 Lux til 2000 Lux. Innstillingsregulator står helt til høyre: dagslysdrift ca. 2000 Lux (forinnstilling). Innstillingsregulator står helt til venstre: skumringsdrift ca. 2 Lux.

Ved innstilling av registreringsområdet, og også for funksjonstest i dagslys, må innstillingskruen være vridt til høyre.

Tidsinnstilling (Utløsingstid) ④

Ønsket belysningstid for tilkøpset lampe kan innstilles trinnløst fra ca. 10 sek. til maks. 30 min. Innstillingskruen vris til venstre for kortest mulig tid, ca. 10 sek. (forinnstilling), innstillingskruen vris til høyre for lengst mulig tid, ca. 30 min.

Hver gang en bevegelse registreres før denne tiden er gått ut, startes tidsuret på nytt.

Under innstilling av registreringsområdet og for funksjonstest anbefales det å innstille kortest mulig tid.

NB: Etter hver avkoplingsprosess er bevegelsesregistreringen avbrutt i ca. 2 sekunder. Først etter denne tiden kan sensorbryteren slå på lyset igjen ved bevegelse.

Bryter for lysfunksjon ⑤

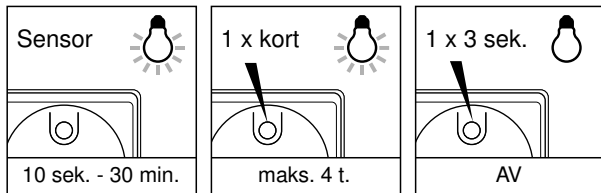

Sensordrift

Sensorbryteren er prinsipielt i sensordrift. Ved bevegelse i registreringsområdet tennes lyset for innstilt tid.

Permanent lys

Bryter 1 x PÅ
Den tilkoblede lampen slås på permanent lys i 4 timer (rød LED lyser). Deretter går sensorbryteren straks over til sensordrift igjen (rød LED av).

Det permanente lyset kan slås av før tiden er omme ved å trykke på bryteren (rød LED av).

Permanent av

Trykk brytere i 3 sek.
Den tilkoblede lampen slukkes (rød LED blinker). Ved et nytt, kort trykk på bryteren går sensorbryteren straks over til sensordrift igjen (rød LED av).

Driftsforstyrrelser

Feil	Årsak	Tiltak
Sensorbryteren uten spenning	<ul style="list-style-type: none"> ■ defekt sikring, lampen er ikke på ■ kortslutning 	<ul style="list-style-type: none"> ■ ny sikring, slå på bryteren, kontroller ledningen med spenningstester ■ kontroller koplingspunktene
Sensorbryteren slår seg ikke på	<ul style="list-style-type: none"> ■ defekt lyspære ■ ved dagdrift, skumringsinnstilling står på nattdrift ■ andre vekselbrytere AV ■ defekt sikring 	<ul style="list-style-type: none"> ■ skift lyspære ■ ny innstilling ■ slå på ■ ny sikring, kontroller evt. koplingspunktene ■ slå på
	<ul style="list-style-type: none"> ■ Permanent-AV er slått på 	<ul style="list-style-type: none"> ■ kontroller området ■ kontroller området
Sensorbryteren slår seg ikke av	<ul style="list-style-type: none"> ■ stadige bevegelser i registreringsområdet ■ tilkoplede lampe befinner seg i registreringsområdet til IR 180 AP og slår seg på på nytt pga. temperaturforandringer ■ permanent lys er slått på (rød LED lyser) ■ en annen sensorbryter er tilkoplede parallelt og er fremdeles aktiv 	<ul style="list-style-type: none"> ■ slå av funksjonen permanent lys ■ avvent tidsinnstillingen for den andre sensorbryteren
Sensorbryteren slår seg stadig PÅ/AV	<ul style="list-style-type: none"> ■ tilkoplede lampe befinner seg i registreringsområdet til IR 180 AP ■ dyr beveger seg i registreringsområdet til IR 180 AP ■ gardiner, blomster etc. beveger seg i registreringsområdet til HF 360 AP, bevegelsene slår på lyset 	<ul style="list-style-type: none"> ■ kontroller området ■ kontroller området ■ kontroller området

Drift/vedlikehold

Sensorbryteren egner seg til automatisk tenning av lys. Den egner seg ikke for

spesielle innbruddsalarm-anlegg fordi den ikke har den nødvendige sabotas-

jesikkerhet. Overflaten kan rengjøres med en fuktig klut (uten rengjøringsmidler).

CE Konformitetserklæring

Produktet oppfyller følgende direktiver:

Lavspenningsdirektivet 73/23/EØS med endringer
EMV-direktivet 89/336/EØS med endringer

HF 360 AP:
R & TTE direktiv 1995/EF med endringer om radioanlegg og telekommunikasjons-sendeinnretninger

Herzebrock, mai 2003
Burkhard Steffen, forretningsleder

Funksjonsgaranti

Dette STEINEL-produktet er fremstilt med største nøyaktighet. Det er prøvet mht. funksjon og sikkerhet i henhold til gjeldende forskrifter, og deretter underkastet en stikkprøvekontroll. STEINEL gir full garanti for kvalitet og funksjon.

Garantitiden utgjør 36 måneder, regnet fra dagen apparatet ble solgt til forbrukeren. Vi erstatter mangler som kan føres tilbake til fabrikkasjonsfeil eller feil ved materialene. Garantien ytes ved reparasjon eller ved at deler med feil byttes ut. Garantien bortfaller ved skader på slitasjedeler eller for skader eller mangler som oppstår som følge av ufagmessig bruk eller vedlikehold. Følgeskader ved bruk (skader på andre gjenstander) dekkes ikke av garantien.

Garantien ytes bare hvis det kan fremlegges kvittering med påført dato fra siste salgsledd. Apparatet skal pakkes godt inn og sendes til importøren sammen med kvitteringen. Apparatet må ikke være demontert.

Reparasjonsservice:
Etter garantitidens utløp, eller dersom det skulle oppstå slitasje eller skader som ikke dekkes av garantien, kan vårt verksted foreta reparasjoner. Vennligst pakk apparatet godt inn og send det til importøren.

36 måneder
FUNKSJONS
GARANTI