

- D** STEINEL-Schnell-Service
Dieselstraße 80-84 · 33442 Herzbrock-Clarholz
Tel.: +49/5245/448-188 · Fax: +49/5245/448-197 · www.steinel.de
- A** I. MÜLLER
Peter-Paul-Str. 15 · A-2201 Gerasdorf bei Wien
Tel.: +43/2246/2146 · Fax: +43/2246/25466 · www.imueller.at
- CH** PUAG AG
Oberebenstrasse 51 · CH-5620 Bremgarten
Tel.: +41/56/6488888 · Fax: +41/56/6488880 · www.puag.ch
- GB** STEINEL U.K. LTD.
37, Manesty Road · Orton Southgate · GB-Peterborough PE2 6UP
Tel.: +44/1733/238-265 · Fax: +44/1733/238-270
www.steineluk.com
- IRL** STC SOCKET TOOL COMPANY Limited
8, Queen Street, Smithfield · IRL-Dublin 7
Tel.: +353/1/8725433 · Fax: +353/1/8725195
sockettool@eircom.net
- F** DUVAUCHEL S.A.
ACTICENTRE - CTR 2
Rue des Farnards · Bat. M · Lot 3 · F-59818 Lesquin Cedex
Tel.: +33/3/20303400 · Fax: +33/3/20303420
www.duvauchel.com
- NL** VAN SPIJK AGENTUREN BV
Postbus 2 · NL-5688 ZH Oirschot
De Schepers 260 · NL-5688 HP Oirschot
Tel.: +31/499/571810 · Fax: +31/499/575795
www.vsa-hegema.nl
- B** VSA handel Bybba
Fabriekstraat 145 · B-3900 Overpelt
Tel.: +32/11/660720 · Fax: +32/11/660729 · www.vsahandel.be
- L** A. R. Tech.
19, Rue Eugène Ruppert, Cloche D'Or · BP 1044
L-1010 Luxembourg
Tel.: +352/49/3333 · Fax: +352/40/2634 · www.artech.lu
- I** THOELKE DISTRIBUZIONE S.N.C.
Via Adamello 2/4 · I-22070 Locate Varesino (Como)
Tel.: +39/331/836911 · Fax: +39/331/836913 · www.thoelke.it
- E** SAET-94 S.L.
C/ Trepadella, nº 10 · Pol. Ind. Castellbisbal Sud
E-08755 Castellbisbal (Barcelona)
Tel.: +34/93/772 28 49 · Fax: +34/93/772 01 80 · www.saet94.com
- P** Pronodis-Soluções
Tecnológicas, Lda · Rua do Caseiro nº 87 A/B Vilar
P-3810-078 Aveiro
Tel.: +351/234/484031 · Fax: +351/234/484033 · www.pronodis.pt
- S** KARL H STRÖM AB
Verktygsvägen 4 · S-55302 Jönköping
Tel.: +46/36/31 42 40 · Fax: +46/36/31 42 49 · www.khs.se
- DK** BROMMANN ApS
Ellegaardvej 18 · DK-6400 Sønderborg
Tel.: +45/7442 8862 · Fax: +45/7443 43 60 · www.brommann.dk
- FIN** Oy Hedtec Ab
Hedengren yhtiö · Lauttasaarentie 50 · FIN-00200 Helsinki
Tel.: +358/9/682861 · Fax: +358/9/673813 · www.hedtec.fi/valaistus
- N** Vilan AS
Treteneveien 30 B · N-0666 Oslo
Tel.: +47/22725000 · Fax: +47/22725001 · www.vilan.no
- GR** PANOS Lingonis + Sons O. E.
Aristofanous 8 Str. · GR · 10554 Athens
Tel.: +30/210/3212021 · Fax: +30/210/3218630
lygonis@otenet.gr
- TR** EGE SENSÖRLÜ AYDINLATMA İTH.
İHR. TIC. VE PAZ. LTD. ŞTİ.
GERSAN SAN. SİTESİ 659.
SOKAK · NO:510 · BATIKENT/ANKARA
Tel.: +90/312/2571233 · Fax: +90/312/2556041
www.egedaydinlatma.com
- ATERSAN İTH. TIC. VE SAN. KOLL. ŞTİ
Add. Tersane Caddesi Galata Hırdavatçılar Carsisi No: 45
Karakoy /İstanbul – TÜRKİYE
Tel.: +90/212/2920664 Pbx. · Fax: +90/212/2920665
www.atersan.com
- CZ** ELNAS s.r.o.
Obelkovicke 394 · CZ-67181 Znojmo
Tel.: +420/515/220126 · Fax: +420/515/244347
www.elnas.cz
- PL** LANGE ŁUKASZUK Sp.j.
Byków 25a · PL-55-095 Mirków
Tel.: +48/71/3 98 08 861 · Fax: +48/71/3 98 19
www.langelukaszuk.pl
- H** DINOCOOP Kft
Radvány u. 24 · H-1118 Budapest
Tel.: 36/1/3193064 · Fax: +36/1/3193066
www.dinocoop.hu
- IT** KVARCAS
Neries krantine 32 · LT-48463, Kaunas
Tel.: +370/37/408030 · Fax: +370/37/408031 · www.kvarcas.lt
- EE** FORTRONIC AS
Teguri 45c · EST 50113 Tartu
Tel.: +372/7/475208 · Fax: +372/7/367229 · www.fortronic.ee
- SLO** LOG Zabrnicna D.O.O.
Podjetje Za Trgovino · Srednje Bitnje 70
SLO-4209 Zabrnicna
Tel.: +386/42/312000 · Fax: +386/42/312331 · www.log.si
- SK** Neco s.r.o.
Ruzová ul. 111 · SK-01901 Ilava
Tel.: +421/42/44 14 15 · Fax: +421/42/44 14 56
www.neco.sk
- RO** STEINEL Trading s.r.l.
Str. Lunga 123 · RO-507055 Cristian-Brasov
Tel.: +40/2 68/25 74 00 · Fax: +40/2 68/25 76 00
www.steinel.ro
- HR** Daljinsko Upravljanje d.o.o.
B. Smetane 10 · HR-10 000 Zagreb
Tel.: +3 85/1/3 88 02 47 · Fax: +3 85/1/3 88 02 47
daljinsko-upravljanje@zgt.t-com.hr
- LV** Ambergs SIA
Brīvības gatve 195-16 · LV-1039 Rīga
Tel.: +3 71/7/55 07 40 · Fax: +3 71/7/55 28 50
www.ambergs.lv
- LT** U and R GmbH
Kuibyshev Str. 79 · RUS-620026 Ekaterinburg
Tel.: +7/34 32/24 23 23 · Fax: +7/34 32/61 61 65
it@ural.ru
- SVETILNIKI
Str. Malaya Ordinka, 39 · RUS-113184 Moskva
Tel.: +7/95/2 37 28 58 · Fax: +7/95/2 37 11 82
goncharov@o-svet.rz

NightMatic 5000-2 5000-2 PF

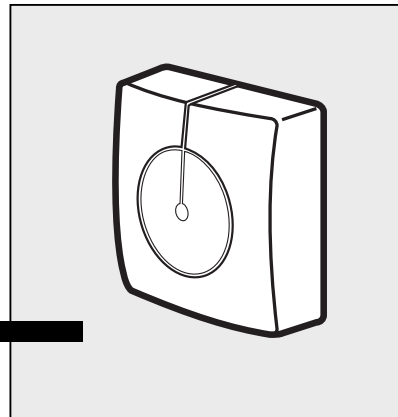

NightMatic 5000-2

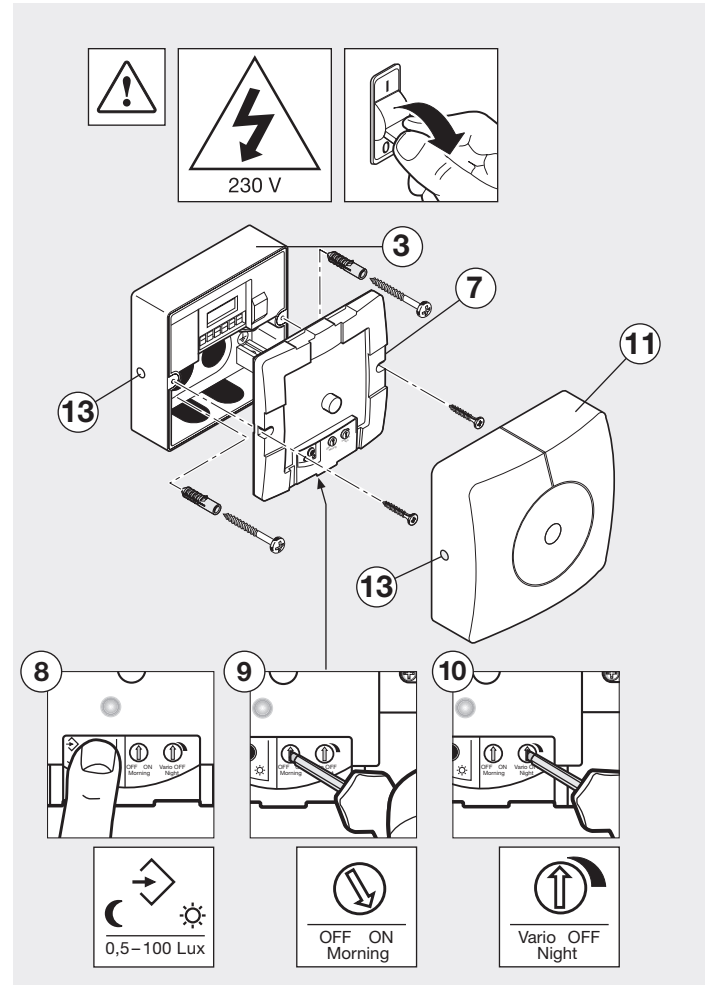
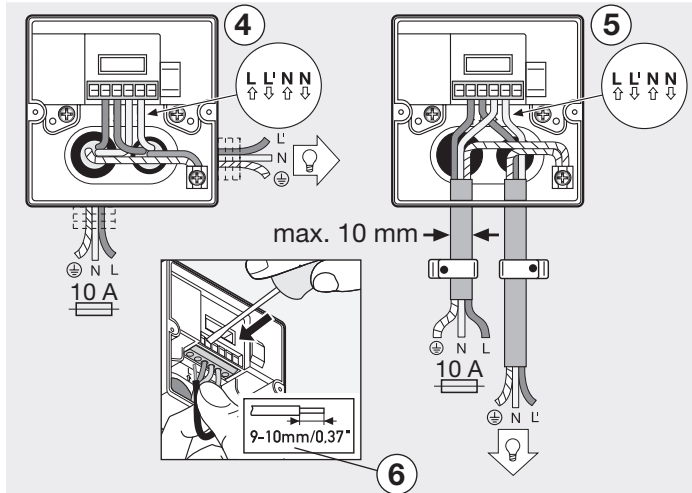
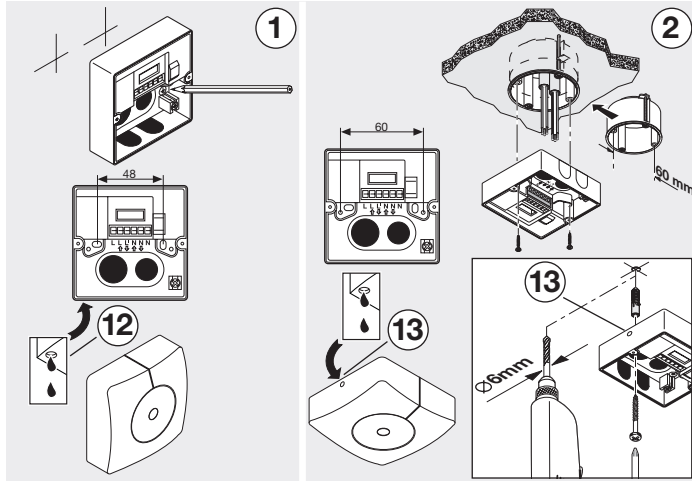

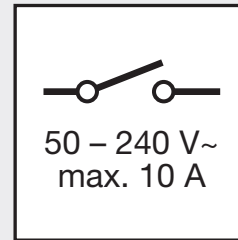
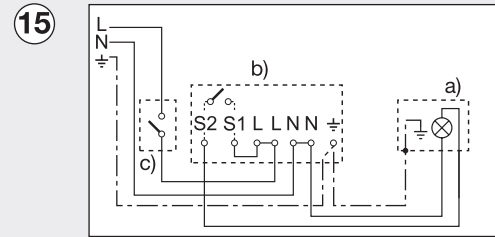
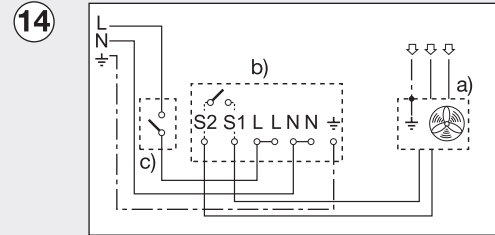
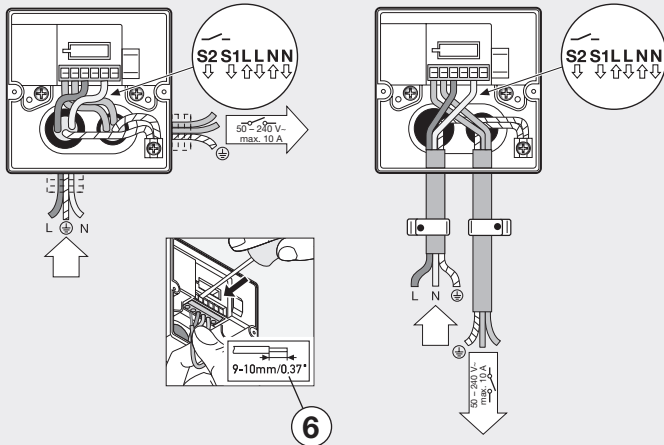
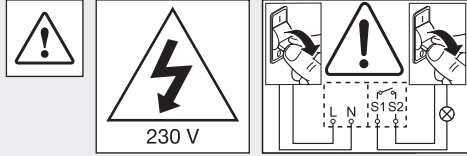

16

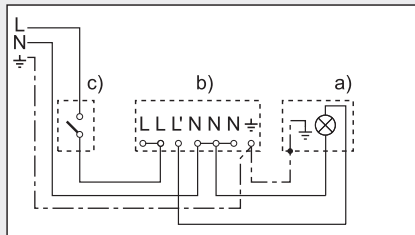

17

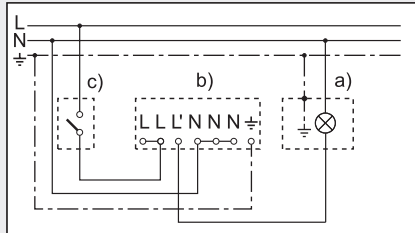

18

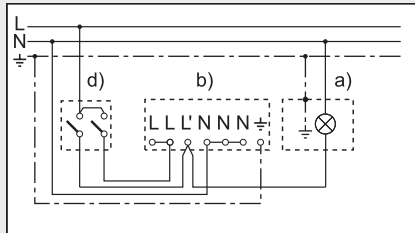

19

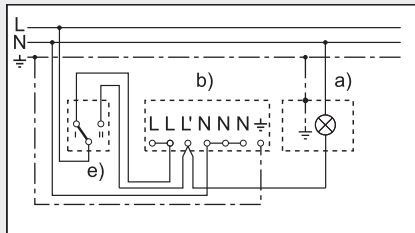

D Montageanleitung

Sehr geehrter Kunde,

vielen Dank für das Vertrauen, das Sie uns beim Kauf Ihres neuen STEINEL-Dämmerungsschalters entgegengebracht haben. Sie haben sich für ein hochwertiges Qualitätsprodukt entschieden, das mit größter Sorgfalt produziert, getestet und verpackt wurde. Bitte machen Sie sich vor der Installation mit

dieser Montageanleitung vertraut. Denn nur eine sachgerechte Installation und Inbetriebnahme gewährleistet einen langen, zuverlässigen und störungsfreien Betrieb.

Wir wünschen Ihnen viel Freude an Ihrem neuen Dämmerungsschalter.

Das Prinzip

Dieser Dämmerungsschalter registriert die Umgebungshelligkeit und schaltet bei einbrechender Dunkelheit das Licht automatisch ein und mit verschiedenen Schaltungsoptionen automatisch wieder aus. Ob Licht von der Haustür, auf der Terrasse oder am Carport

geschaltet werden soll, überall ist der Dämmerungsschalter schnell montiert und betriebsbereit.

Mit dem NightMatic 5000-2 PF können durch den potentialfreien Ausgang unabhängige Geräte oder Anlagen geschaltet werden.

Installationshinweise

Der Montageort sollte so gewählt werden, dass Tageslicht auf den Lichtsensor scheinen kann.

Die Netzuzuleitung besteht aus einem 3-adrigen Kabel:

- L = Phase
- N = Neutralleiter
- PE = Schutzleiter (⊥)

Bei Beschädigung der Dichtgummis müssen die Öffnungen zur Kabeldurchführung mit einem Doppelmembranstutzen M 16 bzw. M 20 (mind. IP 54) abgedichtet werden. Neben den Dichtgummis ist ein Kondenswasserloch angedeutet. Dies muss bei Bedarf geöffnet werden. Hinweis für Deckenmontage: Auf der Blende ist gegenüber der Sensoröffnung ein Wasserablaufloch angedeutet. Dieses muss bei Bedarf geöffnet werden.

Gerätebeschreibung

- ① Standardmontage
- ② Montage in Deckeneinbaudose
- ③ Grundelement
- ④ Kabelzuleitung Unterputz
- ⑤ Kabelzuleitung Aufputz
- ⑥ Steckklemmen
- ⑦ Bestückung mit dem Sensor-Aufsatz
- ⑧ Dämmerungseinstellung (0,5 – 100 Lux)

- ⑨ Wahlmöglichkeit: Licht morgens an oder aus
- ⑩ Einstellung Nachtsparmodus
- ⑪ Aufsetzen der Designblende
- ⑫ Ablaufloch Wandmontage (bei Bedarf öffnen)
- ⑬ Ablaufloch Deckenmontage (bei Bedarf mit 5 mm Bohrer öffnen)

⚠ Sicherheitshinweise

- Vor allen Arbeiten am Gerät die Spannungszufuhr unterbrechen!
- Bei der Montage muss die anzuschließende elektrische Leitung spannungsfrei sein. Daher als erstes Strom abschalten und Spannungsfreiheit mit einem Spannungsprüfer überprüfen.
- Bei der Installation des Dämmerungsschalters handelt es sich um eine Arbeit an der Netzspannung. Sie muss daher

fachgerecht nach den landesüblichen Installationsvorschriften und Anschlussbedingungen durchgeführt werden. (D-VDE 0100, A-ÖVE/ÖNORM E 8001-1, B-SEV 1000)

- Bei Verwendung der Version NightMatic 5000-2 PF darauf achten, dass der Sensor von einem anderen Stromkreis versorgt werden kann. In diesem Fall müssen beide Stromkreise spannungsfrei sein.

Anschlussbeispiele

NightMatic 5000-2 PF

- ⑭ **Verbraucher über PF-Kontakt**
- ⑮ **Direkter Anschluss an netzgebundene Leuchte über den Dämmerungsschalter**

NightMatic 5000-2

- ⑯ **Leuchte ohne vorhandenen Neutralleiter**
 - ⑰ **Leuchte mit vorhandenem Neutralleiter**
 - ⑱ **Anschluss über Serienschalter für Hand- und Automatik-Betrieb**
 - ⑲ **Anschluss über einen Wechselschalter für Dauerlicht- und Automatik-Betrieb**
- Stellung I: Automatik-Betrieb
Stellung II: Hand-Betrieb
Dauerbeleuchtung

Achtung: Ein Ausschalten der Anlage ist nicht möglich, lediglich der Wahlbetrieb zwischen Stellung I und Stellung II.

- a) Verbraucher, Beleuchtung max. 2000 W (siehe Technische Daten)
- b) Anschlussklemmen des Sensors
- c) Hausinterner Schalter
- d) Hausinterner Serienschalter, Hand, Automatik
- e) Hausinterner Wechselschalter, Automatik, Dauerlicht

Inbetriebnahme/Funktion

Dämmerungseinstellung (Ansprechschwelle) ⑧



(Werkseinstellung: Dunkelbetrieb ca. 5 Lux)

Nachdem der Netzanschluss vorgenommen und das Gerät geschlossen ist, kann die Anlage in Betrieb genommen werden. Hinter der Designblende liegt die Programmieraste für die Dämmerungseinstellung verborgen. Bei Betätigen der Programmieraste befindet sich der Sensor im Programmiermodus. Das bedeutet:

- Die angeschlossene Leuchte geht grundsätzlich immer aus
- Die Sensorfunktion ist außer Betrieb gesetzt

Die Einstellungen können beliebig oft verändert werden. Der letzte Wert wird netzausfallsicher gespeichert.

a) Individuellen Wunschwert einstellen:

Bei gewünschten Lichtverhältnissen, an denen der Dämmerungsschalter zukünftig die angeschlossene(n) Verbraucher einschalten soll, ist der Taster zu drücken bis die rote LED hinter dem transparenten Gehäuse blinkt. Taste loslassen, nach ca. 5 s. wird der neue Einschaltwert gespeichert.

Wichtig: Lichtsensor bei der Einstellung nicht abdecken oder durch eigenen Schatten abdunkeln.

b) Zurücksetzen auf Werkseinstellung (ca. 5 Lux)

Den Taster ca. 5 Sekunden gedrückt halten bis die rote LED hinter dem transparenten Gehäuse nicht mehr blinkt. Wir empfehlen, die Spannung nicht zu unterbrechen. Die Werte werden über mehrere Nächte ermittelt, daher sollte im evtl. Fehlerfall über mehrere Nächte beobachtet werden, ob sich die Ausschaltzeit der Sensorleuchte in Richtung Mitternacht verändert.

endet immer in den frühen Morgenstunden zwischen ca. 4⁰⁰ und 5³⁰ Uhr. Danach wird die Lampe bei Dunkelheit wieder eingeschaltet, wenn die Einstellung für die Morgenstunden auf ON steht. Im Auslieferungszustand schaltet die Lampe um ca. 1³⁰ Uhr aus. Die Elektronik beinhaltet keine Uhr. Alle Zeitwerte werden vom Mikroprozessor entsprechend den Dämmerungsverhältnissen berechnet. Jahreszeitliche Änderungen der Lichtverhältnisse werden dabei automatisch berücksichtigt.

Einstellung Nachtsparmodus: ⑩



(Werkseinstellung: AUS um ca. 1³⁰ Uhr)

Der angeschlossene Verbraucher kann in der Nacht automatisch ausgeschaltet werden, um zusätzlich Strom zu sparen. Zur stufenlosen Einstellung verwenden Sie bitte den Regler im Innern des Gerätes. Der Nachtspar-Modus

Inbetriebnahme/Funktion

Einstellung für die Morgenstunden: ⑨



(Werkseinstellung: Licht morgens AN)

Linksanschlag (OFF): Licht bleibt morgens aus.
Rechtsanschlag (ON): Licht schaltet morgens bei Dämmerung ein und schaltet ab, wenn es hell genug ist.

Beispiele Nachtspar-Modus:

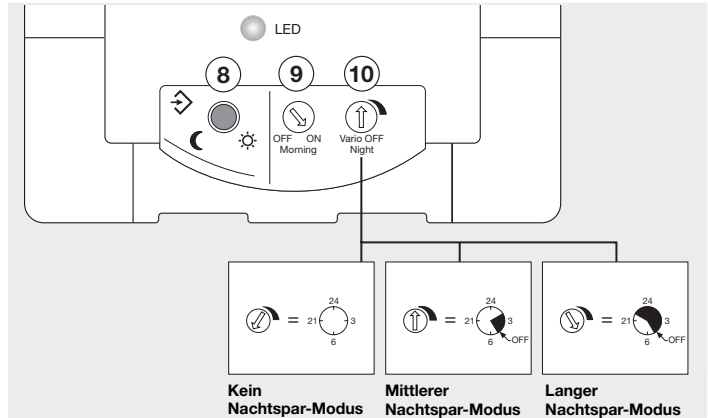

Technische Daten

	NightMatic 5000-2	NightMatic 5000-2 PF
Abmessungen:	(L x B x H) 95 x 95 x 65 mm	
Leistung:	<ul style="list-style-type: none"> • max. 2000 W, VDE geprüft (ohmsche Last, z. B. Glühlampe) • max. 1000 VA (unkompensiert, induktiv, $\cos \varphi = 0,5$, z.B. Leuchtstofflampen) • max. 900 W (reihenkomensiert) • max. 500 W (parallelkomensiert, mit $C = 45,6 \mu F$) • max. 600 W (EVGs, kapazitiv, z.B. Energiesparlampen, max. 8 Stück) 	<ul style="list-style-type: none"> • 50 – 240 V- • max. 10A
Netzanschluss:	230 – 240 V, 50 Hz	230 – 240 V, 50 Hz
Dämmerungseinstellung:	0,5 – 100 Lux	0,5 – 100 Lux
Nachtspar-Modus:	variable Nachtabschaltung (Werkseinstellung ca. 1.30 Uhr aus)	variable Nachtabschaltung (Werkseinstellung ca. 1.30 Uhr aus)
Schutzart:	IP 54	IP 54

Betriebsstörungen

Störung	Ursache	Abhilfe
NightMatic 5000 ohne Spannung	<ul style="list-style-type: none"> ■ Sicherung defekt, nicht eingeschaltet, Leitung unterbrochen ■ Kurzschluss 	<ul style="list-style-type: none"> ■ neue Sicherung, Netzschalter einschalten, Leitung mit Spannungsprüfer überprüfen ■ Anschlüsse überprüfen
Leuchte schaltet nicht ein	<ul style="list-style-type: none"> ■ Verbraucher defekt ■ Keine Versorgungsspannung ■ Umgebung noch zu hell 	<ul style="list-style-type: none"> ■ Verbraucher austauschen ■ siehe „NightMatic 5000 ohne Spannung“ ■ Warten, bis Einschaltelligkeit erreicht, evtl. neuen Einschaltwert (mit Taster) festlegen
Leuchte schaltet nicht aus	<ul style="list-style-type: none"> ■ Umgebung noch nicht hell genug 	<ul style="list-style-type: none"> ■ Warten bis es hell genug, evtl. Einschaltelligkeit neu festlegen (abends)
Leuchte schaltet morgens nicht ein	<ul style="list-style-type: none"> ■ Funktion nicht richtig aktiviert 	<ul style="list-style-type: none"> ■ Funktion nach Kapitel „Einstellung für die Morgenstunden“ einstellen
Leuchte schaltet zu unge- wohnter Zeit	<ul style="list-style-type: none"> ■ Umstellung Sommer-/ Winterzeit ■ Schaltzeiten falsch 	<ul style="list-style-type: none"> ■ Schaltzeiten orientieren sich an Helligkeitswerten. Ggf. Einstellung ändern ■ Einschaltwert neu festlegen (Schaltzeiten werden neu ermittelt)

CE Konformitätserklärung

Das Produkt erfüllt die Niederspannungsrichtlinie 06/95/EG und die EMV-Richtlinie 04/108/EG.

Funktionsgarantie

Dieses STEINEL-Produkt ist mit größter Sorgfalt hergestellt, funktions- und sicherheitsgeprüft nach geltenden Vorschriften, und anschließend einer Stichprobenkontrolle unterzogen. STEINEL übernimmt die Garantie für einwandfreie Beschaffenheit und Funktion. Die Garantiefrist beträgt 36 Monate und beginnt mit dem Tag des Verkaufs an den Verbraucher. Wir beseitigen Mängel, die auf Material- oder Fabrikationsfehlern beruhen. Die Garantieleistung erfolgt durch Instandsetzung oder Austausch mangelhafter Teile nach unserer Wahl. Eine Garantieleistung entfällt für Schäden an Verschleißteilen, sowie für Schäden und Mängel, die durch unsachgemäße Behandlung oder

Wartung auftreten. Weitergehende Folgeschäden an fremden Gegenständen sind ausgeschlossen. Die Garantie wird nur gewährt, wenn das unzerlegte Gerät mit kurzer Fehlerbeschreibung, Kassenbono oder Rechnung (Kaufdatum und Händlerstempel), gut verpackt, an die zutreffende Servicestation eingesandt wird.

Reparaturservice:

Nach Ablauf der Garantiezeit oder Mängeln ohne Garantieanspruch repariert unser Werksservice. Bitte das Produkt gut verpackt an die nächste Servicestation senden.

**FUNKTIONS-
36 Monate
GARANTIE**

GB Installation instructions

Dear customer,

Congratulations on purchasing your new STEINEL photoelectrics lighting controller and thank you for the confidence you have shown in us. You have chosen a high-quality product that has been manufactured, tested and packed with the greatest care.

Please familiarise yourself with these instructions

before attempting to install the sensor light because prolonged reliable and trouble-free operation will only be ensured if it is fitted properly.

We hope your new photoelectric lighting controller brings you lasting pleasure.

Principle

This photoelectric lighting controller measures ambient brightness and automatically switches the light ON at dusk and automatically OFF again as programmed with the various switching options. The photoelectric lighting controller is quickly installed and ready for operation

wherever light is needed, whether at the front door, on the patio or by the carport. The NightMatic 5000-2 PF can be used for switching independent devices or systems on and off from the floating output.

Installation

The site of installation should be selected so that daylight is able to fall onto the light sensor.

The mains supply lead is a 3-core cable.

L = Phase

N = Neutral conductor

PE = Protective-earth conductor (⊕)

If the rubber seal is damaged, the cable entry openings must be sealed with an M 16 or M 20 (at least IP 54) double seal cable gland. A condensation hole is indicated next to the rubber seal. This must be opened if necessary. Note on ceiling mounting: A water drainage hole is indicated on the faceplate opposite the sensor opening. This must be opened if necessary.

System components

- ① Standard installation
- ② Installation in ceiling box
- ③ Basic element
- ④ Concealed wiring
- ⑤ Surface wiring
- ⑥ Plug-in terminals
- ⑦ Fitting the sensor cover
- ⑧ Twilight setting (0.5 – 100 lux)

- ⑨ Selection option: Light ON or OFF in the morning
- ⑩ Night economy mode setting
- ⑪ Fitting the faceplate
- ⑫ Drainage hole, wall mounting (open if necessary)
- ⑬ Drainage hole, ceiling mounting (if necessary, open with 5 mm drill)

⚠ Safety warnings

- Disconnect the power supply before attempting any work on the unit.
- During installation, the electrical wiring being connected must be dead. Therefore, switch off the power first and use a voltage tester to check that the power supply is disconnected.
- Installation of the photoelectric lighting controller involves work on the mains power supply. This work must therefore be carried

out professionally in accordance with applicable national wiring regulations and electrical operating conditions. (Ⓢ) - VDE 0100, (Ⓢ) - ÖVE-EN 1, (Ⓢ) - SEV 1000

- When using NightMatic version 5000-2 PF, please note that sensor may be supplied from a different power circuit. In this case, both power circuits must be disconnected from the power supply.

Connection examples

NightMatic 5000-2 PF

- ⑭ Load via PF contact
- ⑮ Direct connection to mains-operated light via the photoelectric lighting controller

NightMatic 5000-2

- ⑭ Lamp not fitted with a neutral conductor
- ⑰ Lamp fitted with a neutral conductor
- ⑱ Connection via two-circuit switch for manual and automatic operation
- ⑲ Connection via a two-way switch for manual override and automatic operation

Setting I: automatic operation

Setting II: manual operation for permanent light ON

Note: the unit cannot be switched off, but operated only at settings I and II.

- a) Load, max. illumination 2000 W (see Technical specifications)
- b) Sensor connection terminals
- c) Indoor switch
- d) Indoor switch, manual, automatic
- e) Indoor two-way switch, automatic, manual override

Operation/Function

Twilight setting (response threshold) ⑧



(factory setting: darkness operation approx. 5 lux)

The system can be put into operation once the mains power has been connected and the unit is closed. The button for programming the twilight setting is concealed behind the decorative faceplate.

Pressing the programming button sets the sensor to programming mode.

This means:

- The lamp connected always goes out
 - The sensor function will be deactivated.
- The settings may be altered as often as you wish. The last setting will remain stored in the memory in the event of power failure.

Setting night economy mode: ⑩



(factory setting: OFF at approx. 1³⁰ a.m.)

The connected load can be switched OFF automatically at night to make an additional electricity saving. Use the regulator inside the unit for infinitely variable setting adjustment. The night economy mode always ends in the early

hours of the morning between approx. 4⁰⁰ and 5⁰⁰ a.m. The light then switches on again when it gets dark if the setting for morning hours is in the ON position. ON leaving the factory, the light is set to switch OFF at approx. 1³⁰ a.m. There is no clock in the electronics. All time values are computed by the microprocessor on the basis of ambient light levels at twilight. Seasonal changes in light levels are automatically taken into account.

Operation/Function

Setting for morning hours: ⑨



(factory setting: Light ON in the morning)

Fully anticlockwise (OFF): Light stays off in the morning. Fully clockwise (ON): Light switches on at dusk and off when it is bright enough.

Examples of night economy mode:

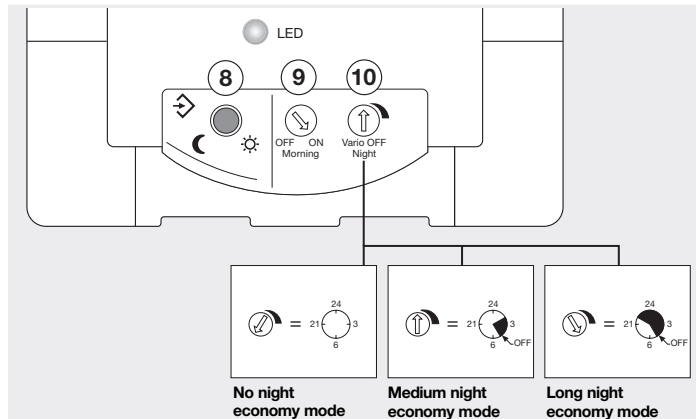

Technical specification

	NightMatic 5000-2	NightMatic 5000-2
Dimensions:	(l x w x h) 95 x 95 x 65 mm	
Output:	<ul style="list-style-type: none"> • 2000 W max., VDE tested (resistive load, e.g. filament bulb) • 1000 VA max. (uncorrected, inductive, $\cos \varphi = 0.5$, e.g. fluorescent lamps) • 900 W max. (series-corrected) • 500 W max. (parallel-corrected, at C = 45.6 μF) • 600 W max. (electronic ballasts, capacitive, e.g. low-energy bulbs, 8 each max.) 	<ul style="list-style-type: none"> • 50 – 240 V- • 10 A max.
Mains power connection:	230-240 V/50 Hz	230-240 V/50 Hz
Twilight setting:	0.5 - 100 lux	0.5 - 100 lux
Night economy mode:	variable night OFF time (factory setting approx. 1.30 a.m.)	variable night OFF time (factory setting approx. 1.30 a.m.)
Enclosure:	IP 54	IP 54

Troubleshooting

Malfunction	Cause	Remedy
NightMatic 5000 without power	<ul style="list-style-type: none"> ■ Fuse has blown; not switched ON; break in wiring ■ Short circuit 	<ul style="list-style-type: none"> ■ New fuse, switch on mains switch, check lead with a voltage detector ■ Check connections
Light does not switch ON	<ul style="list-style-type: none"> ■ Bulb faulty ■ No power supply ■ Surroundings still too bright 	<ul style="list-style-type: none"> ■ Change bulb ■ see "NightMatic 5000 without power" ■ Wait until ambient light reaches ON brightness; if necessary, define new light ON brightness (using button)
Light does not switch OFF	<ul style="list-style-type: none"> ■ Surroundings not yet bright enough 	<ul style="list-style-type: none"> ■ Wait until it is light enough; if necessary, define a new light ON brightness (in the evening)
Light does not switch ON in the morning	<ul style="list-style-type: none"> ■ Function not correctly activated 	<ul style="list-style-type: none"> ■ Set function as described in section on "Setting for morning hours"
Light switches ON at an unusual time	<ul style="list-style-type: none"> ■ Changeover between summer/winter time ■ Switching times incorrect 	<ul style="list-style-type: none"> ■ Switching times are geared to light levels. Change setting if necessary ■ Re-define ON value (switching times will be re-computed)

CE Declaration of conformity

This product complies with the European Directive on Low-Voltage Appliances, 06/95/EC and EMC Directive 04/108/EC.

Functional Warranty

This Steinel product has been manufactured with great care, tested for proper operation and safety in accordance with applicable regulations and then subjected to random sample inspection. STEINEL guarantees that it is in perfect condition and proper working order. The warranty period is 36 months, starting on the date of sale to the consumer. We will remedy defects caused by material flaws or manufacturing faults. The warranty will be met by repair or replacement of defective parts at our own discretion. The warranty does not cover damage to wear parts, damage or defects caused by improper treatment or maintenance. Further consequential damage to other objects shall

be excluded. Claims under the warranty will only be accepted if the unit is sent fully assembled and well-packed with a brief description of the fault, a receipt or invoice (date of purchase and dealer's stamp) to the appropriate Service Centre.

Repair Service:

Our Customer Service Department will repair faults not covered by warranty or after the warranty period. Please send the product well-packed to the nearest Service Centre.

FUNCTIONAL
36 months
WARRANTY

F Instructions de montage

Cher client,

Nous vous remercions de la confiance que vous avez témoignée à STEINEL en achetant cet interrupteur crépusculaire. Vous avez choisi un article de très grande qualité, fabriqué, testé et conditionné avec le plus grand soin. Avant de l'installer, veuillez lire attentivement ces instructions de montage. En effet, seules une

installation et une mise en service correctement effectuées garantiront durablement un bon fonctionnement.

Nous souhaitons que votre nouvel interrupteur crépusculaire vous apporte entière satisfaction.

Le principe

Cet interrupteur crépusculaire enregistre la luminosité ambiante. Il enclenche la lumière à la nuit tombante et l'éteint, le tout automatiquement, grâce à différentes options de commutation. Qu'il s'agisse d'éclairer la porte d'entrée, la terrasse ou l'abri de voiture, l'interrupteur crépusculaire s'installe et est

prêt à fonctionner rapidement. La sortie sans potentiel du NightMatic 5000-2 PF permet de connecter des appareils ou des installations indépendants.

Conseils d'installation

L'appareil doit être monté à un endroit où le détecteur de lumière est exposé à la lumière du jour.

La conduite secteur est composée d'un câble à 3 conducteurs :

L = phase
N = neutre
PE = terre (⚡)

Si les joints en caoutchouc sont détériorés, il faut assurer l'étanchéité des ouvertures de passage des câbles avec un bouchon à double membrane M 16 ou M 20 (indice de protection minimum IP 54). Un trou d'évacuation de l'eau condensée est prévu près des joints en caoutchouc. Il faut l'ouvrir si nécessaire. Conseil pour le montage au plafond : Un trou d'évacuation de l'eau est prévu sur l'enjoliveur en face de l'ouverture du détecteur. Il faut l'ouvrir si nécessaire.

Description de l'appareil

- | | |
|--|--|
| ① Montage standard | ⑧ Réglage de crépuscularité (0,5–100 lux) |
| ② Montage encastré au plafond | ⑨ Possibilité de sélection: le matin, lumière allumée ou éteinte |
| ③ Mécanisme | ⑩ Réglage mode économique nocturne |
| ④ Chemin de câble, en montage encastré | ⑪ Pose du cache design |
| ⑤ Chemin de câble, en montage en saillie | ⑫ Trou d'évacuation pour montage mural (l'ouvrir si nécessaire) |
| ⑥ Dominos | ⑬ Trou d'évacuation pour montage au plafond (l'ouvrir si nécessaire à l'aide d'un foret de 5 mm) |
| ⑦ Equipement avec le capuchon du détecteur | |

⚠ Consignes de sécurité

- Couper l'arrivée du courant avant toute intervention sur l'appareil !
- Pendant le montage, les conducteurs à raccorder doivent être hors tension. Il faut donc d'abord couper le courant et s'assurer de l'absence de courant à l'aide d'un testeur de tension.
- L'installation de l'interrupteur crépusculaire implique une intervention sur le réseau électrique

et doit donc être effectuée correctement et conformément à la norme NF C-15100.

- En cas d'utilisation de la version NightMatic 5000-2 PF, veiller à ce que le détecteur soit alimenté par un autre circuit électrique. Dans ce cas, les deux circuits électriques doivent être hors tension.

Exemples de branchement

NightMatic 5000-2 PF

- ⑭ Consommateur par l'intermédiaire du contact sans potentiel
- ⑮ Raccordement direct à la lampe sur secteur par l'intermédiaire de l'interrupteur crépusculaire

NightMatic 5000-2

- ⑯ Lampe sans conducteur neutre
- ⑰ Lampe avec conducteur neutre
- ⑱ Raccordement par interrupteur en série pour la commande manuelle ou automatique
- ⑳ Raccordement par un interrupteur va-et-vient pour un éclairage permanent ou une commande automatique

Position I : commande automatique

Position II : commande manuelle, éclairage permanent

Attention : il n'est pas possible de mettre l'appareil hors circuit. On ne peut que choisir entre la position I et la position II.

- a) Consommateur, éclairage max. 2000 W (voir Caractéristiques techniques)
- b) Bornes du détecteur
- c) Interrupteur de l'habitation
- d) Interrupteur en série de l'habitation, pour une commande manuelle ou automatique
- e) Interrupteur va-et-vient de l'habitation, pour une commande automatique ou un éclairage permanent

Mise en service/fonctionnement

Réglage de crépuscularité (seuil de réaction) ⑧



(réglage d'usine : mode crépusculaire env. 5 lux)

Après avoir branché l'appareil au secteur et l'avoir fermé, vous pouvez mettre l'installation en service. La touche de programmation du réglage de crépuscularité est dissimulée derrière le cache design. Lorsqu'on appuie sur la touche de programmation, le détecteur se met en mode programmation. La lampe raccordée reste alors éteinte et la fonction détecteur est mise hors service. Les réglages peuvent être modifiés aussi souvent que nécessaire. La dernière valeur reste mémorisée même en cas de panne de courant.

a) Régler la valeur souhaitée :

Lorsque la luminosité ambiante correspond à celle à partir de laquelle on souhaite que le NightMatic enclenche le(s) consommateur(s), enfoncer la touche jusqu'à ce que la LED rouge située derrière le boîtier transparent clignote, puis la relâcher. Après env. 5 s., la valeur d'enclenchement est mémorisée.

Important : pendant le réglage, ne pas couvrir le capteur de lumière et ne pas lui faire de l'ombre.

b) Remette à la valeur réglée en usine (env. 5 lux)

Maintenir la touche enfoncée pendant env. 5 secondes jusqu'à ce que la LED rouge derrière le boîtier transparent ne clignote plus. Nous conseillons de ne pas couper l'alimentation. Le calcul des valeurs se fait sur plusieurs nuits et, en cas d'erreur éventuelle, il faut observer la lampe à détecteur pendant plusieurs nuits pour voir si l'heure d'arrêt se rapproche de minuit.

régulateur situé à l'intérieur de l'appareil. Le mode économique nocturne s'arrête entre 4 et 5 heures du matin. La lampe s'allume alors à nouveau si le curseur pour les heures du matin est en position ON. Le système électronique n'est pas doté d'une minuterie. Toutes les valeurs du moment sont calculées par le microprocesseur en fonction des conditions de crépuscularité. Les variations saisonnières des conditions lumineuses sont automatiquement prises en compte.



(réglage d'usine : ARRÊT à env. 1h 30)

Au cours de la nuit, le consommateur raccordé peut être éteint automatiquement vers 1 h 30 (réglage d'usine) pour permettre davantage d'économie d'énergie. Pour le réglage en continu, utilisez le

Mise en service/fonctionnement

Réglage pour le matin : ⑨



(réglage d'usine : allumage de la lumière le matin)

A gauche (OFF) : le matin, la lumière reste éteinte. A droite (ON) : la lumière s'enclenche à partir de 4 ou 5 heures du matin et s'éteint lorsqu'il fait suffisamment clair.

Exemples de mode économique nocturne :

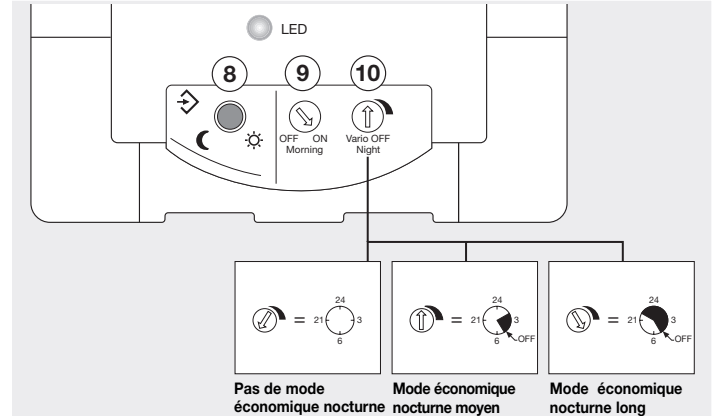

Caractéristiques techniques

	NightMatic 5000-2	NightMatic 5000-2 PF
Dimensions :	(L x l x H) 95 x 95 x 65 mm	
Puissance :	<ul style="list-style-type: none"> • max. 2000 W, contrôlée VDE (charge ohmique, par ex. lampe à incandescence) • max. 1000 VA (non compensée, inductive, $\cos \varphi = 0,5$, par ex. tubes fluorescents) • max. 900 W (compensée par série) • max. 500 W (compensée en parallèle, avec $C = 45,6 \mu\text{F}$) • max. 600 W (ballasts, capacitive, par ex. lampes à économie d'énergie, au max. 8) 	<ul style="list-style-type: none"> • 50 – 240 V- • max. 10 A
Alimentation :	230 – 240 V, 50 Hz	230 – 240 V, 50 Hz
Réglage de crépuscularité :	0,5 – 100 lux	0,5 – 100 lux
Mode économique nocturne :	coupure nocturne variable (réglage effectué en usine à env. 1h 30)	coupure nocturne variable (réglage effectué en usine à env. 1h 30)
Classe :	IP 54	IP 54

Dysfonctionnements

Problème	Cause	Remède
Le NightMatic 5000 n'est pas sous tension	■ Fusible défectueux, disjoncteur déclenché, câble coupé ■ Court-circuit	■ Changer le fusible défectueux, réenclencher le disjoncteur, vérifier le câble à l'aide d'un testeur de tension ■ Vérifier le branchement
La lampe ne s'allume pas	■ Consommateur défectueux ■ Absence d'alimentation électrique ■ Luminosité ambiante encore trop forte	■ Changer le consommateur ■ cf. point « Le NightMatic 5000 n'est pas sous tension » ■ Attendre jusqu'à ce que le seuil de crépuscularité soit atteint, déterminer éventuellement un nouveau seuil (à l'aide de la touche)
La lampe ne s'éteint pas	■ Luminosité ambiante encore trop faible	■ Attendre que la luminosité soit suffisante, éventuellement régler un nouveau seuil de crépuscularité
Le matin, la lampe ne s'allume pas	■ La fonction n'est pas correctement activée	■ Régler la fonction conformément au chapitre « Réglage pour le matin »
La lampe s'allume à une heure inhabituelle	■ Passage heure d'été / heure d'hiver ■ Temporisation incorrecte	■ La lampe s'allume en fonction de la luminosité, pas de l'heure. Si nécessaire, modifier le réglage. ■ Déterminer une nouvelle valeur de commutation (la temporisation va être recalculée)

CE Déclaration de conformité

Ce produit est conforme à la directive basse tension 06/95/CE et à la directive compatibilité électromagnétique 04/108/CE.

Service après-vente et garantie

Ce produit STEINEL a été fabriqué avec le plus grand soin. Son fonctionnement et sa sécurité ont été contrôlés conformément aux directives en vigueur et il a été soumis à un contrôle final par sondage. STEINEL garantit un état et un fonctionnement irréprochable.

La durée de garantie est de 36 mois et débute au jour de la vente au consommateur. Nous remédions aux défauts provenant d'un vice de matière ou de construction. La garantie sera assurée à notre discrétion par réparation ou échange des pièces défectueuses. La garantie ne s'applique ni aux pièces d'usure, ni aux dommages et défauts, dus à une utilisation ou une maintenance incorrecte. Les dommages consécutifs causés à d'autres objets sont exclus de la garantie.

La garantie ne s'applique que si l'appareil non démonté est retourné au point de service après-vente le plus proche, dans un emballage adéquat, accompagné de la description brève de la panne et d'un ticket de caisse ou d'une facture portant la date d'achat et le cachet du vendeur.

Service de réparation :

Le service après-vente de notre usine effectue également les réparations non couvertes par la garantie ou survenant après l'expiration de celle-ci. Veuillez envoyer le produit correctement emballé à la station de service après-vente la plus proche.

GARANTIE
36 mois
DE FONCTIONNEMENT

NL Montage/aansluiting

Geachte klant,

Hartelijk dank voor het vertrouwen dat u met de aanschaf van uw nieuwe STEINEL-schemerschakelaar in ons heeft gesteld. U heeft voor een hoogwaardig kwaliteitsproduct gekozen, dat met de grootste zorgvuldigheid geproduceerd, getest en verpakt is. Lees voor de installatie deze gebruiksaanwijzing

Het principe

Deze schemerschakelaar registreert de omgevingslichtsterkte en schakelt bij invallende duisternis het licht automatisch in en met diverse schakelopties automatisch weer uit. Of er licht voor de huisdeur, op het terras of bij de carport moet worden ingeschakeld; de

Installatie-instructies

De montageplek dient zodanig gekozen te worden, dat er daglicht op de lichtsensor kan schijnen.

De stroomtoevoer bestaat uit een 3-polige kabel:

L = fase

N = nuldraad

PE = aardendraad 

nauwkeurig door, want alleen een vakkundige installatie en ingebruikneming garanderen een duurzaam, betrouwbaar en storingvrij gebruik.

Wij wensen u veel plezier met uw nieuwe schemerschakelaar.

schemerschakelaar is overal snel gemonteerd en direct klaar voor gebruik.

Met de NightMatic 5000-2 PF kunnen door de potentiaalvrije uitgang onafhankelijke apparaten of installaties worden in- en uitgeschakeld.

Bij beschadiging van de afdichtingsdopjes dient u de openingen naar de kabeldoorvoer met een dubbele membraanfolie M 16 resp. M 20 (min. IP 54) af te dichten.

Naast de afdichtingsrubbers is een condenswateropening aangebracht. Deze moet indien nodig geopend worden. Aanwijzing voor montage aan het plafond: Op het designplaatje is tegenover de sensoropening een waterafvoeropening aangeduid. Deze moet indien nodig worden geopend.

Beschrijving van het apparaat

- 1 Standaard montage
- 2 Montage in plafondinbouwdoos
- 3 Basiselement
- 4 Leiding in de muur
- 5 Leiding op de muur
- 6 Insteekklemmen
- 7 Uitrusting met sensor-opzetelement

- 8 Schemerinstelling (0,5 – 100 lux)
- 9 Keuzemogelijkheid: licht 's morgens aan of uit
- 10 Instelling nachtsparstand
- 11 Plaatsen van de designplaat
- 12 Afvoergaatje wandmontage (indien nodig openen)
- 13 Afvoergaatje plafondmontage (indien nodig met 5-mm-boor openen)

⚠ Veiligheidsvoorschriften

- Voordat u werkzaamheden aan het apparaat uitvoert altijd eerst de stroomtoevoer onderbreken!
- Bij de montage moet de elektrische leiding die u wilt aansluiten zonder spanning zijn. Daarom eerst de stroom uitschakelen en op spanningsloosheid testen met een spanningstester.
- Bij het installeren van de schemerschakelaar werkt u met netspanning. Dit moet vakkundig

en volgens de gebruikelijke installatievoorschriften en aansluitingsvoorwaarden worden uitgevoerd. (NL: NEN 1010, B: (AREI) NBN 15-101) (C) - VDE 0100, (A) - ÖVE-EN 1, (EN) - SEV 1000

- Let er bij gebruik van de NightMatic 5000-2 PF op dat de sensor op een andere stroomkring kan zijn aangesloten. In dit geval moeten beide stroomkringen spanningsloos zijn.

Aansluitvoorbeelden

NightMatic 5000-2 PF

- ⑭ Verbruiker via PV-contact
- ⑮ Directe aansluiting aan nestroonlamp van de schemerschakelaar

NightMatic 5000-2

- ⑭ Lamp zonder aanwezigheid aardedraad
- ⑰ Lamp met aanwezigheid aardedraad
- ⑮ Aansluiting via serieschakelaar voor handmatig en automatisch gebruik
- ⑰ Aansluiting via een wisselschakelaar voor permanente verlichting en automatisch gebruik

Stand I: automatische werking
Stand II: handschakeling voor permanente verlichting

Opgelet: Uitschakelen van de installatie is niet mogelijk, alleen de keuze tussen stand I en II.

- a) Verbruiker, verlichting max. 2000 W (zie technische gegevens)
- b) Aansluitklemmen van de sensor
- c) Schakelaar binnenshuis
- d) Serieschakelaar binnenshuis, hand, automatisch
- e) Wisselschakelaar binnenshuis, automatisch, permanente verlichting

Ingebruikname/werking

Schemerinstelling (drempelwaarde) ⑧



(fabrieksinstelling: schemerstand ca. 5 lux)

Nadat de netaansluiting is uitgevoerd en het apparaat is aangesloten, kan de installatie in gebruik worden genomen. Achter de designplaat ligt de programmeertoets voor de schemerinstelling verborgen.
Bij het indrukken van de programmeertoets bevindt de sensor zich in de programmeermodus. Dat betekent:
- De aangesloten lamp gaat in principe altijd uit.
- De sensorfunctie is buiten werking gesteld.
De instellingen kunnen zo vaak veranderd worden als gewenst. De laatste waarde wordt opgeslagen en blijft ook bij stroomuitval bewaard.

Instelling nachtpaarstand: ⑩



(instelling af fabriek: UIT om ca. 1³⁰ uur)

De aangesloten verbruiker kan 's nachts automatisch worden uitgeschakeld om extra stroom te besparen. Voor een traploze instelling kunt u het best de regelaar binnenin het apparaat gebruiken. De nachtpaarstand eindigt

altijd 's morgens vroeg tussen ca. 4⁰⁰ en 5⁰⁰ uur. Daarna wordt de lamp bij duisternis weer ingeschakeld als de instelling voor de ochtenduren op ON staat. In de leveringsstoestand wordt de lamp rond 1³⁰ uur uitgeschakeld. De elektronica behelst geen klok. Alle tijds waarden worden door de microprocessor overeenkomstig de schemerwaarden berekend. Hierbij wordt automatisch rekening gehouden met seizoensafhankelijke veranderingen in de lichtomstandigheden.

Ingebruikname/werking

Instelling voor de ochtenduren: ⑨



(instelling af fabriek: Licht 's morgens AAN)

Aanslag links (OFF): lamp blijft 's morgens uit.
Aanslag rechts (ON): lamp wordt 's morgens bij schemering ingeschakeld en wordt uitgeschakeld zodra het licht genoeg is.

Voorbeelden nachtpaarstand:

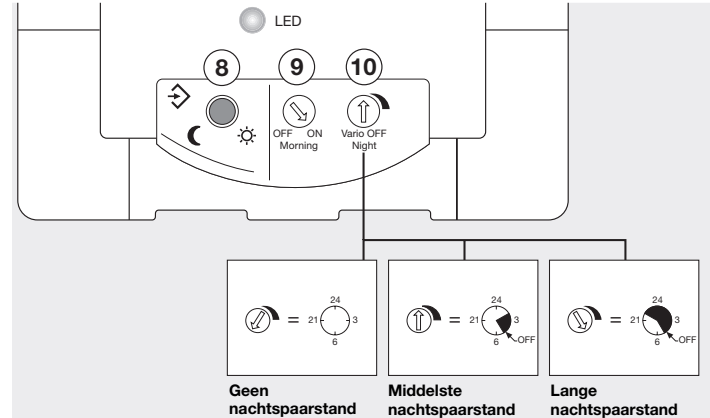

Technische gegevens

	NightMatic 5000-2	NightMatic 5000-2 PF
Afmetingen:	(L x B x H) 95 x 95 x 65 mm	
Vermogen:	<ul style="list-style-type: none"> • max. 2000 W, VDE-gekeurd (ohmse belasting, bijv. gloeilamp) • max. 1000 VA (ongecompenseerd, inductief, $\cos \phi = 0,5$, bijv. TL-lampen) • max. 900 W (seriegecompenseerd) • max. 500 W (parallel gecompenseerd, met $C = 45,6 \mu\text{F}$) • max. 600 W (elektronische voorschakelapparaten, capacitief, bijv. spaarlampen, max. 8 stuks) 	<ul style="list-style-type: none"> • 50 – 240 V~ • max. 10 A
Stroomtoevoer:	230 – 240 V, 50 Hz	230 – 240 V, 50 Hz
Schemerinstelling:	0,5 – 100 lux	0,5 – 100 lux
Nachtpaarstand:	variabele nachtuitschakeling (fabrieksinstelling ca. 1.30 uur uit)	variabele nachtuitschakeling (fabrieksinstelling ca. 1.30 uur uit)
Bescherming:	IP 54	IP 54

Storingen

Storing	Oorzaak	Oplossing
NightMatic 5000 zonder netspanning	■ Zekering in de meterkast defect, niet ingeschakeld, kabel onderbroken ■ Kortsluiting	■ Nieuwe zekering, netschakelaar inschakelen, kabel met spanningzoeker controleren. ■ Aansluitingen testen
Lamp schakelt niet in	■ Verbruiker defect ■ Geen voedingsspanning ■ Omgeving nog te licht	■ Verbruiker vervangen ■ Zie „NightMatic 5000 zonder netspanning“ ■ Wachten tot de inschakellichtsterkte is bereikt, evt. nieuwe inschakelwaarde (met toets) vastleggen
Lamp schakelt niet uit	■ Omgeving niet licht genoeg	■ Wachten tot het licht genoeg is of evt. de inschakellichtsterkte opnieuw instellen ('s avonds)
Lamp schakelt 's morgens niet in	■ Functie niet juist geactiveerd	■ Functie volgens hoofdstuk „Instelling voor de ochtenduren“ instellen
Lamp wordt op ongewoonlijke tijden ingeschakeld	■ Omzetting zomer-/wintertijd ■ Schakeltijden onjuist	■ Schakeltijden richten zich op lichtsterktewaarden. Evt. instelling wijzigen ■ Inschakelwaarde opnieuw vastleggen (schakeltijden worden opnieuw berekend)

CE Conformiteitsverklaring

Het product voldoet aan de laagspanningsrichtlijn 06/95/EG en de EMC-richtlijn 04/108/EG.

Funciegarantie

Dit STEINEL-product is met grote zorgvuldigheid gefabriceerd, getest op goede werking en veiligheid volgens de geldende voorschriften, en aansluitend steekproefsgewijs gecontroleerd. STEINEL verleent garantie op de storingvrije werking.

De garantietermijn bedraagt 36 maanden en gaat in op de datum van aanschaf door de klant. Alle klachten die berusten op materiaal- of productiefouten worden door ons opgelost. De garantie bestaat uit reparatie of vernieuwen van de defecte onderdelen, door ons te beoordelen. Garantie vervalt bij schade aan onderdelen, die aan slijtage onderhevig zijn en bij schade of gebreken, die door ondeskundig gebruik of onderhoud ontstaan. Schade aan

andere voorwerpen is uitgesloten van garantie. De garantie wordt alleen verleend als het niet-gedemonteerde apparaat met korte foutbeschrijving, kassabon of rekening (aankoopdatum en winkeliersstempel), goed verpakt naar het desbetreffende serviceadres wordt gestuurd.

Reparatieservice:

Na afloop van de garantietermijn of bij schade die niet onder de garantie valt, kan er ook door ons gerepareerd worden. Gelieve het product goed verpakt naar het dichtstbijzijnde serviceadres te sturen.

FUNCIE
36 maanden
GARANTEE

I Istruzioni per il montaggio

Gentili Clienti,

Vi ringraziamo molto per la fiducia che ci avete dimostrato acquistando il Vostro nuovo interruttore crepuscolare STEINEL. Avete scelto un prodotto pregiato di alta qualità costruito, provato e confezionato con la massima cura. Vi preghiamo di procedere all'installazione solo dopo aver letto attentamente le presenti istruzioni di

montaggio. Solo un'installazione ed una messa in funzione effettuate a regola d'arte possono infatti garantire un funzionamento affidabile, privo di disturbi e di lunga durata.

Vi auguriamo di essere pienamente soddisfatti del Vostro nuovo interruttore crepuscolare.

Il principio

Questo interruttore crepuscolare registra la luminosità dell'ambiente circostante e accende automaticamente la luce all'imbrunire e la rispegne automaticamente con diverse opzioni di commutazione. Sia che si debba accendere la luce davanti alla porta di casa, sul terrazzo o nel garage, l'interruttore

crepuscolare può venire rapidamente montato pronto per l'uso in qualsiasi luogo. Con il NightMatic 5000-2 PF si possono comandare attraverso l'uscita a potenziale libero apparecchi o impianti autonomi.

Indicazioni per l'installazione

Il luogo d'installazione deve venire scelto in modo tale che la luce diurna sia diretta sul sensore ottico.

Il cavo di collegamento alla rete ha 3 fili.

L = fase

N = filo di neutro

PE = conduttore di protezione ⊕

In caso di danneggiamento della guarnizione di gomma, i fori per il passaggio dei cavi devono venire chiusi a tenuta mediante bocchettoni a membrana doppiata M 16 o M 20 (grado di protezione almeno IP 54). Vicino alla guarnizione di gomma è segnato un foro per l'acqua di condensazione. In caso di necessità esso deve venire aperto. Avvertimento per montaggio a soffitto: sul pannello di fronte al foro per il sensore è segnato un foro per lo scarico dell'acqua. In caso di necessità esso deve venire aperto.

Descrizione apparecchio

- ① Montaggio standard
- ② Montaggio ad incasso nel soffitto
- ③ Elemento base
- ④ Cavo di alimentazione sotto intonaco
- ⑤ Cavo di alimentazione sopra intonaco
- ⑥ Morsetti ad innesto
- ⑦ Applicazione del sopralzo del sensore
- ⑧ Regolazione di luce crepuscolare (0,5 – 100 Lux)
- ⑨ Possibilità di scelta: luce al mattino accesa o spenta
- ⑩ Impostazione modalità risparmio durante la notte
- ⑪ Applicazione della calotta design
- ⑫ Foro di scarico montaggio a muro (da aprire in caso di necessità)
- ⑬ Foro di scarico montaggio a soffitto (da aprire in caso di necessità con un trapano con punta da 5 mm)

⚠ Avvertenze sulla sicurezza

- Prima di effettuare qualsiasi lavoro sull'apparecchio, togliete sempre la corrente!
- In fase di montaggio la linea elettrica che deve venire allacciata deve essere fuori tensione. Prima del lavoro, occorre pertanto togliere la tensione ed accertare l'assenza di tensione mediante uno strumento di misura della tensione.
- L'installazione dell'interruttore crepuscolare è un

lavoro che richiede un intervento sulla tensione di rete. Per questo motivo l'installazione deve essere eseguita a regola d'arte. (Ⓢ) - VDE 0100, (Ⓐ) - OVE-EN 1, (Ⓢ) - SEV 1000

■ In caso di impiego della versione NightMatic 5000-2 PF badate che il sensore possa venire alimentato da un altro circuito. In questo caso entrambi i circuiti devono essere fuori tensione.

Esempi di allacciamento

NightMatic 5000-2 PF

- ⑭ **Utenza finale attraverso contatto PF**
- ⑮ **Allacciamento diretto a lampada collegata alla rete attraverso l'interruttore crepuscolare**

NightMatic 5000-2

- ⑯ **lampada senza presenza di filo di neutro**
- ⑰ **lampada con presenza di filo di neutro**
- ⑱ **allacciamento attraverso un interruttore in serie per funzionamento manuale e funzionamento automatico**
- ⑲ **Allacciamento attraverso un deviatore per funzionamento con luce continua e funzionamento automatico**

Posizione I: funzionamento automatico

Posizione II: funzionamento manuale, illuminazione continua

Attenzione: non è possibile lo spegnimento dell'impianto senza solo la commutazione del funzionamento tra Posizione I e Posizione II.

- a) utenza, illuminazione max. 2000 W (vedi Dati Tecnici)
- b) morsetti di allacciamento del sensore
- c) interruttore interno alla casa
- d) interruttore di serie della casa, manuale, automatico
- e) deviatore interno alla casa, automatico, luce continua

Messa in esercizio/Funzionamento

Regolazione di luce crepuscolare (soglia d'intervento) ⑧



(Impostazione da parte del costruttore: funzionamento nell'oscurità ca. 5 Lux)

Dopo che l'allacciamento alla rete è stato effettuato e l'apparecchio è stato collegato, l'impianto può venire messo in esercizio. Dietro il pannello design è nascosto il tasto di programmazione per la regolazione di luce crepuscolare.

Quando il tasto di programmazione viene attivato, il sensore si trova nella modalità di programmazione. Ciò significa:

- la lampada collegata si spegne sempre.
- Il sensore è stato messo fuori uso.

Le impostazioni possono venire modificate in ogni momento. L'ultimo valore impostato viene memorizzato ed in tal modo protetto nel caso di mancanza improvvisa di tensione.

Impostazione modalità risparmio durante la notte: ⑩



(Impostazione da parte del costruttore: OFF ca. alle ore 1³⁰)

Ai fini di risparmiare corrente è possibile far sì che l'utenza allacciata di notte si spenga automaticamente. Per la regolazione continua siete pregati di utilizzare il regolatore che si trova all'interno dell'apparecchio. La modalità risparmio durante la

a) Impostate il valore da voi desiderato:

Per impostare il livello di luminosità al quale si desidera che l'interruttore crepuscolare in futuro accenda la/le utenza/e ad esso collegata/e, si deve premere in presenza di tale luminosità l'apposito tasto fino a quando il LED rosso che si trova dietro l'involucro trasparente non inizia a lampeggiare. A questo punto rilasciate il tasto; dopo ca. 5 sec. il nuovo valore di accensione viene memorizzato.

Importante: durante l'impostazione badate a non coprire il sensore ottico e a non oscurarlo con la vostra ombra.

b) Ripristino dell'impostazione da parte del costruttore (ca. 5 Lux)

Tenete premuto il tasto per ca. 5 secondi fino a quando il LED rosso che si trova dietro l'involucro trasparente non ha smesso di lampeggiare.

Consigliamo di non interrompere mai la tensione elettrica. I valori vengono rilevati lungo più notti, per questo motivo è opportuno, in un eventuale o supposto caso di errore, osservare la lampada a sensore per più notti e verificare se il momento dello spegnimento "si sposta" gradualmente in direzione della mezzanotte.

notte termina sempre alle prime ore del mattino tra le 4⁰⁰ e le 5⁰⁰ circa. Dopo di ciò la lampada viene riaccesa in presenza di oscurità se l'apparecchio è impostato per le ore del mattino su ON. Quando la lampada viene consegnata, essa è impostata per uno spegnimento alle ore 1³⁰ circa. L'apparato elettronico non ha un orologio interno. Tutti i valori temporali vengono calcolati dal microprocessore in base alle condizioni di crepuscolo. I cambiamenti delle condizioni di luminosità a seconda delle stagioni vengono tenuti automaticamente in considerazione.

Messa in esercizio/Funzionamento

Impostazione per le ore del mattino: ⑨



(Impostazione da parte del costruttore: Luce al mattino ON)

Battuta a sinistra (OFF): la luce rimane spenta al mattino. Battuta a destra (ON): la luce si accende al mattino al crepuscolo e si spegne quando è sufficientemente chiaro.

Esempi di modalità risparmio durante la notte:

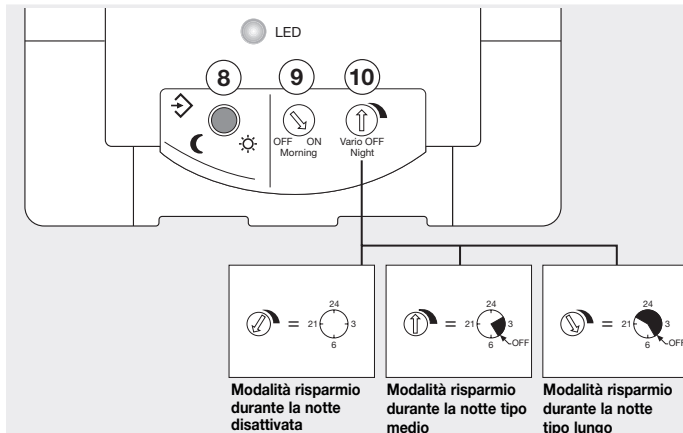

Dati tecnici

	NightMatic 5000-2	NightMatic 5000-2
Dimensioni:	(L x L x A) 95 x 95 x 65 mm	
Potenza:	<ul style="list-style-type: none"> • max. 2000 W, certificato VDE (carico ohmico, per es. lampadina) • max. 1000 VA (non compensato, induttivo, cos φ = 0,5, per es. lampade fluorescenti) • max. 900 W (compensato in serie) • max. 500 W (compensato in parallelo, con C = 45,6 μF) • max. 600 W (ballast elettronico, capacitivo, per es. lampade a basso consumo energetico, max. 8 pezzi) 	<ul style="list-style-type: none"> • 50 – 240 V~ • max. 10 A
Allacciamento alla rete:	230 – 240 V, 50 Hz	230 – 240 V, 50 Hz
Regolazione crepuscolare:	0,5 – 100 Lux	0,5 – 100 Lux
Modalità risparmio durante la notte:	spegnimento notturno variabile (impostazione da parte del costruttore: spegnimento alle ore 1.30 circa)	spegnimento notturno variabile (impostazione da parte del costruttore: spegnimento alle ore 1.30 circa)
Grado di protezione:	IP 54	IP 54

Disturbi di funzionamento

Disturbo	Causa	Rimedi
NightMatic 5000 fuori tensione	<ul style="list-style-type: none">■ Fusibile guasto, interruttore non acceso, cavo di alimentazione interrotto■ Corto circuito	<ul style="list-style-type: none">■ Sostituite il fusibile, accendete l'interruttore, controllate la linea di alimentazione con un voltmetro■ Controllate gli allacciamenti
La lampada non si accende	<ul style="list-style-type: none">■ Utenza difettosa■ Assenza di corrente elettrica■ Ambiente ancora troppo chiaro	<ul style="list-style-type: none">■ Sostituite l'utenza■ Vedi "NightMatic 5000 fuori tensione"■ Attendete fino a quando viene raggiunta la luminosità di accensione, eventualmente impostate un nuovo valore di accensione (con l'ausilio dell'apposito tasto)
La lampada non si spegne	<ul style="list-style-type: none">■ L'ambiente non è sufficientemente chiaro	<ul style="list-style-type: none">■ Aspettate finché esso è sufficientemente chiaro, eventualmente impostate un nuovo valore di luminosità di accensione (alla sera)
Al mattino la lampada non si accende	<ul style="list-style-type: none">■ Funzione non correttamente attivata	<ul style="list-style-type: none">■ Impostare la funzione seguendo le istruzioni al capitolo "Impostazione per le ore del mattino"
La lampada commuta ad ore inconsuete	<ul style="list-style-type: none">■ Passaggio ora solare/ora legale■ Errati orari di commutazione	<ul style="list-style-type: none">■ Gli orari di commutazione si basano sui valori di luminosità. All'occorrenza modificare l'impostazione.■ Stabilire nuovamente il valore di accensione (gli orari di commutazione vengono calcolati a nuovo)

CE Dichiarazione di conformità

Il prodotto è conforme alla direttiva sulla bassa tensione 06/95/CE e alla direttiva sulla compatibilità elettromagnetica 04/108/CE.

Garanzia di funzionamento

Questo prodotto STEINEL viene costruito con la massima cura, con controlli di funzionamento e del grado di sicurezza in conformità alle norme vigenti in materia; vengono poi effettuati collaudi con prove di campionamento. STEINEL garantisce una qualità ed funzionamento perfetti.

La garanzia si estende a 36 mesi ed inizia il giorno d'acquisto da parte dell'utilizzatore finale. Noi ripariamo guasti che sono da ricondurre a difetti di materiale o di fabbricazione. La prestazione della garanzia avviene, a nostra discrezione, mediante la riparazione o la sostituzione dei pezzi difettosi. Il diritto alla prestazione di garanzia viene a decadere in caso di danni a parti soggette al logorio nonché in caso di danni o difetti che sono da ricondurre ad un trattamento inadeguato o ad una cattiva manutenzione. Sono esclusi dalla garanzia altri

danni conseguenti che si dovessero verificare su oggetti estranei. La garanzia viene prestata solo se l'apparecchio viene inviato non smontato, ben imballato e accompagnato da una breve descrizione e dallo scontrino o dalla fattura (in cui siano indicati la data dell'acquisto e il timbro del rivenditore), al centro di assistenza competente.

Centro assistenza tecnica:

Alla scadenza del periodo di garanzia o in caso di difetti non compresi nel diritto alla garanzia il nostro servizio di assistenza clienti sarà lieto di effettuare le dovute riparazioni. Inviate il prodotto ben imballato al centro di assistenza più vicino.

GARANZIA
36 mesi
sulle funzioni

E Istruções de montagem

Preziado cliente:

Gracias por la confianza que nos ha dispensado al comprar su nuevo interruptor crepuscular STEINEL. Se ha decidido por un producto de alta calidad, producido, probado y embalado con el mayor cuidado. Le rogamos se familiarice con estas instrucciones

de montaje antes de instalarlo. Sólo una instalación y puesta en funcionamiento adecuadas garantizarán un servicio prolongado, eficaz y sin alteraciones.

Le deseamos que disfrute durante mucho tiempo con su nuevo interruptor crepuscular.

El concepto

Este interruptor crepuscular registra la luminosidad ambiental y enciende la luz automáticamente al oscurecer y la apaga de nuevo automáticamente con diferentes opciones de conmutación. Si tiene que conmutarse la luz delante de la puerta exterior, en la terraza o el parking, el interruptor crepuscular

se monta rápidamente y enseguida está listo para funcionar.

Con el NightMatic 5000-2 PF pueden conmutarse a través de la salida sin potencial aparatos o instalaciones independientes.

Indicaciones de instalación

El lugar de montaje debe seleccionarse de forma que el fotosensor pueda detectar la luz diurna.

Si las juntas de goma están dañadas, deben sellarse las aberturas de paso de cables con un manguito de doble membrana M 16 o M 20 (mín. IP 54).

Al lado de las juntas de goma existe un orificio para agua condensada. Este orificio debe abrirse si es necesario. Indicación para montaje en el techo: En la pantalla se muestra un orificio de salida de agua frente a la abertura del sensor. Este orificio debe abrirse, si es necesario.

El cable de alimentación de red consta de 3 conductores:

L = fase

N = neutro

PE = toma de tierra (⊕)

Descripción del aparato

- ① Montaje estándar
- ② Montaje en caja para techo
- ③ Elemento básico
- ④ Cable de alimentación empotrado
- ⑤ Cable de alimentación sobre revoco
- ⑥ Bornes de enchufe
- ⑦ Colocación del elemento sensor

- ⑧ Regulación crepuscular (0,5 – 100 Lux)
- ⑨ Posibilidad de elección: La luz se enciende o se apaga por la mañana
- ⑩ Ajuste Modo de consumo reducido
- ⑪ Colocación de la cubierta decorativa
- ⑫ Agujero de desagüe montaje en la pared (abrir si es necesario)
- ⑬ Agujero de desagüe montaje en el techo (si es necesario abrir con una broca de 5 mm)

⚠ Indicaciones para la seguridad

- ¡Antes de comenzar cualquier trabajo en el aparato, interrúmpase la alimentación de tensión!
- Para el montaje, el cable eléctrico a enchufar deberá estar sin tensión. Por tanto, desconecte primero la corriente y compruebe que no hay tensión utilizando un comprobador de tensión.
- La instalación del interruptor crepuscular supone un trabajo en la red eléctrica. Debe realizarse, por tanto, profesionalmente, de acuerdo con

las normativas de instalación específicas de cada país. (Ⓧ - VDE 0100, (ⓐ) - ÖVE-EN 1, (Ⓢ) - SEV 1000)

- Al utilizar la versión NightMatic 5000-2 PF se ha de tener en cuenta que el sensor puede ser alimentado desde un circuito de corriente diferente. En tal caso deberá dejar ambos circuitos de corriente sin tensión.

Ejemplos de conexión

NightMatic 5000-2 PF

- ⑭ Aparato conectado a través de contacto PF
- ⑮ Conexión directa a la lámpara conectada a la red a través del interruptor crepuscular

NightMatic 5000-2

- ⑭ Lámpara sin conductor neutro
- ⑰ Lámpara con conductor neutro
- ⑮ Conexión mediante un interruptor en serie para funcionamiento manual y automático
- ⑮ Conexión mediante un interruptor selector para funcionamiento con alumbrado permanente y automático

Posición I: Funcionamiento automático
Posición II: Funcionamiento manual para alumbrado permanente

Atención: El sistema no puede desconectarse; sólo puede elegirse entre la posición I y la II.

- a) Consumidor, alumbrado máx. 2000 W (véanse Datos técnicos)
- b) Bornes del sensor
- c) Interruptor en el interior de la casa
- d) Interruptor en serie en el interior de la casa, manual, automático
- e) Interruptor selector en el interior de la casa, automático, alumbrado permanente

Puesta en marcha/funcionamiento

Regulación crepuscular (punto de activación) ⑧



(regulación de fábrica: en oscuridad 5 Lux aprox.)

Una vez efectuada la conexión a la red y de que esté cerrado el aparato, se puede poner en servicio la instalación. Detrás de la cubierta decorativa está oculta la tecla programadora para la regulación crepuscular. Al activar la tecla programadora, el sensor se encuentra en la modalidad de programación. Lo cual significará que:

- La lámpara conectada siempre se apaga.
- La función de sensor está desactivada.
- Los ajustes se podrán llevar a cabo cuantas veces se quiera. El último valor se memoriza protegido contra apagones.

a) Ajustese el valor personal deseado:

En las condiciones de luz deseadas con las que el interruptor crepuscular debe encender en el futuro el(los) aparato(s) conectado(s), debe pulsarse el pulsador hasta que el LED rojo de detrás de la carcasa transparente parpadee. Soltar la tecla, después de 5 s. se guarda el nuevo valor de conexión.

Importante: No cubrir el fotosensor durante el ajuste ni oscurecerlo con la propia sombra.

b) Rearmar a la regulación de fábrica (aprox. 5 Lux)

Apriétese el pulsador 5 segundos seguidos aprox., hasta que el LED rojo que hay detrás de la carcasa transparente deje de parpadear. Aconsejamos de no interrumpir la tensión. Los valores se calculan durante varias noches, por ello, en caso de fallo real de la Lámpara de Sensor debe observarse durante varias noches si el tiempo de desconexión se "desplaza" en dirección a la mitad de la noche.

siempre al amanecer, entre las 4⁰⁰ y las 5⁰⁰ horas. Después se enciende de nuevo la lámpara cuando está oscuro, si el ajuste para el amanecer está en ON. En el estado de suministro, la lámpara se apaga a las 1³⁰ horas aprox. La electrónica no contiene ningún reloj. Todos los valores de temporización son calculados por el microprocesador según las condiciones crepusculares. Los cambios estacionales en las condiciones de luz se tienen en cuenta automáticamente.

Ajuste Modo de consumo reducido: ⑩



(regulación de fábrica: Desconexión a las 1³⁰ horas aprox.)

El aparato conectado puede desconectarse automáticamente por la noche para ahorrar energía. Para la regulación gradual utilice el regulador del interior del aparato. El modo de consumo reducido acaba

Puesta en marcha/funcionamiento

Regulación para el amanecer: ⑨



(regulación de fábrica: La luz se ENCIENDE por la mañana)

Tope izquierdo (OFF): La luz se apaga por la mañana.
Tope derecho (ON): La luz se enciende por la mañana al crepúsculo y se apaga de nuevo cuando hay claridad suficiente.

Ejemplos Modo de consumo reducido:

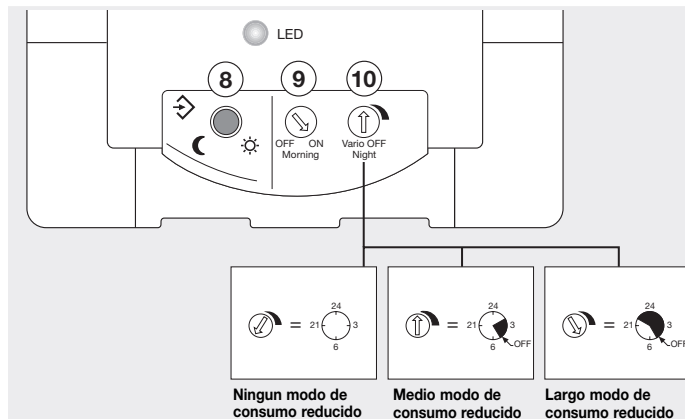

Datos técnicos

	NightMatic 5000-2	NightMatic 5000-2 PF
Dimensiones:	(long. x anch. x alt.) 95 x 95 x 65 mm	
Potencia de ruptura:	<ul style="list-style-type: none"> • máx. 2000 W, probado VDE (carga resistiva, p. ej. bombilla) • máx. 1000 VA (no compensado, inductivo, $\cos \phi = 0,5$, p.ej. lámparas fluorescentes) • máx. 900 W (compensado en serie) • máx. 500 W (compensado en paralelo, con $C = 45,6 \mu\text{F}$) • máx. 600 W (reguladores electrónicos de tensión, capacitor, p.ej. bombillas de bajo consumo, máx. 8 un.) 	<ul style="list-style-type: none"> • 50 – 240 V- • máx. 10 A
Tensión de alimentación:	230-240 V, 50 Hz	230-240 V, 50 Hz
Regulación crepuscular:	0,5 – 100 Lux	0,5 – 100 Lux
Modo de consumo reducido:	desconexión nocturna variable (regulación de fábrica aprox. 1.30 h desc.)	desconexión nocturna variable (regulación de fábrica aprox. 1.30 h desc.)
Tipo de protección:	IP 54	IP 54

Fallos de funcionamiento

Fallo	Causa	Solución
NightMatic 5000 sin tensión	<ul style="list-style-type: none"> ■ Fusible defectuoso, interruptor en OFF, línea interrumpida ■ Cortocircuito 	<ul style="list-style-type: none"> ■ Cambiar fusible, poner interruptor en ON, comprobar la línea de alimentación con un comprobador de tensión ■ Comprobar conexiones
La lámpara no se enciende	<ul style="list-style-type: none"> ■ Aparato defectuoso ■ No hay tensión de alimentación ■ Entorno demasiado claro todavía 	<ul style="list-style-type: none"> ■ Cambiar el aparato ■ Véase "NightMatic 5000 sin tensión" ■ Esperar hasta alcanzar la claridad de conexión, si procede, especificar un nuevo valor de conexión (con pulsador)
La lámpara no se apaga	<ul style="list-style-type: none"> ■ No hay suficiente claridad todavía en el entorno 	<ul style="list-style-type: none"> ■ Esperar a que haya claridad suficiente, si procede, especificar el nuevo umbral de claridad de conexión (noche)
La lámpara no se enciende por la mañana	<ul style="list-style-type: none"> ■ Función no activada correctamente 	<ul style="list-style-type: none"> ■ Regular la función según el capítulo "Regulación para el amanecer"
La lámpara se enciende un tiempo inusual	<ul style="list-style-type: none"> ■ Cambio Horario de verano/invierno ■ Tiempos de conmutación incorrectos 	<ul style="list-style-type: none"> ■ Los tiempos de conmutación se basan en los valores de claridad. Modificar el ajuste si procede ■ Especificar de nuevo el valor de conexión (se calculan de nuevo los tiempos de conmutación)

CE Declaración de conformidad

El producto cumple la directiva para baja tensión 06/95/CE y la directiva de compatibilidad electromagnética 04/108/CE.

Garantía de funcionamiento

Este producto Steinel ha sido elaborado con el máximo esmero, habiendo pasado los controles de funcionamiento y seguridad previstos por las disposiciones vigentes, así como un control adicional de muestreo al azar. STEINEL garantiza el perfecto estado y funcionamiento.

El período de garantía es de 36 meses comenzando el día de la venta al consumidor. Nos hacemos cargo de los defectos en el material o la fabricación. La garantía se aplica mediante reparación o cambio de piezas defectuosas, a nuestra elección. La prestación de garantía queda anulada para daños producidos en piezas de desgaste y daños y defectos originados por uso o mantenimiento inadecuados. Se excluyen los daños de mayor alcance en objetos ajenos.

Sólo se concede la garantía si se envía el aparato sin desarmar con una breve descripción del fallo, ticket de caja o factura (con fecha de compra y sello del comercio), bien empaquetado, al centro de servicio correspondiente.

Servicio de reparación:

Después de transcurrir el tiempo de garantía o las deficiencias sin derecho de garantía las repara nuestro departamento técnico. Envíe el producto bien empaquetado al centro de reparación más próximo.

GARANTÍA
36 MESES
DE FUNCIONAMIENTO

P Instruções de montagem

Estimado cliente

Agradecemos-lhe a confiança depositada em nós ao comprar o novo temporizador crepuscular STEINEL. Trata-se de um produto de elevada qualidade produzido, testado e embalado com o máximo cuidado. Procure familiarizar-se com estas instruções de montagem antes da instalação. Só uma instalação

e colocação em funcionamento correctas podem garantir a longevidade do produto e um funcionamento fiável e isento de falhas.

Desejamos sinceramente que este aparelho o satisfaça.

O princípio

Este temporizador crepuscular regista a claridade do ambiente, ligando automaticamente a luz ao escurer e desligando-a automaticamente com várias opções de comutação. Seja à frente da porta de casa, no terraço ou junto à garagem,

o temporizador crepuscular pode ser utilizado e montado rapidamente em qualquer local. O NightMatic 5000-2 PF permite a comutação de dispositivos ou instalações independentes através da saída livre de potencial.

Instruções de instalação

O local de montagem deve ser escolhido de forma a que a luz do dia possa incidir sobre o sensor de luz.

Se o vedante de borracha estiver danificado, as aberturas para a passagem dos cabos terão de ser vedadas com um bocal de membrana dupla M 16 ou M 20 (min. IP 54).

O cabo proveniente da rede é formado por um cabo de 3 fios:

L = fase
N = condutor neutro
PE = condutor terra (⊕)

Ao lado das borrachas vedantes está assinalado um orifício de drenagem da água de condensação. Se for necessário, este orifício deve ser aberto. Instruções referentes à montagem no tecto: na tampa, em frente à abertura do sensor, está assinalado um furo de escoamento de água. Se for necessário, é preciso abri-lo.

Descrição do aparelho

- ① Montagem standard
- ② Montagem numa caixa de distribuição de tecto
- ③ Elemento básico
- ④ Ligeira ligação dos cabos por montagem embutida
- ⑤ Ligeira ligação dos cabos por montagem de superfície
- ⑥ Barras de junção
- ⑦ Colocação do elemento sensório
- ⑧ Regulação da intensidade da luz ambiente (0,5–100 lux)
- ⑨ Possibilidade de optar: de manhã, acender ou apagar a luz
- ⑩ Ajuste modo económico nocturno
- ⑪ Colocação da tampa estilizada
- ⑫ Furo de escoamento montagem de parede (abrir quando necessário)
- ⑬ Furo de escoamento montagem de tecto (abrir com broca de 5 mm quando necessário)

⚠ Considerações em matéria de segurança

- Antes de executar qualquer trabalho no aparelho, desligá-lo da alimentação de corrente!
- Durante a montagem, o cabo eléctrico a conectar deve estar isento de tensão. Para tal, desligar primeiro a corrente e verificar se não há tensão, usando um busca-pólos.
- A instalação do temporizador crepuscular consiste essencialmente em lidar com tensão de rede, por esse motivo, terá de ser realizada de forma pro-

fissional segundo as respectivas prescrições de montagem e as condições de conexão nacionais em vigor. (⊕) - VDE 0100, (⊖) - ÖVE-EN 1, (⊕) - SEV 1000)

■ Ao utilizar a versão NightMatic 5000-2 PF, é preciso ter em consideração que o sensor pode estar a ser alimentado por outro circuito eléctrico. Nesse caso, ambos os circuitos eléctricos terão de estar isentos de tensão.

Exemplos de conexão

NightMatic 5000-2 PF

- ⑭ Consumidor através de contacto livre de potencial
- ⑮ Ligação directa a candeeiro dependente da rede eléctrica através do interruptor crepuscular

NightMatic 5000-2

- ⑯ Candeeiro sem neutro
- ⑰ Candeeiro com neutro
- ⑱ Conexão mediante comutador de lustre para modo manual e automático
- ⑲ Conexão mediante comutador inversor para modo de luz permanente e automático

Posição I: Modo automático

Posição II: Modo manual, iluminação contínua

Atenção: Não se pode desligar a instalação, só é possível seleccionar entre as posições I e II.

- a) Consumidores, iluminação máx. 2000 W (ver Dados Técnicos)
- b) Bornes de conexão do sensor
- c) Interruptor no interior da casa
- d) Comutador em série no interior da casa, modo manual, automático
- e) Comutador de escada no interior da casa, modo automático, luz permanente

Colocação em funcionamento/Funções

Regulação crepuscular (limiar de resposta) ⑩



(Regulação de fábrica: funcionamento nocturno aprox. 5 lux)

Depois de estabelecer a ligação à rede e fechar o aparelho, o sistema pode ser colocado em funcionamento. A tecla de programação para a regulação crepuscular encontra-se por detrás da tampa estilizada. Ao premir a tecla de programação, o sensor passa para o modo de programação. Isto implica o seguinte:

- O candeeiro conectado apaga-se sempre.
- A função sensórica deixa de funcionar.
- As definições podem ser alteradas deliberadamente. Será sempre memorizado o último ajuste realizado (à prova de falta de corrente).

Ajuste do modo económico nocturno: ⑩



(Regulação de fábrica: DESL aprox. à 1:30 hora)

O consumidor ligado a esta função pode ser desligado automaticamente durante a noite para poupar mais corrente. Para a regulação contínua, utilize o regulador que se encontra no interior do dispositivo. O modo económico nocturno termina sempre nas

Colocação em funcionamento/Funções

Ajuste para o romper do dia: ⑨



(Regulação de fábrica: de manhã luz ACENDE)

Limite esquerdo (OFF): de manhã, a luz fica apagada. Limite direito (ON): luz acende de manhã, ao romper do dia e desliga assim que a claridade seja suficiente.

Exemplos do modo económico nocturno:

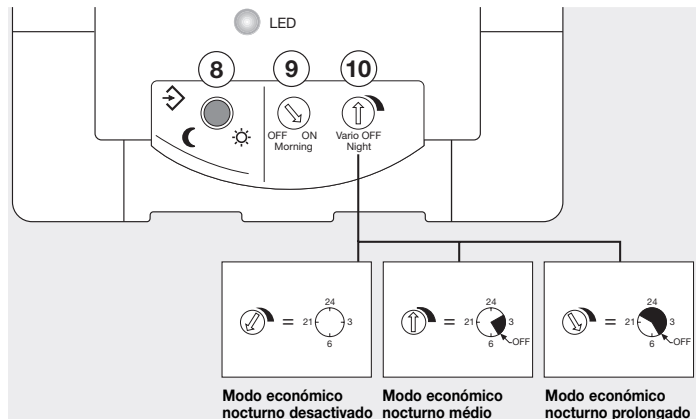

Dados técnicos

	NightMatic 5000-2	NightMatic 5000-2
Dimensões:	(c x l x a) 95 x 95 x 65 mm	
Potência:	<ul style="list-style-type: none"> • máx. 2000 W, homologação VDE (carga óhmica, p. ex. lâmpada incandescente) • máx. 1000 VA (descompensado, indutivo, $\cos \varphi = 0,5$, por ex. lâmpadas fluorescentes) • máx. 900 W (compensação em série) • máx. 500 W (compensação em paralelo, sendo $C = 45,6 \mu\text{F}$) • máx. 600 W (balastos electrónicos, capacitivos, p. ex. lâmpadas economizadoras, máx. 8 unidades) 	<ul style="list-style-type: none"> • 50 – 240 V- • máx. 10 A
Ligação à rede:	230 – 240 V, 50 Hz	230 – 240 V, 50 Hz
Regulação crepuscular:	0,5 – 100 lux	0,5 – 100 lux
Modo económico nocturno:	desligamento nocturno variável (ajuste de fábrica desliga aprox. à 1:30 hora)	desligamento nocturno variável (ajuste de fábrica desliga aprox. à 1:30 hora)
Grau de protecção:	IP 54	IP 54

Falhas de funcionamento

Falha	Causa	Solução
NightMatic 5000 não tem tensão	<ul style="list-style-type: none">■ Fusível queimado, não ligado, ligação interrompida■ Curto-circuito	<ul style="list-style-type: none">■ Fusível novo, ligar o interruptor de rede, verificar o condutor com medidor de tensão■ Verificar as conexões
A lâmpada não liga	<ul style="list-style-type: none">■ Consumidor com defeito■ Falta tensão de alimentação■ Ambiente ainda está claro demais	<ul style="list-style-type: none">■ Substituir o consumidor■ Ver "NightMatic 5000 não tem tensão"■ Esperar até ser alcançada a clareza de activação, redefinir eventualmente o valor de activação (com a tecla)
A lâmpada não desliga	<ul style="list-style-type: none">■ A clareza ambiental ainda não é suficiente	<ul style="list-style-type: none">■ Esperar até ficar mais claro, redefinir eventualmente a clareza de activação (à noite)
O candeeiro não acende de manhã	<ul style="list-style-type: none">■ A função não está activada correctamente	<ul style="list-style-type: none">■ Ajustar a função de acordo com as indicações no capítulo "Ajuste para o romper do dia"
Candeeiro acende a uma hora que não é habitual	<ul style="list-style-type: none">■ Mudança horário de Verão / Inverno■ Horas de comutação erradas	<ul style="list-style-type: none">■ Horas de comutação orientam-se pelos valores de clareza. Se for preciso, mudar o ajuste■ Determinar de novo o valor de activação (horas de comutação são recalculadas)

CE Declaração de conformidade

O produto cumpre a Directiva do Conselho "Baixa tensão" 06/95/CE e a directiva do Conselho "Compatibilidade electromagnética" 04/108/CE.

Garantia de funcionamento

Este produto STEINEL foi fabricado com todo o zelo e o seu funcionamento e segurança verificados, de acordo com as normas em vigor, e sujeito a um controlo por amostragem aleatória. A STEINEL garante o bom estado e o bom funcionamento do aparelho. O prazo de garantia é de 36 meses a contar da data de compra. Eliminamos as falhas relacionadas com defeitos de material ou de fabrico. A garantia inclui a reparação ou a substituição das peças com defeito, de acordo com o nosso critério, estando excluídas as peças sujeitas a desgaste, os danos e as falhas originados por uma utilização ou manutenção incorrecta. Excluem-se igualmente os danos provocados noutros objectos estranhos ao aparelho. Os serviços previstos na garantia só serão prestados caso o aparelho seja apresentado bem embalado

no respectivo serviço de assistência técnica, devidamente montado e acompanhado do talão da caixa ou da factura (data da compra e carimbo do revendedor) e duma pequena descrição do problema.

Serviço de reparação:

Depois de expirado o prazo de garantia ou em caso de falha não abrangida pela garantia, o nosso serviço de assistência técnica encarregar-se-á da reparação do seu aparelho. Basta enviar o produto bem acondicionado ao nosso centro de assistência técnica mais próximo de si.

GARANTIA
36 meses
DE FUNCIONAMENTO

S Montageanvisning

Bäste kund!

Vi tackar för det förtroende du har visat oss genom köpet av ditt skymningsrelä från STEINEL. Du har bestämt dig för en förstklassig kvalitetsprodukt, som har tillverkats, provats och förpackats med största omsorg. Vi ber dig att nogta läsa igenom denna montageanvisning innan du installerar skymningsreläet.

Princip

Skymningsreläet registrerar omgivningens ljusnivå och tänds anslutna lampor när det blir mörkt och släcker dem enligt inställda värden. Oavsett när det gäller lampor vid ytterdörren, vid

Korrekt installation och driftsättning är en förutsättning för långvarig, tillförlitlig och störningsfri drift.

Vi hoppas att du får stor nytta av ditt nya skymningsrelä.

Installation

Monteringsplatsen ska väljas så att dagsljus kan lysa eller reflekteras på ljussensorn som finns på NightMatic 5000.

Nätledningen består av en 2-3 ledarkabel:

L = Fas

N = Nollledare

PE = Skyddsledare ⚡

uteplatsen eller vid garaget, så är det enkelt och bekvämt att använda ett skymningsrelä. Med NighMatic 5000-2 PF får man en ett skymningsrelä med potentialfri reläkontakt.

Om stryppiplarna (gummitätningarna) skadas måste dessa bytas ut mot nya stryppiplar i skyddsklass minst IP54. Under stryppiplarna finns det en anvisning för ett dräneringshål för kondensvatten. Dräneringshålet måste öppnas vid montage på vägg. OBS! På täckkåpan, mittom öppningen för ljussensorn, finns det en anvisning för dräneringshål. Den måste öppnas vid montage i tak.

Produktbeskrivning

- ① Standardmontage
- ② Montage på takdosa
- ③ Grundenhet
- ④ Anslutning av infälld kabel
- ⑤ Anslutning av utanpåliggande kabel
- ⑥ Plint
- ⑦ Montering av sensor-enhet

- ⑧ Skymningsinställning (0,5-100 lux)
- ⑨ Inställningsmöjlighet: Ljuset är tänd eller släckt på morgonen.
- ⑩ Inställning av nattspar-funktionen
- ⑪ Montering av frontkåpa
- ⑫ Dräneringshål vid väggmontage (öppnas vid behov)
- ⑬ Dräneringshål vid takmontage (Vid behov borras ett 5 mm hål)

⚠ Säkerhetsanvisningar

- Innan installation och montage påbörjas måste spänningen kopplas bort.
- Inkoppling måste utföras i spänningsfritt tillstånd. Bryt strömmen och kontrollera med spänningsprovare att alla partier är spänningslösa.
- Eftersom sensorn installeras till nätspänningen måste arbetet utföras på ett fackmannamässigt sätt och enligt gällande installationsföreskrifter.
- För version NightMatic 5000-2 PF måste man vara uppmärksam på att tändtråden kan spänningsättas från en annan strömkälla. Därför måste man förvissa sig om att båda strömkällorna är spänningslösa.

Inkopplingsexempel

NightMatic 5000-2 PF

- ⑭ Extern belastning via PF-kontakt med egen driftspänning
- ⑮ Inkoppling av armaturer till PF-kontakt med samma driftspänning och fas som skymningsreläet.

NightMatic 5000-2

- ⑯ Belysning utan befintlig nolledare
 - ⑰ Belysning med befintlig nolledare
 - ⑱ Koppling med kron-strömställare för manuell eller sensorstyrd drift.
 - ⑲ Koppling via trappströmställare för kontinuerlig- eller sensorstyrd drift
- Läge I: Sensorstyrd drift
Läge II: Manuell drift med kontinuerlig belysning

Driftsättning / Funktion

(Skymningsinställning) ⑧



(Leveransinställning: drift i mörker ca 5 lux)

Efter det att spänningen är inkopplad samt att sensor-enheten är monterade kan sensorn tas i drift. Via programmeringsknappar som finns under frontkåpan kan olika inställningar utföras. Genom att trycka på en inställningsknapp kommer sensorn i programmeringsläge. Detta betyder:

- Anslutna lampor slocknar alltid
- Sensorfunktionen är satt ur funktion

Det senaste inställda värdet är lagrat vid spänningsbortfall.

Inställning av nattsparfunktionen ⑩



(Leveransinställning: slocknar kl. 1³⁰)

Lamporna kan, om man så önskar, automatiskt släckas under en del av natten. Inställningen av, när och hur länge lamporna ska vara släckta

Obs! Frånkoppling av armaturen är inte möjlig, bara driftsval mellan läge I eller läge II

- a) Belastning, extern, max 2000W glödljus (se tekniska data).
- b) Inkopplingsplint i skymningsreläet
- c) Förkopplad strömställare
- d) Förkopplad kronströmställare manuell drift/automatik
- e) Förkopplad trapp-strömställare kontinuerlig belysning / sensorstyrd

a) Inställning av önskad skymningsnivå: Tryck på knappen tills den röda LED lampan bakom det transparenta locket börjar blinka. Omgivningens ljusnivå registreras under 5 sekunder. Därefter kommer skymningsreläet tända respektive släcka anslutna lampor vid denna registrerade ljusnivå.

OBS! Täck inte ljussensorn med handen eller med andra föremål.

b) Återställning till 5 lux
Håll knappen nedtryckt i cirka 5 sekunder tills den röda LED lampan bakom det transparenta locket slutar att blinka. Vi rekommenderar att skymningsreläet matas med konstant spänning. Skymningsreläet ska inte tändas och släckas med en strömställare. Mörkrets längd behöver matas under flera nätter för att man ska få en stabil och driftsäker nattsparfunktion.

sker steglöst med en potentiometer. Nattsparfunktionen slutar omkring kl. 4³⁰ därefter kan man välja om lamporna åter ska tändas och släckas första när det ljusnar. Vid leverans är NightMatic inställd så att ljuset slocknar cirka kl. 1³⁰. Elektroniken innehåller ingen klocka. Alla tidvärden och skymningsförhållande lagras av mikroprocessorn som även tar hänsyn till årstidernas olika ljusförhållande.

Driftsättning / Funktion

Inställning av morgontimmarna ⑨



(Leveransinställning: Ljuset är tänd under morgontimmarna)

Vänster ändläge (OFF): Ljuset är släckt under morgontimmarna.
Höger ändläge (ON): Ljuset är tänd under morgontimmarna och slocknar först när det ljusnar.

Exempel på nattspar-funktionen

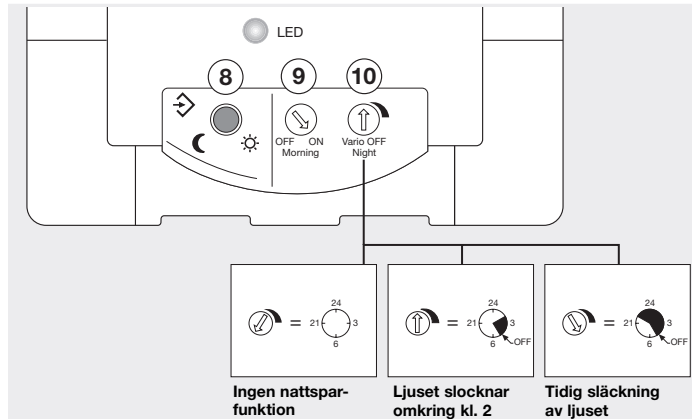

Tekniska data:

	NightMatic 5000-2	NightMatic 5000-2
Mått:	(L x B x H) 95 x 95x 65 mm	
Belastning:	<ul style="list-style-type: none"> • max 20000 W (ohmsk last t .ex glödljus) • max 1000 W (okompenserad, cos φ = 0,5, t.ex. lysrör) • max 500 W (parallellkompen-serad, , t.ex. lysrör) • max 600 W (kapacitiv last t.ex. kompaktylsrör, max 8st) 	<ul style="list-style-type: none"> • 50 – 240 V- • max 10 A
Spänning:	230 - 240 V, 50 Hz	230 - 240 V, 50 Hz
Skymningsinställning:	0,5 - 100 Lux	0,5 - 100 Lux
Nattsparfunktion:	variabel släcktid (fabriksinställning ca. kl. 01.30)	variabel släcktid (fabriksinställning ca. kl. 01.30)
Skyddsklass:	IP 54	IP 54

Driftstörningar

Störning	Orsak	Åtgärd
NightMatic 5000 utan spänning.	■ Defekt säkring, ledningsavbrott ■ Kortslutning	■ Byt säkring. Slå till strömställaren testa ledningen med spänningsprovare ■ Kontrollera ledningar
Ljuset tänds inte	■ Ljuskällan trasig ■ Ingen spänning ■ Fortfarande för ljus ute	■ Byt ljuskälla ■ Se ovan "NightMatic 5000 utan spänning" ■ Vänta tills det blir mörkt. Ställ ev in ny skymningsnivå
Ljuset släcks inte	■ Fortfarande för ljus ute	■ Vänta tills det blir tillräckligt ljus.
Lamporna tänds ej på morgonen	■ Funktionen ej rätt aktiverad	■ Ställ in enligt "Inställning morgontimmar"
Lamporna tänds vid ovanlig tidpunkt	■ Omställning av sommar/vinertid ■ Tider felaktigt beräknade	■ Kopplingstiderna är orienterade till ljusvärden. Ev ändra inställning ■ Ändra inkopplingsvärden (nya inkopplingstider)

☞ överensstämmelseförsäkring

Lågspänningsdirektivet 2006/95/EEG och EMC-direktivet 2004/108/EEG

Funktionsgaranti

Denna STEINEL produkt är tillverkad med största noggrannhet. Den är funktions- och säkerhetsstad enligt gällande föreskrifter och har därefter genomgått en stickprovskontroll. Steinel garanterar fejlfri funktion. Garantin gäller i 36 månader från inköpsdagen. Vi återgår på fel som beror på material- eller tillverkningsfel. Garantin innebär att varan repareras eller att defekt del byts ut enligt vårt val. Garantin omfattar inte slitage och skador orsakade av felaktigt hanterande, bristande underhåll och skötsel av produkten. Följskador på främmande föremål ersätts ej. Garantin gäller endast

då produkten, som inte får vara demonterad, sändes väl förpackad med fakturakopia eller kvitto (inköpsdatum och stämpel) till vår representant eller lämnas in till inköpsstället.

Reparationservice:

Efter garantins utgång eller vid fel som inte omfattas av garantin kan produkten repareras på vår verkstad. Vänligen kontakta oss innan Ni sänder tillbaka produkten för reparation.

FUNKTIONS
36 månaders
GARANTI

DK Monteringsvejledning

Kære kunde

Tak for den tillid, De har vist os, ved at købe STEINEL-skumringsafbryderen. De har valgt et førsteklases kvalitetsprodukt, der er fremstillet, testet og emballeret med største omhu. Læs venligst monteringsvejledningen, før De monterer sensoren. For kun korrekt installation

og ibrugtagning sikrer en lang, pålidelig og fejlfri drift.

Vi ønsker Dem god fornøjelse med Deres nye skumringsafbryder.

Princippet

Denne skumringsafbryder registrerer lysstyrken i omgivelserne og tænder automatisk for lyset når mørket falder på og slukker det igen automatisk med forskellige koblingsoptioner. Lige-gyldigt om man har brug for lys foran hoveddøren, på terrassen eller i carporten -

skumringsafbryderen kan hurtigt monteres overalt og er klar til brug med det samme. Med NightMatic 5000-2 PF kan der også tændes for uafhængige apparater eller anlæg via den potentialfrie udgang.

Installationsanvisninger

Man bør vælge et monteringssted, hvor dagslyset kan nå sensoren.

Nettilførselsledningen består af et 3-leder kabel:

L = fase

N = nulleder

PE = beskyttelsesleder 

Ved beskadigelse af tætningsgummiet skal hullerne til kabelgennemføring tætnes med en dobbeltmembranstuds M 16 eller M 20 (mindst IP 54). Ved siden af tætningsgummiet er der markeret et hul til afløb af kondensvand. Dette skal åbnes efter behov. Anvisninger til loftsmontage: På dækpladen om for sensorhullet er der markeret et hul til afløb af vand. Dette skal åbnes efter behov.

Beskrivelse

- ① Standardmontering
- ② Loftsmontage
- ③ Basisenhed
- ④ Skjult ledningsføring
- ⑤ Synlig kabelføring
- ⑥ Stiklemmer
- ⑦ Montering af sensorplade

- ⑧ Skumringsindstilling (0,5 – 100 lux)
- ⑨ Valgmulighed: Tænd eller sluk lyset om morgenen
- ⑩ Indstilling natsparemodus
- ⑪ Påsætning af dækplade
- ⑫ Afløbshul til vægmontage (åbnes efter behov)
- ⑬ Afløbshul til loftsmontage (åbnes efter behov med 5 mm bor)

⚠ Sikkerhedsanvisninger

- Afbryd spændingsforsyningen inden enhver form for arbejde udføres på apparatet!
- Ved montering skal den elledning, der skal tilsluttes, være spændingsfri. Sluk derfor for strømmen og kontrollér med en spændings-tester, at ledningen er spændingsfri.
- Ved installation af skumringsafbryderen er der tale om arbejde med netspænding. Det skal derfor udføres fagligt korrekt i overens-

stemmelse med de nationale installations-forskrifter og tilslutningsbetingelser.
(Ⓧ) - VDE 0100, (ⓐ) - ÖVE-EN 1, (Ⓢ) - SEV 1000)

- Ved anvendelse af versionen NightMatic 5000-2 PF skal man være opmærksom på, at sensoren kan forsynes af en anden strømkreds. I dette tilfælde skal begge strømkredse være spændingsfri.

Eksempler på tilslutning

NightMatic 5000-2 PF

- ⑭ **Forbruger via PF-kontakt**
- ⑮ **Direkte tilslutning til lampe med nettilslutning via skumringsafbryderen**

NightMatic 5000-2

- ⑯ **Lampe uden nulleder**
 - ⑰ **Lampe med nulleder**
 - ⑱ **Tilslutning via seriekontakt til manuel og automatisk drift**
 - ⑲ **Tilslutning via skiftekontakt til permanent belysning og automatisk drift**
- Position I: Automatisk drift
Position II: Manuel drift, permanent belysning

Advarsel: Det er ikke muligt at slukke for apparatet. Der kan kun vælges mellem position I og position II.

- a) Forbruger, belysning maks. 2000 W (se Tekniske data)
- b) Sensorens tilslutningsklemmer
- c) Kontakt inde i huset
- d) Seriekontakt inde i huset, manuel, automatisk
- e) Skiftekontakt inde i huset, automatisk, permanent belysning

Ibrugtagning/funktion

Skumringsindstilling (reaktionsværdi) ⑧



(Fabriksindstilling: natmodus ca. 5 lux)

Efter tilslutning til nettet og lukning af apparatet kan anlægget tages i brug. Programmeringstasten til skumringsindstilling sidder bag dækpladen. Ved aktivering af programmeringstasten er sensoren i programmeringsmodus. Det betyder:

- Den tilsluttede lampe slukkes principielt altid.
- Sensorfunktionen er sat ud af drift.

Indstillingerne kan ændres, så ofte man har lyst. Den sidste værdi lagres, sikret mod netsvigt.

a) Indstilling af den ønskede værdi:

Når lysforholdene svarer til den situation hvor skumringsafbryderen fremover skal tænde for den/de tilsluttede forbruger(e), skal man trykke på knappen indtil den røde LED bag det transparente kabinet blinker. Slip knappen, efter ca. 5 sek. gemmes den nye tilkoblingsværdi. **Vigtigt:** Lyssensoren må ved indstilling ikke tildækkes eller være i skyggen.

b) Nulstilling til fabriksindstilling (ca. 5 lux)

Hold knappen trykket ind i ca. 5 sekunder indtil den røde LED bag det transparente kabinet ikke længere blinker. Vi anbefaler, at spændingsforsyningen ikke afbrydes. Værdierne måles over flere nætter. I tilfælde af fejlfunktion bør man derfor over flere nætter holde øje med, om sensorlampens frakoblingstid flytter sig hen mod midnat.

i apparatet. Nat spare-modus slutter altid i de første morgentimer mellem ca. kl. 4³⁰ og kl. 5³⁰. Derefter tændes der igen for lampen, hvis det er mørkt, hvis indstillingen for morgentimer står på ON. Ved leveringen er lampen indstillet til at slukke ca. kl. 1³⁰. Elektronikken har ikke noget ur. Alle tidsværdier beregnes af mikroprocessoren ud fra skumringsforholdene. Dermed tages der automatisk højde for ændringer i lysforholdene på de forskellige årstider.

Indstilling nat sparemodus: ⑩



(Fabriksindstilling: FRA ca. kl. 1³⁰)

Den tilsluttede forbruger kan slukkes automatisk om natten så der spares yderligere strøm. Til trinløs indstilling bedes du bruge kontakten inden

Ibrugtagning/funktion

Indstilling for morgentimerne: ⑨



(Fabriksindstilling: TÆND lyset om morgenen)

Anslag til venstre (OFF): Lyset er slukket om morgenen. Anslag til højre (ON): Lyset tænder om morgenen, hvis det er mørkt og slukker igen, når det er lyst nok.

Eksempler på nat sparemodus:

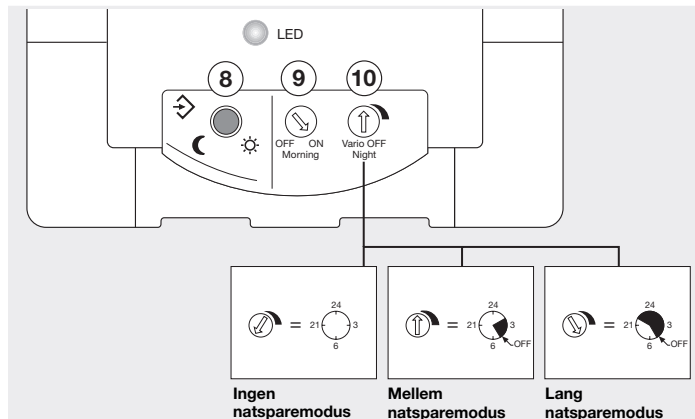

Tekniske data

	NightMatic 5000-2	NightMatic 5000-2 PF
Mål:	(l x b x h) 95 x 95 x 65 mm	
Effekt:	<ul style="list-style-type: none"> • maks. 2000 W, testet af VDE (ohmsk belastning, fx elpære) • maks. 1000 VA (ukompenseret, induktiv, $\cos \varphi = 0,5$, fx lysstofrør) • maks. 900 W (seriekompenseret) • maks. 500 W (parallelkompenseret, med $C = 45,6 \mu\text{F}$) • maks. 600 W (forkoblingsenheder, kapacitiv, fx sparepærer, maks. 8 stk.) 	<ul style="list-style-type: none"> • 50 – 240 V- • maks. 10 A
Nettilslutning:	230 - 240 V, 50 Hz	230 - 240 V, 50 Hz
Skumringsindstilling:	0,5 - 100 lux	0,5 - 100 lux
Nat sparemodus:	variabel natlukning (fabriksindstilling sluk ca. kl. 1.30)	variabel natlukning (fabriksindstilling sluk ca. kl. 1.30)
Kapslingsklasse:	IP 54	IP 54

Driftsforstyrrelser

Fejl	Årsag	Afhjælpning
NightMatic 5000 uden spænding	■ Defekt sikring, ingen tilslutning, ledning afbrudt ■ Kortslutning	■ Ny sikring, tænd for tænd- og slukkkontakten, kontroller ledningen med spændingstester ■ Kontroller tilslutningerne
Lampen tænder ikke	■ Forbrugeren er defekt ■ Ingen forsyningsspænding ■ Det er stadig for lyst	■ Udskift forbrugeren ■ Se „NightMatic 5000 uden spænding“ ■ Vent til det er så mørkt at lampen skal tændes, fastlæg evt. en ny værdi for hvornår den skal tændes (med knappen)
Lampen slukker ikke	■ Det er endnu ikke lyst nok	■ Vent, til det er lyst nok, fastsæt evt. atter tilkoblingsstyrken (om aftenen)
Lampen bliver ikke tændt om morgenen	■ Funktionen er ikke aktiveret rigtigt	■ Indstil funktionen som beskrevet i kapitlet „Indstilling for morgentimerne“
Lampen bliver tændt på et andet tidspunkt end normalt	■ Skift mellem sommer-/vintertid ■ Tænd-/sluktidene er forkerte	■ Tænd-/sluktidene retter sig efter lysforholdene. Foretag evt. ændringer i indstillingen ■ Fastlæg en ny værdi for tænding (tænd-/sluktidene beregnes på ny)

CE Konformitetserklæring

Produktet opfylder kravene i lavspændingsdirektive 06/95/EF og EMC-direktivet 04/108/EF.

Funktionsgaranti

Dette STEINEL-produkt er fremstillet med størst mulig omhu, det har gennemgået funktions- og sikkerhedskontroller i henhold til de gældende forskrifter, hvorefter der er blevet foretaget en stikprøvekontrol. STEINEL overtager garantien for upåklagelig beskaffenhed og funktion.

Garantifristen er 36 måneder der regnes fra den dato hvor apparatet sælges til forbrugeren. Ved materiale- eller fabriktionsfejl ydes garantien efter vores eget valg gennem reparation eller ombytning af mangelfulde dele. Der ydes ikke garanti for skader på sliddele samt for skader og mangler, der skyldes ukorrekt behandling eller vedligeholdelse. Yderligere følgeskader

på fremmede genstande er udelukket. Der ydes kun garanti mod forevisning af en kort fejlbeskrivelse samt af en bono eller kvittering (med dato og stempel). Derudover skal apparatet være intakt og indpakket forsvarligt, når det fremsendes til serviceværkstedet.

Reparationservice:

Når garantiperioden er udløbet, eller i tilfælde af mangler der ikke er dækket af garantien, udfører vores serviceafdeling gerne reparationer. Du bedes i så fald sende produktet forsvarligt emballeret til nærmeste serviceafdeling.

FUNKTIONEN
36 måneder
GARANTI

FIN Asennusohje

Arvoisa asiakas,

Olet ostanut STEINEL-hämärykytkimen. Kiitämme osoittamastasi luottamuksesta. Olet hankkinut laatuuutteen, joka on valmistettu, testattu ja pakattu huolellisesti. Tutustu ennen tunnistimen asennusta tähän asennusohjeeseen. Ainoastaan asianmukainen

asennus ja käyttöönotto takaavat valaisimen pitkäaikaisen, luotettavan ja häiriöttömän toiminnan.

Toivotamme sinulle paljon iloa uudesta hämärykytkimestäsi.

Toimintaperiaate

Tämä hämärykytkin mittaa ympäristön valoisuuden ja kytkee valon automaattisesti päälle pimeän tullen ja uudelleen pois päältä erilaisten kytkentävaihtoehtojen mukaisesti. Tarvitsipa valoa syttymään kotiovelta, terassilla tai

autokatoksessa, hämärykytkin on nopea asentaa ja nopeasti käyttövalmis. NightMatic 5000-2 PF:n avulla voidaan potentiaalityttoman lähdon kautta kytkeä hämärykytkimen sähkönsyötöstä riippumattomia laitteita tai laitteistoja.

Asennusohjeet

Asennuspaikka tulisi valita siten, että päivänvalo pääsee valotunnistimeen.

Verkkojohtona käytetään 3-napaista kaapelia:

L = vaihe

N = nolajohdin

PE = maajohdin (⚡)

Jos tiivistekumit ovat viallisia, kaapelin läpivientiaukot on tiivistettävä kaksoskalvotiivistellä M 16 / M 20 (vähint. IP 54).

Tiivistekumien viereen on merkitty kondenssivesireikä. Se on avattava tarvittaessa. Kun laite asennetaan kattoon: Suojukseen on anturin aukkoa vastapäätä merkitty vedenpoistoaukko. Se on avattava tarvittaessa.

Laitteen osat

- ① Tavallinen asennus
- ② Asennus kattoon asennettuun kojerasiaan
- ③ Pohja
- ④ Uppojohtoaennus
- ⑤ Pintajohtoaennus
- ⑥ Pistoliittimet
- ⑦ Kansi ja tunnistin

- ⑧ Hämärykytkimen säätö (0,5 – 100 luksia)
- ⑨ Valintamahdollisuus: valo aamulla päälle tai pois päältä
- ⑩ Yösaastötilan asettaminen
- ⑪ Suojuksen asentaminen
- ⑫ Vedenpoistoaukko seinäasennuksessa (avaa tarvittaessa)
- ⑬ Vedenpoistoaukko kattoasennuksessa (avaa tarvittaessa 5 mm:n poralla)

⚠ Turvaohjeet

- Katkaise virransyöttö ennen kaikkia laitteelle tehtäviä asennustöitä.
- Asennettavassa sähköjohtossa ei saa asennuksen yhteydessä olla jännitettä. Katkaise ensin virta ja tarkista jännitteettömyys jännitteenkoittimella.
- Hämärykytkin liitetään verkkojännitteeseen. Asennus on suoritettava asiantuntevasti.

Voimassa olevia asennus- ja liitäntäohjeita on noudatettava. (D) -VDE 0100, (A)-ÖVE-EN 1, (SE)-SEV 1000

■ NightMatic 5000-2 PF -mallin käytön yhteydessä on huomattava, että tunnistin voi toimia toisen virtapiirin kautta. Kummankin virtapiirin on tässä tapauksessa oltava jännitteetön.

Liittäesimerkkejä

NightMatic 5000-2 PF

14 **Käyttölaite potentiaalivapaan relekontaktin kautta. HUOM!** Jos hämäläkytkimelle tulee sähkönsyöttö myös kuorman kautta, on se merkittävä laitteeseen.

15 **Suora liittäntä verkkoon liitettyn käyttö-laitteeseen hämäläkytkimen kautta**

NightMatic 5000-2

16 **Nollajohdin hämäläkytkimen kautta**

17 **Nollajohdin suoraan valaisimelle**

18 **Liittäntä sarjakytkimellä käsin- ja automaattikäyttöä varten**

19 **Liittäntä vaihtokytkimellä jatkuvaa valaisua ja automaattikäyttöä varten**

Asento I: automaattikäyttö

Asento II: käsinikäyttö

jatkuva valaistus

Huom: Laitetta ei voi kytkeä pois päältä, mahdollista on ainoastaan vaihdella asentojen I ja II välillä.

- Sähkölaite, valaistus enint. 2000 W (katso Tekniset tiedot)
- Tunnistimen liittimet
- Kytkin
- Kruunukytkin, käsi, automatiikka, kokonaan pois
- Vaihtokytkin, automatiikka, jatkuva valaistus

Käyttöönotto/toiminta

Hämäläkytkimen säätö (kytketymskynnys) 8

(Tehtaalla suoritettu asetus: n. 5 luksia)



Kun verkkoliittäntä on suoritettu ja laite on liitetty, laitteisto voidaan ottaa käyttöön. Suojuksen takana on kätöksä hämäläkytkimen säädön ohjelmointipainike.

Tunnistin on ohjelmointitilassa, kun ohjelmointipainiketta painetaan.

Tämä tarkoittaa seuraavaa:

- Liitetty valaisin sammuu yleensä aina.
- Tunnistintoiminto on kytketty pois toiminnasta. Asetuksia voidaan muuttaa kuinka usein tahansa. Viimeisin arvo tallentuu eikä katoa sähkökatkoksenkaan aikana.

Yösaästötilan asettaminen: 10



(Tehtaalla suoritettu asetus: POIS n. kello 1³⁰)

Liitetty käyttölaite voidaan kytkeä yöllä automaattisesti pois päältä sähkön säästämiseksi. Käytä portaattomaan säätöön laitteen

Käyttöönotto/toiminta

Asetus aamutunneille: 9



(Tehtaalla suoritettu asetus: valo aamuisin PÄÄLLÄ)

Vasen ääriasento (OFF): Valo jää aamuisin pois päältä. Oikea ääriasento (ON): Valo kytkeytyy aamuisin pimeällä ja sammuu, kun on tarpeeksi valoisaa.

Esimerkkejä yösaästötilasta:

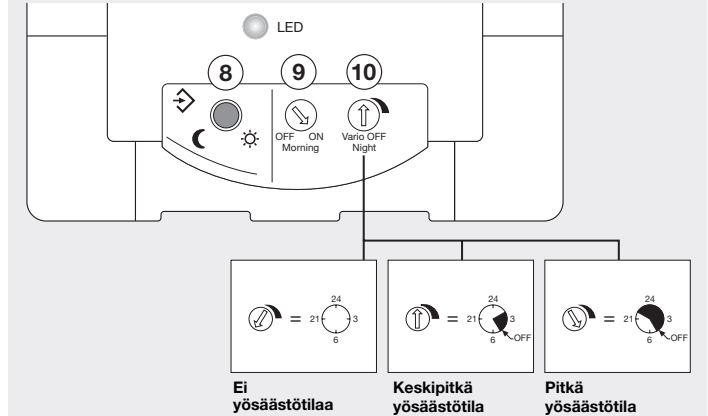

Tekniset tiedot

	NightMatic 5000-2	NightMatic 5000-2 PF
Mitat:	(P x L x K) 95 x 95 x 65 mm	(P x L x K) 95 x 95 x 65 mm
Teho:	<ul style="list-style-type: none"> max. 2000 W, VDE-tarkastettu (resistivinen kuormitus, esim. hehkulamppu) max. 1000 VA (kompensoitamaton, induktiivinen, cos φ = 0,5, esim. loistevalaisimet) max. 900 W (sarjakompensoitu) max. 500 W (rinnakkaiskompensoitu, C = 45,6 µF) max. 600 W (elektroniset liittäntälaitteet, esim. energialamput, max. 8 kappaletta) 	<ul style="list-style-type: none"> 50 – 240 V~ max. 10 A
Verkkoliittäntä:	230 – 240 V, 50 Hz	230 – 240 V, 50 Hz
Hämäläkytkimen säätö:	0,5 – 100 luksia	0,5 – 100 luksia
Yösaästöttila:	muutuva yöpoiskytkentä (tehdasasetus: n. klo 1.30 pois päältä)	muutuva yöpoiskytkentä (tehdasasetus n. klo 1.30 pois päältä)
Kotelointiluokka:	IP 54	IP 54

Käyttöhäiriöt

Häiriö	Syy	Häiriön poisto
NightMatic 5000 ilman jännitettä	<ul style="list-style-type: none">■ Viallinen sulake, ei kytketty, katkos johdossa■ Oikosulku	<ul style="list-style-type: none">■ Uusi sulake, kytkte verkko-katkaisiin päälle, tarkista joh-to jännitteenkoettimella■ Tarkasta liittännät
Valaisin ei kytkeydy päälle	<ul style="list-style-type: none">■ Valaisin viallinen■ Syöttöjännite puuttuu■ Ympäristössä on vielä liian valoisaa	<ul style="list-style-type: none">■ Vaihda valaisin■ Katso "NightMatic 5000 ilman jännitettä"■ Odota, kunnes päällekytken-tävaloisuus on saavutettu, määrittele tarvittaessa uusi päällekytkentäarvo (painikkeella)
Valaisin ei kytkeydy pois päältä	<ul style="list-style-type: none">■ Ympäristössä ei ole vielä tarpeeksi valoisaa	<ul style="list-style-type: none">■ Odota, kunnes on tarpeeksi valoisaa, aseta kytkentävaloisuus tarvittaessa uudelleen (illalla)
Valaisin ei kytkeydy aamuisin päälle	<ul style="list-style-type: none">■ Toimintoa ei ole aktivoitu	<ul style="list-style-type: none">■ Aseta toiminto kohdan "Asetus aamutunneille" mukaisesti
Valaisin kytketty epätaivaliseen aikaan	<ul style="list-style-type: none">■ Kesä-talviajan vaihtuminen■ Väärät kytkentäajat	<ul style="list-style-type: none">■ Kytkentäajat pohjautuvat kirkkausarvoihin. Muuta asetusta tarvittaessa■ Määrittele päällekytkentäaika uudelleen (kytkentäajat selvitetään uudelleen)

€ Selvitys yhdenmukaisuudesta

Tuote täyttää pienjännitedirektiivin 06/95/EY ja EMC-direktiivin 04/108/EY vaatimukset.

Toimintatakuu

Tämä STEINEL-tuote on valmistettu huolellisesti, sen toiminta ja turvallisuus on tarkastettu voimassa olevien määräysten mukaisesti. Laatuä valvotaan pistokokein. STEINEL antaa takuun moitteettomasta toiminnasta. Takuuaika on 36 kuukautta ja alkaen siitä päiväyksestä, jolloin kuluttaja on ostanut tuotteen. Vastaamme kaikista aine- ja valmistusvirheistä valintamme mukaan joko korjaamalla tai vaihtamalla vialliset osat. Takuu ei koske kuluvien osien vaurioita, eikä vaurioita tai puutteita, joiden syynä on asiaton käsittely tai huolto. Vieraille esineille tapahtuneet laajemmät seurausvauriot eivät kuulu takuun piiriin.

Viallinen tuote toimitetaan yhdessä lyhyen virhekuvausten ja ostokuitin kanssa (ostopäivämäärä ja myyjäliikkeen leima) hyvin pakattuna lähimpään huoltopisteeseen. Takuu raukeaa, jos tuotetta on avattu enemmän kuin tuotteen asentaminen vaatii.

Korjauspalvelu:

Takuuajan kuluttua umpeen tai muiden kuin takuuseen sisältyvien vaurioiden korjausta varten ota yhteyttä tehdashuoltoomme. Lähetä tuote hyvin pakattuna lähimpään huoltopisteeseen.

TOIMINTA



TAKUU



Monteringsanvisning

Kjære kunde.

takk for tilliten du viser oss ved ditt kjøp av denne STEINEL-skumringsbryteren. Du har valgt et høyverdig kvalitetsprodukt som er produsert, testet og pakket med stor nøyaktighet. Vi ber deg lese denne monteringsveiledningen før du installerer skumringsbryteren. En lang,

sikker og feilfri drift kan kun garanteres dersom installasjon og igangsetting utføres korrekt.

Vi håper du vil ha mye glede av din nye skumringsbryter.

Virkeemåte

Denne skumringsbryteren registrerer lysesstyrken i omgivelsene, tenner lyset automatisk når mørket kommer og slukker det automatisk med ulike koplingsvarianter. Ønsker du at lyset skal tennes foran husdøren, på terrassen eller

ved carporten - skumringsbryteren er raskt montert over alt og klar til bruk. Takket være den potensialfrie utgangen kan uavhengige apparater eller anlegg koples til NightMatic 5000-2 PF.

Informasjon vedr. installasjon

Lyssensoren bør monteres på et sted der dagslys kommer til.

Nettledningen består av en 3-ledet kabel:

L = fase

N = Fase

PE = jordledning

Ved skader på tetningsgummien må ledningsåpningen tettes til med et dobbeltmembran-rørstyrkke M 16 hhv. M 20 (min. IP 54). Ved siden av tetningsgummienne er det stiplede et hull til kondensvann. Dette åpnes ved behov. Informasjon vedr. montering i tak: På dekselet overfor sensoråpningen er det stiplede et hull hvor vann kan renne ut. Dette åpnes ved behov.

Apparatbeskrivelse

- ① Standardmontering
- ② Montering i boks innmontert i taket
- ③ Grunnelement
- ④ Skjult kabelføring
- ⑤ Åpen kabelføring
- ⑥ Innstikksklemmer
- ⑦ Bestykning med sensor-oppsatsen
- ⑧ Skumringsinnstilling (0,5 – 100 Lux)
- ⑨ Valgmulighet: Lyset på eller av om morgenen
- ⑩ Innstilling nattparemodus
- ⑪ Montere designrammen
- ⑫ Utløpshull montering på vegg (åpnes ved behov)
- ⑬ Utløpshull montering i tak (åpnes med 5 mm bor ved behov)



Sikkerhetsmerknader

- Koble fra strømtilførselen før du foretar arbeider på apparatet!
- Under montering må tilkopplingsledningen være koplet fra strømmettet. Kontroller om spenningen er borte med en spenningsstester.
- Under installasjon av skumringsbryteren kommer du i kontakt med strømmettet.
(Ⓢ) - VDE 0100, (A) - ÖVE-EN 1, (Ⓢ) - SEV 1000)

- Ved bruk av versjon NightMatic 5000-2 PF: vær obs. på at sensoren kan motta strøm fra en annen strømkrets. I dette tilfellet må begge strømkretser gjøres spenningsfri.

Eksempler på tilkobling

NightMatic 5000-2 PF

- ⑭ Lampe via PF-kontakt
- ⑮ Direkte kopling til nettbundet lampe via skumringsbryteren

NightMatic 5000-2

- ⑯ Lampe uten nulleder
 - ⑰ Lampe med nulleleder
 - ⑱ Kobling via kromvevder for manuell og automatisk drift
 - ⑲ Kobling via vendebryter for permanent lys og automatisk drift
- Posisjon I: automatisk drift
Posisjon II: manuell drift
permanent belysning

- OBS:** Det er ikke mulig å slå av anlegget, kun valgdrift mellom posisjon I og posisjon II.
- a) Apparat, belysning maks. 2000 W (se tekniske data)
 - b) Sensorens tilkopplingsklemmer
 - c) Intern bryter i huset
 - d) Kromvevder i huset, manuell, automatisk
 - e) Intern vendebryter i huset, automatisk, permanent lys

Ilgangsetting/Funksjon

Skumringsinnstilling (reaksjonsnivå) ⑧



(Forinnstilling:
Drift i mørket ca. 5 Lux)

Når lampen er koblet til strømnettet, apparatet er lukket og linsen satt på, kan anlegget tas i drift. Programmeringstasten for skumringsinnstillingen finnes bak designdekslet. Når programmeringstasten berøres, settes sensoren i programmeringsmodus. Dette betyr at:

- Den tilkoblede lampen slukkes alltid.
- Sensorfunksjonen er satt ut av drift.

Innstillingene kan forandres så ofte det er ønskelig. Siste verdi lagres og er sikret i tilfelle strømbrudd.

a) Innstilling av individuell ønsket verdi:
Når lysforholdene er slik man ønsker de skal være når skumringsbryteren skal tenne de(n) tilkoblede lampen(e), holdes tasten trykket til den røde LED'en bak det gjennomsiktige huset blinker. Slipp tasten. Etter ca 5 sek. lagres den nye koplingsverdien.

OBS: Under innstilling må linsen ikke tildekkes eller skygges for.

b) Sette tilbake til forinnstilling (ca. 5 Lux)
Hold tasten trykket i ca. 5 sekunder til den røde LED'en bak det gjennomsiktige huset ikke blinker lenger.

Vi anbefaler å ikke avbryte spenningstilførselen. Verdiene beregnes over flere netter, ved en evt. feil bør derfor sensorlampen observeres over flere netter for å fastslå om utkoplingstiden forandrer seg i retning midnatt.

klokke. Nattparemodus avsluttes i de tidlige morgentimene mellom ca. kl. 4⁰⁰ og 5⁰⁰. Deretter tennes lampen igjen ved mørkets frambrudd når innstillingen for morgentimene står på ON. Ved levering slukkes lampen ca. kl. 1³⁰. Det elektroniske systemet inneholder ingen klokke. Alle tidsverdier beregnes av mikroprosessen iht. skumringsforholdene. Det tas automatisk hensyn til årstidsavhengige forandringer av lysforholdene.

Innstilling nattparemodus: ⑩



(Forinnstilling:
AV ca. kl. 1³⁰)

Den tilkoblede lampen kan slukkes automatisk om natten for å spare strøm. Bruk innstillingsknappen inne i apparatet for trinnløs innstilling. Det elektroniske systemet inneholder ingen

Ilgangsetting/Funksjon

Innstilling for morgentimene: ⑨



(Forinnstilling:
lyset PÅ om morgenen)

Helt til venstre (OFF): Lampen tennes ikke om morgenen. Helt til høyre (ON): Lampen tennes i skumringen om morgenen og slukkes når det er lyst nok.

Eksempel nattparemodus:

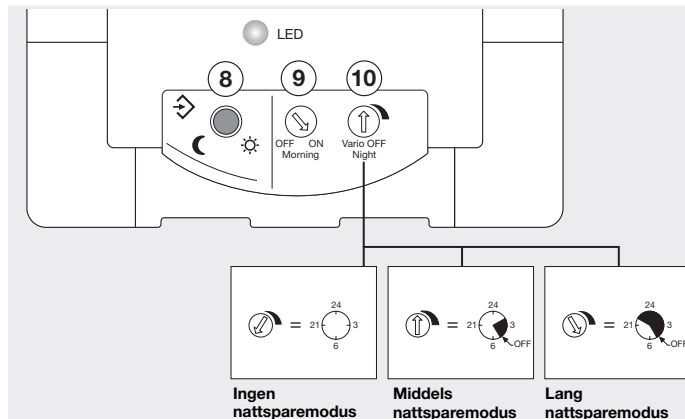

Tekniske spesifikasjoner

	NightMatic 5000-2	NightMatic 5000-2
Mål:	(l x b x h) 95 x 95 x 65 mm	
Effekt:	<ul style="list-style-type: none"> • maks. 2000 W, VDE godkjent (ohmsk last, f.eks lyspære) • maks. 1000 VA (ukompensert, induktiv, $\cos \varphi = 0,5$, f.eks. lysstofflamper) • maks. 900 W (rekkekompensert) • maks. 500 W (parallellkompensert, med $C = 45,6 \mu F$) • maks. 600 W (elektrodrosselspøler, kapasitiv, f.eks. sparepærer, maks. 8 stykk) 	<ul style="list-style-type: none"> • 50 – 240 V- • maks. 10 A
Spenning:	230 - 240 V, 50 Hz	230 - 240 V, 50 Hz
Skumringsinnstilling:	0,5-100 Lux	0,5-100 Lux
Nattparemodus:	variabel slukking om natten (forinnstilling ca. kl. 1.30 aus)	variabel slukking om natten (forinnstilling ca. kl. 1.30 aus)
Beskyttelsesklasse:	IP 54	IP 54

Driftsforstyrrelser

Feil	Årsak	Tiltak
NightMatic 5000 har ikke spenning	■ deekt sikring, ikke slått på, brudd på ledningen ■ kortslutning	■ ny sikring, slå på strømbryteren, kontroller ledningen med spenningssteder ■ kontroller koplingspunktene
Lampen slår seg ikke på	■ lyspære defekt ■ ingen strømtilførsel ■ for mye lys i omgivelsene ennå	■ skift lyspære ■ se „NightMatic 5000 har ikke spenning“ ■ vent til innkopplingslystyrken er nådd, bestem evt. nye innkopplingsverdier (med bryter)
Lampen slår seg ikke av	■ det er ikke lys nok i omgivelsene ennå	■ vent til det er lyst nok, juster evt. reaksjonsnivået på nytt (om kvelden)
Lampen slukkes ikke om morgenen	■ funksjonen er ikke riktig aktivert	■ innstill funksjonen som beskrevet i kapittel "Innstilling for morgentimene"
Lampen tennes til uvant tid	■ omstilling sommer-/vintertid ■ feil koplingstider	■ koplingstidene retter seg etter lysstyrkeverdiene. Forandre evt. innstillingen. ■ bestem nye innkopplingsverdier (koplingstidene fastslås på nytt)

CE Konformitetserklæring

Produktet oppfyller kravene i lavspenningsdirektivet 06/95/EF og EMC-direktivet 04/108/EF.

Funksjonsgaranti

Dette STEINEL-produktet er fremstilt med største nøyaktighet. Det er prøvet mht. funksjon og sikkerhet i henhold til gjeldende forskrifter og deretter underkastet en stikkprøvekontroll. STEINEL garanterer perfekt kvalitet og funksjon. Garantitiden utgjør 36 måneder, regnet fra dagen apparatet ble solgt til forbrukeren. Vi reparerer mangler som kan føres tilbake til material- eller fabrikkasjonsfeil. Garantien ytes ved reparasjon eller ved at deler med feil byttes ut etter vårt skjønn. Garantien bortfaller ved skader på slitasjesdeler eller for skader eller mangler som oppstår som følge av ufagmessig bruk eller vedlikehold. Følgeskader ved bruk (skader på andre

gjenstander) dekkes ikke av garantien. Garantien ytes bare hvis hele apparatet pakkes godt inn og sendes til importøren. Legg ved en kort beskrivelse av feilen samt kvittering eller regning.

Reparasjonsservice:

Etter garantitidens utløp, eller dersom det skulle oppstå skader som ikke dekkes av garantien, kan vårt verksted foreta reparasjoner. Vennligst pakke produktet godt inn og send det til importøren.

FUNKSJONS
36 måneder
GARANTI

GR Oδηγίες εγκατάστασης

Αξιότιμη Πελάτη,

ας ευχαριστούμε πολύ για την εμπιστοσύνη που μας δείξατε, αγοράζοντας το νέο σας ηλιακό διακόπτη της STEINEL. Επιλέξατε ένα προϊόν υψηλής ποιότητας, το οποίο κατασκευάζεται, ελέγχεται και συσκευάζεται με μεγάλη προσοχή. Ζακ παρακαλούμε, πριν από την εγκατάσταση να εξοικειωθείτε με τις παρούσες οδηγίες εγκατάστασης.

Η αρχή λειτουργίας

Αυτό ο ηλιακός διακόπτης ανιχνεύει τη φωτεινότητα του περιβάλλοντος και ανάλογα με βαθμό σκότους ανάβει αυτόματα το φως και με τη βοήθεια διαφόρων επιλογών μεταγωγής το σβήνει πάλι αυτόματα. Είτε χρειάζεστε φως στην εξώπορτα του σπιτιού, στο μπαλκόνι ή στο ανοιχτό γκαράζ αυτοκινήτου, ο

Υποδείξεις εγκατάστασης

Το σημείο εγκατάστασης θα πρέπει να επιλεγεί έτσι, ώστε να είναι εφικτή η ακτινοβολία του αισθητήρα φωτός με φως ημέρας.

Ο αγωγός τροφοδοσίας αποτελείται από καλώδιο 3 ουρμάτων:

L = Φάση
N = Ουδέτερος αγωγός
PE = Αγωγός γείωσης (⚡)

Περιγραφή συσκευής

- 1 Πρώτη εγκατάσταση
- 2 Εγκατάσταση σε εντοιχισμένο κουτί οροφής
- 3 Βασικό στοιχείο
- 4 Καλώδιο τροφοδοσίας ενδοτοιχία εγκατάσταση
- 5 Καλώδιο τροφοδοσίας εξωτοιχία εγκατάσταση
- 6 Ακροδέκτες
- 7 Εξοπλισμός με το φάρμασμα αισθητήρα

⚠ Υποδείξεις ασφάλειας

- Πριν από την εκτέλεση κάθε εργασίας στη συσκευή πρέπει να διακοπείτε την παροχή ηλεκτρικής τάσης!
- Κατά την εγκατάσταση ο προς σύνδεση ηλεκτρικός αγωγός πρέπει να είναι ελεύθερος ηλεκτρικής τάσης. Για το λόγο αυτό πρέπει πρώτα να διακοπείτε το ηλεκτρικό ρεύμα και να ελέγχετε με δοκιμαστικό τάσης αν πράγματι έχει διακοπεί η παροχή ηλεκτρικής τάσης.
- Κατά την εγκατάσταση του διακόπτη λυκόφωτος πρόκειται για εργασία στο δίκτυο ηλεκτρικής

Διότι μόνο η εξειδικευμένη εγκατάσταση και θέση σε λειτουργία μπορούν να διασφαλίσουν τη μακροχρόνια, αξιόπιστη και άβουλη λειτουργία χωρίς διαταραχές.

Επιθυμία μας είναι να χαρείτε τις λειτουργίες του νέου σας ηλιακού διακόπτη.

ηλιακός διακόπτης μπορεί να εγκατασταθεί γρήγορα και είναι έτοιμος προς λειτουργία. Με το διακόπτη NightMatic 5000-2 PF είναι εφικτή η μεταγωγή ανεξάρτητων συσκευών ή συγκροτημάτων μέσω της εξόδου ελεύθερης δυναμικού.

Σε περίπτωση βλάβης των λαστιχένων στεγανοποιητικών πρέπει να ανοιχτούν για το πέρασμα καλωδίου να στεγανοποιηθούν με στόμιο διπλού διαφράγματος M 16 ή M 20 (τουλάχισ. IP 54). Διπλά στα λαστιχένια στεγανοποιητικά υποδεικνύεται σπή νερού συμπύκνωσης. Η σπή αυτή θα πρέπει να ανοιχτεί σε περίπτωση ανάγκης. Υπόδειξη εγκατάστασης οροφής: Πάνω στη μάσκα και απέναντι από το άνοιγμα του αισθητήρα υποδεικνύεται σπή εκροής νερού. Η σπή αυτή θα πρέπει να ανοιχτεί σε περίπτωση ανάγκης.

- 8 Ρύθμιση λυκόφωτος (0,5 – 100 Lux)
- 9 Δυνατότητα επιλογής: Αναμια ή οβήσιμο φωτός το πρωί
- 10 Ρύθμιση οικονομικής λειτουργίας νύχτας Τοποθέτηση μάσκας
- 12 Οπή εκροής σε εγκατάσταση τοίχου (εν ανάγκη άνοιγμα)
- 13 Οπή εκροής σε εγκατάσταση οροφής (εν ανάγκη άνοιγμα με τρυπάνι 5 mm)

τάσης. Για το λόγο αυτό πρέπει να εκτελείται εξειδικευμένα και σύμφωνα με τις σχετικές προδιαγραφές εγκατάστασης και τους κανονισμούς σύνδεσης: (C)-VDE 0100, (A)-ÖVE-EN 1, (SE)-SEV 1000

- Κατά τη χρήση της έκδοσης NightMatic 5000-2 PF έχετε υπόψη σας ότι ο αισθητήρας μπορεί να τροφοδοτείται από άλλο ηλεκτρικό κύκλωμα. Στην περίπτωση αυτή πρέπει και τα δύο ηλεκτρικά κυκλώματα να είναι ελεύθερα τάσης.

Παραδείγματα συνδέσεων

NightMatic 5000-2 PF

- ⑭ Καταναλωτής μέσω επαφής ελεύθερης δυναμικού
- ⑮ Άμεση σύνδεση σε λαμπτήρα δικτύου μέσω του ηλιακού διακόπτη

NightMatic 5000-2

- ⑮ Λαμπτήρας χωρίς διαθέσιμο ουδέτερο αγωγό
 - ⑰ Λαμπτήρας με διαθέσιμο ουδέτερο αγωγό
 - ⑱ Σύνδεση μέσω σειριακού διακόπτη για χειροκίνητη και αυτόματη λειτουργία
 - ⑲ Σύνδεση μέσω εναλλασσόμενου διακόπτη για συνεχές φως και αυτόματη λειτουργία
- Θέση I: Αυτόματη λειτουργία
Θέση II: Χειροκίνητη λειτουργία διαρκής φωτισμός

Προσοχή: Η απενεργοποίηση του συστήματος είναι αδύνατη, εφικτή είναι μόνο η λειτουργία επιλογής μεταξύ θέσης I και θέσης II.

- a) Καταναλωτής, φωτισμός μέγ. 2000 W (βλέπε Τεχνικά στοιχεία)
- b) Ακροδέκτες σύνδεσης αισθητήρα
- c) Διακόπτης οικίας
- d) Σειριακός διακόπτης οικίας, χειροκίνητα, αυτόματα
- e) Εναλλασσόμενος διακόπτης οικίας, αυτόματα, φως διαρκείας

Θέση σε λειτουργία/Λειτουργία

Ρύθμιση λυκόφωτος (όριο ευαισθησίας) ⑧



(Ρύθμιση εργοστασίου:
Λειτουργία σκότους περ. 5 Lux)

Αφού πραγματοποιηθεί η σύνδεση με το δίκτυο και κλειστεί η συσκευή, μπορεί να τεθεί σε λειτουργία το σύστημα. Πίσω από τη μάσκα ντιζίν βρίσκεται το πλήκτρο προγραμματισμού για τη ρύθμιση λυκόφωτος. Πατώντας το πλήκτρο προγραμματισμού ο αισθητήρας περνάει σε λειτουργία προγραμματισμού.

Αυτό σημαίνει:

- Ο συνδεδεμένος λαμπτήρας απενεργοποιείται κατά κανόνα πάντα.
- Η λειτουργία του αισθητήρα απενεργοποιείται.
- Οι ρυθμίσεις μπορούν να αποθηκευτούν όποτε θέλετε σύμφωνα με τις επιθυμίες σας. Η τελευταία τιμή αποθηκεύεται στη μνήμη με ασφάλεια έναντι διακοπής δικτύου.

Ρύθμιση οικονομικής λειτουργίας νύχτας: ⑩



(Ρύθμιση εργοστασίου:
ΕΚΤΟΣ κατά τις 1³⁰ η ώρα)

Ο συνδεδεμένος καταναλωτής μπορεί να απενεργοποιηθεί τη νύχτα, προς επιπλέον οικονομία ρεύματος. Για τη συνεχή ρύθμιση παρακαλούμε να χρησιμοποιείτε το ρυθμιστή στο εσωτερικό της

συσκευής. Η οικονομική λειτουργία νύχτας λήγει πάντα τις πρώτες πρωινές ώρες μεταξύ περ. 4⁴⁵ και 5⁰⁰ η ώρα. Μετά ο λαμπτήρας ενεργοποιείται πάλι με την άφιξη του σκότους, εφόσον η ρύθμιση για τις πρωινές ώρες είναι στη θέση ON. Στην κατάσταση παράδοσης ο λαμπτήρας απενεργοποιείται κατά τις 1³⁰ η ώρα. Το ηλεκτρικό σύστημα δεν διαθέτει ρολόι. Όλες οι τιμές χρόνου υπολογίζονται από τον μικροεπεξεργαστή ανάλογα με τις συνθήκες του λυκόφωτος. Οι εποχιακές αλλαγές των συνθηκών φωτός λαμβάνονται απόψη αυτόματα.

Θέση σε λειτουργία/Λειτουργία

Ρύθμιση για τις πρωινές ώρες: ⑨



(Ρύθμιση εργοστασίου:
Πρώι φως ΕΝΤΟΣ)

Αριστερή αναστολή (OFF): Φως παραμένει σβηστό το πρωί.
Δεξιά αναστολή (ON): Φως ανάβει το πρωί με το λυκόφως και σβήνει μόλις σημειωθεί επαρκής φωτεινότητα.

Παραδείγματα οικονομικής λειτουργίας νύχτας:

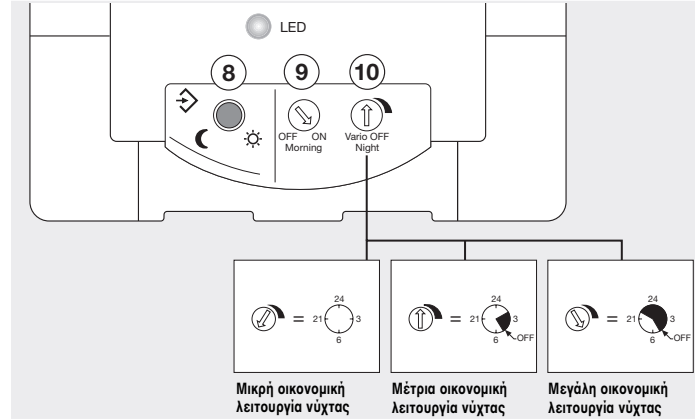

Τεχνικά στοιχεία

	NightMatic 5000-2	NightMatic 5000-2 PF
Διαστάσεις:	(Μ x Π x Υ) 95 x 95 x 65 mm	
Ισχύς:	<ul style="list-style-type: none"> • μέγ. 2000 W, με έλεγχο VDE (ωμικό φορτίο, π.χ. λαμπτήρας πυράκτωσης) • μέγ. 1000 VA (μη εξισορροπημένη, επαγωγική, cos φ = 0,5, π.χ. λαμπτήρες φθορισμού) • μέγ. 900 W (ισορροπημένη εν σειρά) • μέγ. 500 W (ισορροπημένη παράλληλα, με C = 45,6 BF) • μέγ. 600 W (σταθεροποιητές, χωρητικά, π.χ. λαμπτήρες μικρής κατανάλωσης, μέγ. 8 τεμάχια) 	<ul style="list-style-type: none"> • 50 – 240 V- • μέγ. 10 A
Δίκτυο τροφοδοσίας:	230 – 240 V, 50 Hz	230 – 240 V, 50 Hz
Ρύθμιση ευαισθησίας:	0,5 – 100 Lux	0,5 – 100 Lux
Οικονομική λειτουργία νύχτας:	μεταβλητή απενεργοποίηση νύχτας (ρύθμιση εργοστασίου περ. 1.30 η ώρα εκτός)	μεταβλητή απενεργοποίηση νύχτας (ρύθμιση εργοστασίου περ. 1.30 η ώρα εκτός)
Είδος προστασίας:	IP 54	IP 54

Διαταραχές λειτουργίας

Διαταραχή	Αιτία	Βοήθεια
NightMatic 5000 χωρίς τάση	■ Ασφάλεια ελαττωματική, δεν έγινε ενεργοποίηση, διακοπή συνδέσεως ■ Βραχυκύκλωμα	■ Νέα ασφάλεια, ενεργοποίηση διακοπή δικτύου, έλεγχος κυκλώματος με δοκιμαστικό τάσης ■ Έλεγχος συνδέσεων
Λαμπτήρας δεν ανάβει	■ Καταναλωτής ελαττωματικός ■ Δεν υπάρχει τάση τροφοδοσίας ■ Περιβάλλον ακόμα πολύ φωτεινό	■ Αντικατάσταση καταναλωτή ■ βλ.επε "NightMatic 5000 χωρίς τάση" ■ Περιμένετε έως ότου σημειωθεί η φωτεινότητα ενεργοποίησης, ενδεχ. καθορίστε νέα τιμή ενεργοποίησης (με πλήκτρο)
Λαμπτήρας δεν σβήνει	■ Περιβάλλον δεν έχει επαρκή φωτισμό	■ Περιμένετε αρκετό φωτισμό, ενδεχ. καθορίστε νέα ρύθμιση φωτεινότητας (βράδυ)
Λαμπτήρας δεν ανάβει ποτέ το πρωί	■ Λειτουργία δεν ενεργοποιήθηκε σωστά	■ Ρύθμιση λειτουργίας σύμφωνα με κεφάλαιο „Ρύθμιση για τις πρωινές ώρες“
Λαμπτήρας ανάβει σε ασυνήθιστο χρόνο	■ Μετατροπή θερινή/χειμερινή ώρα ■ Χρόνοι μεταγωγής εσφαλμένοι	■ Χρόνοι μεταγωγής προσαρμόζονται σύμφωνα με φωτεινότητα. Εν ανάγκη αλλαγή ρύθμισης ■ Νέα ρύθμιση τιμής ενεργοποίησης (χρόνοι μεταγωγής υπολογίζονται εκ νέου)

CE Δήλωση Συμμόρφωσης

Το προϊόν ανταποκρίνεται στην Οδηγία χαμηλής τάσης 06/95/E.Κ. και στην Οδηγία ηλεκτρομαγνητικής συμβατότητας 04/108/E.Κ.

Εγγύηση λειτουργίας

Αυτό το προϊόν της STEINEL κατασκευάστηκε με μεγάλη προσοχή, ελέγχθηκε σχετικά με τη λειτουργία του και την τεχνική του ασφάλεια σύμφωνα με τους ισχύοντες κανονισμούς, και κατόπιν υποβλήθηκε σε δειγματοληπτικό έλεγχο. Η εταιρία STEINEL αναλαμβάνει την εγγύηση για άψογη κατάσταση και λειτουργία. Ο χρόνος εγγύησης ανέρχεται σε 36 μήνες και αρχίζει με την ημέρα αγοράς του προϊόντος από τον καταναλωτή. Επιδιορθώνουμε όλα τα ελαττώματα που οφείλονται σε ελαττωματικό υλικό ή σε σφάλματα κατασκευής. Η παροχή εγγύησης γίνεται με επισκευή ή αντικατάσταση ελαττωματικών εξαρτημάτων σύμφωνα με δική μας επιλογή. Η παροχή εγγύησης εκπίπτει για βλάβες σε εξαρτήματα φθοράς και για βλάβες και ελαττώματα που οφείλονται σε ακατάλληλο χειρισμό, ή ακατάλληλη συντήρηση. Περαιτέρω

επακόλουθες βλάβες σε ξένα αντικείμενα αποκλείονται. Η εγγύηση παρέχεται μόνο εφόσον η συσκευή αποσταλεί σε μη αποσυρμολογημένη μορφή με σύντομη περιγραφή βλάβης, απόδειξη ταμείου ή τιμολόγιο (ημερομηνία αγοράς και σφραγίδα εμπόρου), καλά συσκευασμένη στην αρμόδια υπηρεσία σέρβις.

Σέρβις επισκευής:

Επισκευές μετά την πάροδο του χρόνου εγγύησης ή επισκευές ελαττωμάτων χωρίς εγγυητική αξίωση εκτελούνται από το σέρβις του εργοστασίου μας. Παρακαλούμε να αποστείλετε το προϊόν καλά συσκευασμένο στην πλησιέστερη υπηρεσία σέρβις.

Εγγύηση
36 μήνες
Λειτουργίας

TR Montaj Kılavuzu

Sayın Müşterimiz,

STEINEL alaca karanlık şalterini satın alarak firmamızın ürünlerine desteklermiş olduğunuz güvenden dolayı çok teşekkür ederiz. İtina ile üretilmiş, test edilmiş ve ambalajlanmış bu ürünü tercih ederek yüksek kaliteli bir ürün satın almış bulunmaktasınız. TesiSAT işleminde önce lütfen bu Montaj Talimatını

okuyun. Tesisat ve işletmeye almanınız ancak talimatlara göre yapılması durumunda uzun ömürlü, güvenilir ve arızasız bir işletme sağlanır.

Alaca karanlık şalteri ile iyi çalışmalar dileriz.

Prepsis

Bu alaca karanlık şalteri ortam aydınlık derecesini algılar ve bağlı olan lambayı karanlık çıktığında otomatik olarak devreye alır ve değişik devreye alma opsiyonları otomatik olarak tekrar kapatır. İster kapı önünde, terasda veya garajdaki lamba olsun alaca

karanlık şalteri her yere hızlı şekilde monte edilebilir ve işletmeye hazır konuma getirilebilir. NightMatic 5000-2 PF cihazı ile potansiyalsiz çıkışlar sayesinde bağımsız cihaz veya tesisler kumanda edilebilir.

Tesiat Uyarıları

Cihazın monte edileceği yer, gün ışığı ışık sensörü üzerinde düşecek şekilde seçilmelidir.

Elektrik kablosu 3 telli kablodan oluşur:

L = Faz

N = Nötr iletken

PE = Toprak hattı (⊥)

Lastik contaların hasar görmesi durumunda kablo geçiş deliklerinin sızdırmazlığı çift diyaframlı contalar M 16 veya M 20 (en az IP 54) ile sağlanacaktır. Lastik contaların yanında bir de yoğunlaşma suyu deliğine işaret edilmiştir. Gerektiğinde bu delik açılacaktır. Tavan montajı bilgileri: Blendaj üzerinde sensör deliğinin karşısında bir su drenaj deliği işaretlenmiştir. Gerektiğinde bu delik açılacaktır.

Cihaz Açıklaması

- 1 Standart montaj
- 2 Tavan gömme buati içine montaj
- 3 Ana eleman
- 4 Sıva altı kablo girişi
- 5 Sıva üstü kablo girişi
- 6 Geçmeli klemensler
- 7 Sensör ek ünitesi ile düzenleme

- 8 Alaca karanlık ayarı (0,5 – 100 Lux)
- 9 Seçme olanağı: Işık sabahlan yansın veya kapansın
- 10 Gece tasarruf modunun ayarlanması
- 11 Dizayn blendajını takma
- 12 Su drenaj deliği duvar montajı (gerektiğinde açın)
- 13 Su drenaj deliği tavan montajı (gerektiğinde 5 mm'lik matkap ucu ile açın)

▲ Güvenlik Bilgileri

- Sensör üzerinde yapılacak her çalışmadan önce gerilim beslemesini kesin!
- Montaj çalışması esnasında bağlanacak olan elektrik kablosundan akım geçmemelidir. Bu nedenle önce elektrik akımını kesin ve sonra kabloya gerilim olmadığını voltaj kontrol cihazı ile kontrol edin.
- Alaca karanlık şalterinin tesiat çalışması elektrik şebekesi üzerinde yapılan bir çalışmadır . Bu

nedene söz konusu çalışma geçerli olan tesiat yönetmelikleri ve bağlama şartlarına göre yapılacaktır. (⊖- VDE 0100, ⓐ-ÖVE-EN 1, Ⓢ-SEV 1000)

■ NightMatic 5000-2 PF versiyonunu kullandığınızda sensörün başka bir ceyan devresi tarafından beslenebilmesine dikkat edin. Bu durumda her iki ceyan devresinde gerilim olmamalıdır.

Bağlantı Örnekleri

NightMatic 5000-2 PF

- ⑭ Tüketicinin PF kontaktı üzerinden bağlanması
- ⑮ Şebekeye bağlı lambaya alaca karanlık üzerinden direkt bağlantı

NightMatic 5000-2

- ⑯ Nötr iletken bulunmayan lambalar
- ⑰ Nötr iletkeni bulunan lambalar
- ⑱ Elden ve otomatik işletme için seri şalter üzerinden bağlama
- ⑲ Sürekli ışık ve otomatik işletme için vaviyen şalter üzerinden bağlama

Ayar I: Otomatik işletme

Ayar II: Sürekli aydınlatma için elden işletme

Dikkat: Tesisin kapatılması mümkün değildir sadece Ayar I ve Ayar II arasında seçim yapılabilir.

- a) Tüketici, Lamba max. 2000 W (bkz. Teknik Özellikler)
- b) Sensör bağlantı klemensleri
- c) Dahili ev şalteri
- d) Ev içindeki seri şalter, manuel, Otomatik
- e) Dahili ev vaviyen şalter, otomatik, sürekli ışık

Çalıştırma/Fonksiyon

Alaca karanlık ayarı (devreye girme sınırı) ⑧



(fabrika çıkışı ayarı:
Karanlık işletmesi yaklaşık 5 Lux)

Cihazın şebeke bağlantısı yapıldıktan ve kapatıldıktan sonra cihaz devreye alınabilir. Dizayn blendajının arkasında alaca karanlık ayarının yapılmasını sağlayan programlama butonu bulunur. Programlama butonuna bastığınızda sensör programlama moduna geçer.

Bu demektir ki:

- Bağlı olan lamba daima kapanıyor.
 - Sensör fonksiyonu devreden çıkarılır.
- Ayarlar istenildiği kadar değiştirilebilir. Son ayarlanan değer çereyan kesilmesinden etkilenmeyecek şekilde kaydedilir.

Gece tasarruf modunun ayarlanması: ⑩



(fabrika çıkışı ayarı:
KAPALI yaklaşık Saat³⁰ da)

Elektrik enerjisinden ilave tasarruf etmek için lamba gece otomatik olarak kapatılabilir. Ayarın kademesiz olarak yapılabilmesi için cihazın içindeki regülatörü

kullanın. Gece tasarruf modu daima şabab erken saatlerde yaklaşık Saat 4³⁰ ile Saat 5³⁰ arasında sona erer. Sabah saatleri için yapılan ayarlama ON konumunda olduğunda lamba tekrar karanlık çıktığında yanar. Cihaz sevk edildiği durumda lambayı yaklaşık Saat 1³⁰ da kapatır. Elektronik sistemde saat bulunmaz. Tüm zaman değerleri mikro işlemci tarafından alaca karanlık durumlarına göre hesaplanır. Işığın yılın mevsimlerine göre farklılık göstermesi otomatik olarak dikkate alınır.

Çalıştırma/Fonksiyon

Sabah saatleri ayarı: ⑨



(fabrika çıkışı ayarı:
Sabahları ışık AÇIK)

Düğme sol dayanakta (OFF): Işık sabahları kapalı kalır. Düğme sağ dayanakta (ON): Işık sabahları alaca karanlıkta yanar ve yeterli aydınlığa erişildiinde kapanır.

Gece tasarruf modu örnekleri:

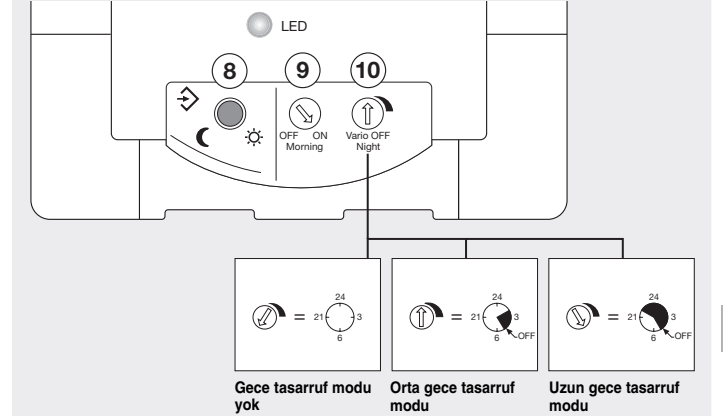

Teknik Özellikler

	NightMatic 5000-2	NightMatic 5000-2 PF
Boyutları:	(U x G x Y) 95 x 95 x 65 mm	
Güç:	<ul style="list-style-type: none">• max. 2000 W, VDE onaylı (ohm yükü, örneğin ampul)• max. 1000 VA (kompanzasyonsuz, indüktif, cos φ = 0,5, örneğin floresan lambalar)• max. 900 W (seri kompanzasyonlu)• max. 500 W (paralel kompanzasyonlu, C = 45,6 µF ile)• max. 600 W (Elektrik besleme cihazları, kapasitif, örneğin enerji tasarruf lambaları, max. 8 adet)	<ul style="list-style-type: none">• 50 – 240 V-• max. 10 A
Şebeke bağlantısı:	230 – 240 V, 50 Hz	230 – 240 V, 50 Hz
Alaca karanlık ayarı:	0,5 – 100 Lux	0,5 – 100 Lux
Gece tasarruf modu:	Değişken gece kapatması (Fabrika çıkışı ayarı yakl. Saat 1.30'da kapalı)	Değişken gece kapatması (Fabrika çıkışı ayarı yakl. Saat 1.30'da kapalı)
Koruma türü:	IP 54	IP 54

Arızalar

Arıza	Sebebi	Tamiri
NightMatic 5000 gerilim yok	■ Sigorta arızalı, devrede değil, kablo hattında kesiklik ■ Kısa devre	■ Yeni sigorta takın, şalteri açın, kabloyu voltaj kontrol cihazı ile kontrol edin ■ Bağlantıları kontrol edin
Lamba yanmıyor	■ Tüketici arızalı ■ Besleme gerilimi yok ■ Besleme gerilimi yok	■ Tüketiciyi değiştirin ■ bkz. „NightMatic 5000 gerilim yok“ ■ Devreye alma aydınlığına erişilmesinin bekleyin gerektiğinde devreye alma ayarını (buton ile) yeniden yapın
Lamba kapanmıyor	■ Ortam daha yeterince aydınlık değil	■ Ortamın aydınlanmasını bekleyin, gerektiğinde devreye alma aydınlık ayarını yeniden yapın (geceleyin)
Lamba sabahları yanmıyor	■ Fonksiyon doğru şekilde aktif duruma getirilmedi	■ Fonksiyonu „Sabah saatlerinde ayarlama“ bölümünde açıkladığı şekilde ayarlayın
Lamba alışılmamış saatte yanıyor	■ Yaz/Kış saati uygulaması ■ Devreye girme saatleri yanlış hesaplandı	■ Devreye girme saatleri parlaklık değerlerine göre ayarlanır. Gerektiğinde ayarları değiştirin ■ Çalıştırma değerini yeniden tespit edin (kumanda saatleri yeniden hesaplanır)

€ Uygunluk Açıklaması

Bu ürün Alçak Gerilim Yönetmeliği 06/95/AET ve EMV Yönetmeliği 04/108/AET maddelerine uygundur.

Fonksiyon Garantisi

Bu STEINEL ürünü yüksek itina ile üretilmiş olup geçerli olan yönetmeliklere uygun olarak fonksiyon ve güvenilir testlerinden geçirilmiş ve son olarak numune kontrolü işlemleri uygulanmıştır. STEINEL firması ürünün mükemmel durumda ve fonksiyon özelliklerine sahip olduğunu garanti eder.

Cihaz 36 ay garantilidir ve garanti süresi cihazın alıcıya satıldığı günden itibaren başlar. Firmamız malzeme ve imalat hatalarından kaynaklanan arızaları giderir. arızalı parçanın onarımı veya değiştirilmesi şeklinde yapılır ve bu seçime firmamız karar verir. Sarf malzemeleri, yönetmeliklere aykırı kullanım veya bakımından kaynaklanan hasar ve eksiklikler, garanti kapsamına dahil değildir. Bunun dışında yabancı eşyalar üzerinde oluşacak müteakip hasarlarda firmamızdan herhangi bir hak iddia edilemez.

Garanti hizmetlerinden faydalanmak sadece, cihaz sökülmeden ve parçalarına ayrılmadan, özet arıza açıklaması, kasa fişi veya fatura (satın alış tarihini belirten bayi kaşesi ile) ile iyi şekilde ambalajlanarak yetkili servis merkezine gönderilmesi ile gerçekleşir.

Tamir servis hizmeti:

Garanti süresi dolduktan sonra oluşan arızalar veya garanti kapsamında bulunmayan parçaların hasarlanması durumunda fabrika servisimiz gerekli tamir hizmetlerini verir. Bunun için lütfen cihazı iyi şekilde ambalajlayarak en yakın servis merkezimize postalayın.

KULLANIM

36 ay

GARANTİSİ

H Szerelési utasítás

Igen tisztelt Ügyfelünk!

Köszönjük bizalmát, amit új, STEINEL alkonykapcsolójának megvásárlásával kifejezésre juttatott. Ön egy kiváló minőségű termék mellett döntött, amelyet a legnagyobb gondossággal gyártottunk, próbáltunk ki és csomagoltunk. Kérjük, az üzembe helyezés előtt tanulmányozza át

alaposan ezt használati útmutatót. Csak a szakszerű felszerelés és üzembekelési garantiálja a hosszú távú, megbízható és zavarmentes működést.

Kívánjuk, hogy új alkonykapcsolójának használatában örömet lelj.

Működési elv

Ez az alkonykapcsoló érzékeli a környezet megvilágításának erősségét, és a sötétség beálltakor automatikusan be-, majd különböző kapcsolási lehetőségek szerint automatikusan kikapcsolja a világítást. Akár a kapunál, a teraszon, vagy a garázsbeállónál

kell a lámpát bekapcsolni, az alkonykapcsoló mindenütt gyorsan felszerelhető és üzembe helyezhető. A NightMatic 5000-2 PF-el a feszültségmentes kimeneten független berendezések vagy épületek világítása is kapcsolható.

Felszerelési utasítások

A felszerelés helyét úgy kell megválasztani, hogy a napfény ne eshessen a fényérzékelőre.

A hálózati kábel háromeres vezeték:

L = fázis

N = nulla

PE = védőföldelés 



A tömítőgumik sérülése esetén a kábel átvezetésére szolgáló nyílásokat egy dupelembrebrános M 16-os ill. M 20-as (min. IP 54) csöcsönkkel le kell tömíteni. A tömítőgumi mellett egy kondenzvíz-furat jelzése található. Ezt szükség esetén meg kell nyitni. Tanácsok plafonra történő felszerelés esetén: A burkolaton az érzékelő nyílásával szemben egy vízelvezető nyílás jelzése található. Ezt szükség esetén meg kell nyitni.

Készülékismertetés

- ① Standard felszerelés
- ② Felszerelés mennyezetbe bepéitett dobozzal
- ③ Alapelem
- ④ Vakolat alatti vezetékhez
- ⑤ Vakolat fölötti vezetékhez
- ⑥ Bedugós kapcsok
- ⑦ Az érzékelő rátét felszerelésre
- ⑧ Alkonykapcsoló-beállítás (0,5 – 100 lux)
- ⑨ Választási lehetőség: A világítás reggel be- vagy ki legyen kapcsolva?
- ⑩ Éjszakai takarékos üzemmód beállítása
- ⑪ A burkolat felhelyezése
- ⑫ Lefolyó-furat falra szerelés esetén (szükség esetén megnyitni)
- ⑬ Lefolyó-furat tetőre szerelés esetén (szükség esetén 5 mm-es fúróval megnyitni)

▲ Biztonsági előírások

- A berendezésen végzett minden munka előtt gondoskodjon a feszültségmentesítésről!
- Szerelősorok a csatlakoztatni kívánt vezetéknek feszültségmentesnek kell lennie. Ezért a szerelés megkezdése előtt kapcsolja le az áramot, és feszültség-ellenőrző segítségével ellenőrizze a feszültségmentességét!
- Az alkonykapcsoló felszerelésekor hálózati feszültséggel dolgozik. Ezeket a munkákat ezért

szakszerűen, a szokásos szerelési és csatlakoztatási előírásoknak megfelelően kell végrehajtani.  -VDE 0100,  ÖVE-EN 1,  SEV 1000

- A NightMatic 5000-2 PF változat használatkor ügyeljen arra, hogy az érzékelőt egy másik áramkör is elláthassa árammal. Ebben az esetben mindkét áramkörnek feszültségmentesnek kell lennie.

Példák a bekötésre

NightMatic 5000-2 PF

- 14 Fogyasztó a feszültségmentes csatlakozón
 15 Közvetlen csatlakozás hálózatba kötött lámpákhoz alkonykapcsolón keresztül

NightMatic 5000-2

- 16 Nullavezeték nélküli világítótestek
 17 Nullavezetékkel rendelkező világítótestek
 18 Csatlakoztatás sorozatkapcsolóval a kézi és automatikus működtetéshez
 19 Csatlakoztatás váltókapcsolóval állandó és automatikus működtetéshez
 I. állás: automatikus működtetés
 II. állás: kézi kapcsolású állandó világítás

Figyelem: a berendezés kikapcsolása nem lehetséges, csak a választás az I. és II. állás között.

- a) Fogyasztók, világítótestek max. 2000 W (ld. a műszaki adatoknál)
 b) Az érzékelő csatlakozói
 c) A ház kapcsolója
 d) A ház sorozatkapcsolója, kézi, automata állás
 e) A ház váltókapcsolója, automata állás, állandó világítás

Üzembe helyezés/Funkciók

Alkonykapcsoló-beállítás

(az érzékenység beállítása) 8



(gyári beállítás: éjszakai üzemmód kb. 5 Lux)

Miután elvégezte a hálózatba való bekötést, és becsukta a készülékházat, üzembe helyezheti a berendezést. A burkolat mögött elrejته található az alkonykapcsoló-beállítás programozógombja. A programozógomb megnyomásakor az érzékelő programozási üzemmódba kapcsol. Ez azt jelenti, hogy:

- A csatlakoztatott fényforrás alapvetően mindig kikapcsol.
 - Az érzékelő-funkció kikapcsol.
- A beállítások tetszőleges gyakorisággal változtathatók. Az utolsó beállítást a berendezés a hálózati áramellátás kimaradása esetén is tárolja.

Éjszakai takarékos üzemmód beállítása 10



(gyári beállítás: KI kb. 1³⁰-kor)

A csatlakoztatott fogyasztó éjszaka automatikusan kikapcsolható, a további energiamegtakarítás érdekében. A fokozatmentes beállításához használja a

berendezés belsejében található állítócsavart. Az éjszakai takarékos üzemmód a kora hajnali órákban ér véget kb. 4⁰⁰ és 5⁰⁰ óra között. Ezután a lámpa sötétédeskor ismét bekapcsol, ha a reggeli reggeli órákra a beállítás BE állásban van. Kiszállításkor a lámpa kb. 1³⁰-kor kapcsol ki. Az elektronika nem tartalmaz órát. Az egyes időértékeket a processzor a környezeti fényerő alapján számítja ki. A fényerő-értékek évszakok szerinti változásait ennek során automatikusan figyelembe veszi.

Üzembe helyezés/Funkciók

Beállítás a reggeli órákra: 9



(gyári beállítás: a világítás reggel BE)

bal oldali ütközésig (OFF): A világítás reggel kikapcsolva marad.
 jobb oldali ütközésig (ON): A világítás reggel virradatkor bekapcsol, majd kikapcsol, amikor már kellően világos van.

Példák az éjszakai takarékos üzemmódra:

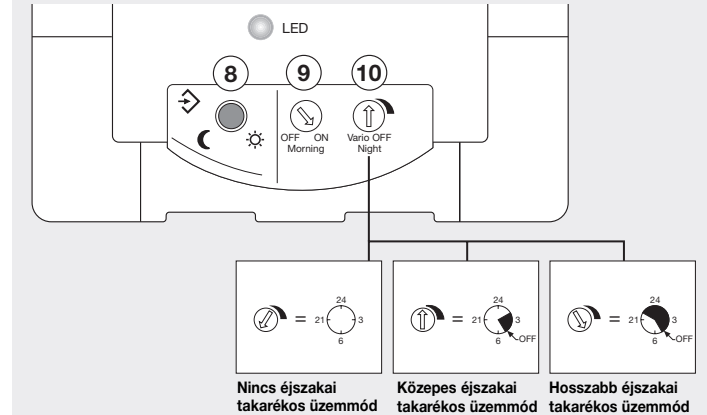

Műszaki adatok

	NightMatic 5000-2	NightMatic 5000-2 PF
Méretek:	(H x SZ x M) 95 x 95 x 65 mm	
Teljesítmény:	<ul style="list-style-type: none"> • max. 2000 W, VDE által ellenőrzött (ohmos terhelés, pl. izzólámpa) • max. 1000 VA (kompenzálatlan, induktív, $\cos \varphi = 0,5$, pl. fénycsövek) • max. 900 W (sorosan kompenzált) • max. 500 W (párhuzamosan kompenzált, C = 45,6 Kf) • max. 600 W (kompakt fénycsövek, kapacitív, pl. energiatakarékos lámpa, max. 8 darab) 	<ul style="list-style-type: none"> • 50 – 240 V- • max. 10 A
Hálózati csatlakozás:	230 – 240 V, 50 Hz	230 – 240 V, 50 Hz
Alkonykapcsoló-beállítás:	0,5 – 100 lux	0,5 – 100 lux
Éjszakai takarékos üzemmód:	változtatható éjszakai kikapcsolás (gyári beállítás kb. 1.30-kor ki)	változtatható éjszakai kikapcsolás (gyári beállítás kb. 1.30-kor ki)
A védelem fajtája:	IP 54	IP 54

Működési zavarok

Üzemzavar	Ok	Elhárítás
A NightMatic 5000 nem kap áramot	<ul style="list-style-type: none">■ a biztosíték meghibásodott, nincs bekapcsolva, a vezeték megszakadt■ rövidzárlat	<ul style="list-style-type: none">■ helyezzen be új biztosítékot, kapcsolja be a hálózati kapcsolót, ellenőrizze a vezetékét feszültségmérővel■ csatlakozókat ellenőrizni
A lámpa nem kapcsol be	<ul style="list-style-type: none">■ a fogyasztó meghibásodott■ nincs táplézellátás■ a környezet még túl világos	<ul style="list-style-type: none">■ cserélje ki a fogyasztót■ ld. „A NightMatic 5000 nem kap áramot”■ várja meg, amíg eléri a bekapcsolási fényerőt, esetleg állítsa be újra (a gombbal) a bekapcsolási értéket
A lámpa nem kapcsol ki	<ul style="list-style-type: none">■ a környezet még nem elég világos	<ul style="list-style-type: none">■ várja meg, míg kivilágosodik, esetleg állítsa be a bekapcsolási fényerőt (este)
A lámpa reggelenként nem kapcsol be	<ul style="list-style-type: none">■ a funkció nincs megfelelően aktiválva	<ul style="list-style-type: none">■ a funkciót a „Beállítás a reggeli órákra” fejezetben leírtak szerint beállítani
A lámpa nem kívánt időben kapcsol be	<ul style="list-style-type: none">■ átállás a téli/nyári időszámítás között■ hibás kapcsolási idők	<ul style="list-style-type: none">■ a kapcsolási idők a fényerő-értékhez igazodnak. Adott esetben módosítsa a beállítást■ bekapcsolási érték újbóli rögzítése (a kapcsolási idők újra lesznek számítva)

☒ Megfelelési tanúsítvány

Ez a termék megfelel a 06/95/EG kitesztelésre vonatkozó és az EMV 04/108/EG irányelveinek.

Működési garancia

Ezt a STEINEL terméket a legnagyobb gondossággal készítettük, működését és biztonságát az érvényes előírásoknak megfelelően ellenőriztük majd szűrőpróbas ellenőrzésnek vetettük alá. A STEINEL garanciát vállal a kifogástalan minőségre és működésre. A garancia ideje 36 hónap, ami a vásárlás napján kezdődik. Az anyag- vagy gyártási hibára visszavetethető hibákat kijavítjuk. A garancia teljesítésének módját mi választjuk meg: ez lehet a hibás rész javítása, vagy cseréje. Nem vállalunk garanciát kopásnak kitétt alkatrészekre és olyan károsodásokra, amelyeket szakszerűtlen kezelés vagy karbantartás okozott. Más tárgyakra következményként áttérjedő károk a garanciából ki vannak zárva.

A garanciát csak akkor vállaljuk, ha a készüléket szakszerűtlen állapotban, a hiba rövid leírásával, pénztárbizonylattal vagy számlával (vétel időpontjával, kereskedő pecsétjével) együtt, szakszerűen becsomagolva az illetékes szervizállomásra küldték.

Javítási szolgáltatás:

A garanciaidő lejártá után, vagy nem garanciás esetekben gyári szervizünk végzi a javításokat. Kérjük, hogy a terméket szakszerűen becsomagolva küldje a legközelebbi szervizbe.

MŰKÖDÉSI
36 HÓHOP
GARANCIA

☒ Montázsni ávod

Vázény zázakzníku,

dékuje váu z á dúvéru, kéruu jste náu prójevíl zázakuzení vášeú névéú soumrakovéú spínáče zúúky STEINEL. Rozhodl jste se pro vysoce kvalítíní produkt, který byl vyroben, testován a zabalen s nejvéúší možnú pečlívostí. Před instalací se, prosím, seznamte s tímto

montážním návodem. Pouze odborně provedená instalace a zprovoznění totiž zaručí dlouhý, spolehlivý a bezporuchový provoz.

Přejeme vám, abyste byl s novým soumrakovým spínačem naprosto spokojen.

Prínep činností

Tento soumrakový spínač registruje intenzitu světla v okolí a při nastávající tmě automaticky rozsvítí světlo a s různými možnostmi spínání jej opět vypne. Je jedno, zda má být světlo zapínáno před domovními dveřmi, na terase nebo u vrat garáže, soumrakový

spínač lze všude rychle namontovat a připravit k používání. Pomocí NightMatic 5000-2 PF můžete beznapětovým výstupem spínat nezávislé přístroje nebo zaráni.

Pokyny k instalaci

Zvolte takové montážní místo, aby na světelný senzor mohlo dopadat denní světlo.

K připojení k elektrické síti použijte třípólový kabel.

L = fázový vodič

N = nulový vodič

PE = ochranný vodič (⚡)

Při poškození těsnící pryže musí být otvory k průchodu kabelu utěsněny objímkou s dvojitou membránou M 16 popř. M 20 (min. IP 54). Vedle těsnící pryže je vyznačen otvor pro kondenzovanou vodu. Ten musí být v případě potřeby otevřen. Pokyny ke stropní montáži: Na clone je naproti senzorovému otvoru naznačen otvor k odvodu vody. Ten musí být v případě potřeby otevřen.

Popis přístroje

- ① Standardní montáž
- ② Montáž do stropní vestavné krabice
- ③ Základní prvek
- ④ Kabelový přívod, pod omítku
- ⑤ Kabelový přívod, na omítku
- ⑥ Zasouvací svorky
- ⑦ Osazení senzorovou koncovkou

- ⑧ Soumrakové nastavení (0,5 – 100 lx)
- ⑨ Možnost výběru: Světlo ráno rozsvítit nebo zhasnout
- ⑩ Nastavení nočního úsporného režimu
- ⑪ Nasazení tvarové clony
- ⑫ Výstupní otvor při montáži na stěnu (v případě potřeby otevřít)
- ⑬ Výstupní otvor při montáži na strop (v případě potřeby otevřít vrtákem 5 mm)

⚠ Bezpečnostní pokyny

- Před zahájením jakýchkoli prací na přístroji přeruší přívod napětí!
- Připojované elektrické vedení nesmí být během montáže pod napětím. Proto je nejprve třeba vypnout proud a poté pomoci zkoušečky napětí zkontrolovat, zda je vedení bez napětí.
- Při instalaci soumrakového spínače se jedná o práci na síťovém napětí. Musí proto být provedena

odborně podle obvyklých předpisů pro instalaci elektrických zařízení a podmínek jejich připojení dle ČSN. (Ⓢ) -VDE 0100, (Ⓢ) -VE-EN 1, (Ⓢ) -SEV 1000)

■ Při použití verze NightMatic 5000-2 PF dbejte, aby mohl být senzor napájen z jiného proudového okruhu. V tomto případě musí být oba proudové okruhy bez napětí.

Příklady zapojení

NightMatic 5000-2 PF

- ⑭ Spotřebič přes PF kontakt
- ⑮ Přímé připojení k síťovému svítidlu přes soumrakový spínač

NightMatic 5000-2

- ⑯ Svítidlo, u kterého není k dispozici neutrální vodič
 - ⑰ Svítidlo se stávajícím neutrálním vodičem
 - ⑱ Připojení prostřednictvím sériového přepínače ručního a automatického provozu
 - ⑲ Připojení prostřednictvím přepínače trvalého osvětlení a automatického provozu
- Poloha I: automatický provoz
Poloha II: ručně ovládané trvalé osvětlení

Pozor: Vypnutí soustavy není možné, lze pouze přepínat mezi polohou I a polohou II.

- a) spotřebič, osvětlení max. 2000 W (viz Technická data)
- b) přípojovací svorky senzoru
- c) domovní vypínač
- d) sériový domovní přepínač, ruční provoz, automatický provoz
- e) domovní přepínač, automatický provoz, trvalé osvětlení

Uvedení do činnosti/funkce

Soumrakové nastavení (prahová reakční hodnota) ⑧



(nastavení z výroby: noční provoz přibližně 5 lx)

Po připojení k síti a připojení přístroje, může být zařízení uvedeno do provozu. Za ozdobným stínidlem je skryto programovací tlačítko pro soumrakové nastavení. Po stisknutí programovacího tlačítka přejde senzor do programovacího režimu.

To znamená:

- Připojené svítidlo se zásadně vždy vypne.
- Funkce senzoru se vyřadí z provozu.
- Nastavení je možno měnit libovolně často. Poslední hodnota se uloží, přičemž je zajištěna proti výpadku sítě.

Nastavení nočního úsporného režimu: ⑩



(nastavení z výroby: vyp. asi v 1³⁰ hodin)

Připojený spotřebič se může v noci kvůli úspoře proudů automaticky vypnout. K plynulému nastavení použijte regulátor uvnitř přístroje. Noční úsporný

režim vždy končí v časných ranních hodinách přibližně mezi 4⁰⁰ a 5⁰⁰ hodinou. Poté se světlo zase zapne při soumraku, pokud nastavení pro ranní hodiny stojí na ON. Z výroby se lampa vypne asi v 1³⁰ hodin. Elektronika neobsahuje žádné hodiny. Všechny časové hodnoty jsou vypočítány mikroprocesorem podle soumrakových poměrů. Přitom jsou automaticky zohledněny sezónní změny světelných poměrů.

Uvedení do činnosti/funkce

Nastavení pro ranní hodiny: ⑨



(nastavení z výroby: světlo se ráno zapne)

Levý doraz (OFF): Světlo zůstane ráno vypnuté.
Pravý doraz (ON): Světlo se ráno při svítání rozsvítí a zhasne, až bude doste jasu.

Příklady nočního úsporného režimu:

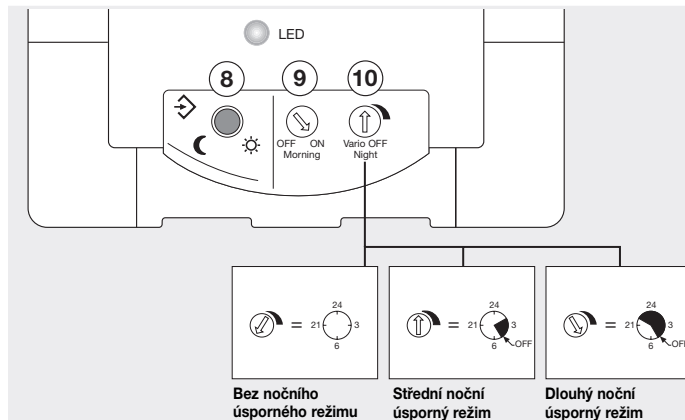

Technické parametry

	NightMatic 5000-2	NightMatic 5000-2 PF
Rozměry:	(D x Š x V) 95 x 95 x 65 mm	
Výkon:	<ul style="list-style-type: none"> • max. 2000 W, VDE testováno (ohmické zatížení, např. žárovka) • max. 1000 VA (nekompenzovaný, induktivní, $\cos \phi = 0,5$, např. zářivky) • max. 900 W (řadově kompenzovaný) • max. 500 W (paralelně kompenzovaný, $s C = 45,6 \text{ KF}$) • max. 600 W (s elektronickými předřadnými zařízeními, kapacitní, např. úsporné žárovky, max. 8 kusů) 	<ul style="list-style-type: none"> • 50 – 240 V- • max. 10 A
Připojení k síti:	230 – 240 V, 50 Hz	230 – 240 V, 50 Hz
Soumrakové nastavení:	0,5 - 100 lx	0,5 - 100 lx
Noční úsporný režim:	variabilní vypnutí v noci (nastavení výroby: vypnutí asi v 1.30 hod.)	variabilní vypnutí v noci (nastavení výroby: vypnutí asi v 1.30 hod.)
Třída krytí:	IP 54	IP 54

Provozní poruchy

Porucha	Prčina	Náprava
NightMatic 5000 bez napětí	■ Vadná pojistka, lampa není zapnutá, přerušené vedení ■ Zkrat	■ Nová pojistka, zapnout síťový vypínač, zkontrolovat vedení pomocí zkoušečky napětí. ■ Zkontrolovat připojení.
Lampa nezapíná	■ Defektní spotřebič ■ Není k dispozici napájecí napětí ■ V okolí je ještě příliš světla	■ Vyměnit spotřebič ■ Viz „NightMatic 5000 bez napětí“ ■ Počkat, až bude dosaženo intenzity světla potřebné k zapnutí, popř. znovu nastavit hodnotu spínání (tlačítkem)
Lampa nevypíná	■ V okolí není ještě dostatek světla	■ Počkat, až bude více světla, event. znovu nastavit intenzitu světla k vypnutí osvětlení (večer)
Lampa ráno nezapíná	■ Funkce není správně aktivována	■ Funkci nastavit podle kapitoly „Nastavení pro ranní hodiny“
Svítlíko se sepně v nečekanou dobu	■ Přestavení letního/zimního času ■ Spínací doby nesprávné	■ Spínací doby se řídí hodnotami jasu. Event. změníte nastavení ■ Znovu specifikovat hodnotu zapínacího proudu (znovu stanovit spínací doby)

☞ Prohlášení o shodě

Produkt splňuje směrnici pro nízké napětí 06/95/ES a směrnici EMV (elektromagnetické snášenlivosti) 04/108/ES.

Záruka

Tento výrobek firmy STEINEL je vyráběn s maximální pozorností věnovanou jeho funkčnosti a bezpečnosti, které byly vyzkoušeny podle platných předpisů, přičemž se výrobek rovněž podrobil namátkové výstupní kontrole. Firma STEINEL přebírá záruku za bezvadné provedení a funkčnost.

Záruka se poskytuje v délce 36 měsíců a začíná dnem prodeje výrobku spotřebiteli. Odstraněny budou nedostatky způsobené vadným materiálem nebo výrobními vadami. Záruka spočívá v opravě nebo výměně vadných součástí dle rozhodnutí servisu. Záruka se nevztahuje na vady a škody na dílech podléhajících opotřebení ani na škody zapříčiněné nesprávným zacházením nebo údržbou. Uplatňování

dalších nároků následných škod na cizích věcech je vyloučeno. Záruka bude uznána jen tehdy, bude-li nedemontovaný přístroj dobře zabalen, přiložen krátký popis závady, pokladní stvrženka nebo faktura (datum prodeje a razítko prodejny), poslána na adresu příslušného servisu.

Servisní opravy:

Po uplynutí záruční doby nebo v případě závad bez nároku na záruku opravu provede náš servis. Prosim, výrobek dobře zabalte a zašlete jej nejlépejšímu servisu.

FUNKČNÍ
36 měsíců
ZÁRUKA

SK Návod na montáž

Vážení zákazníci!

Ďakujeme Vám za důvěru, kterou ste nám preukázali pri kúpe Vášho nového súmrakového spínača STEINEL. Rozhodli ste sa pre vysoko kvalitný výrobok, ktorý bol vyrobený, otestovaný a zabalený s maximálnou starostlivosťou. Žiadame Vás, aby ste sa pred inštaláciou oboznámili s týmto návodom na montáž. Iba odborná inštalácia

a uvedenie do prevádzky je zárukou dlhej a spoľahlivej prevádzky bez porúch.

Prajeme Vám mnoho radosti z Vášho nového súmrakového spínača.

Princíp

Tento súmrakový spínač zaznamenáva svetlosť okolia a za súmraku automaticky zapína svetlo a pomocou rôznych doplnkových spínání ho opäť vypína. Či už sa má svetlo zapnúť pred domovými dverami, na terase alebo pred garážou, súmrakový spínač je všade rýchlo

namontovaný a pripravený na prevádzku. Prostredníctvom spínača NightMatic 5000-2 PF môžete vďaka výstupu bez napätia spínať nezávislé prístroje alebo zariadenia.

Pokyny pre inštaláciu

Miesto montáže treba zvoliť tak, aby na svetelný senzor dopadalo denné svetlo.

Sieťový prívod pozostáva z trojžilového kábla:

L = fáza
N = neutrálny vodič
PE = ochranný vodič 



Pri poškodení tesniacej gumy sa musia otvory ku káblovej priechoдке utesniť pomocou dvojitého membránového hrdlá M 16, resp. M 20 (min. IP 54). Okrem tesniacej gumy je naznačený drenážny otvor. Pokyny na montáž na strop: na clone je oproti otvoru senzora naznačený otvor na odvádzanie vody. Ten sa musí v prípade potreby otvoriť.

Opis prístroja

- ① štandardná montáž
- ② montáž do stropnej vstavanej zásuvky
- ③ základný prvok
- ④ káblový prívod pod omietkou
- ⑤ povrchový káblový prívod
- ⑥ nástrčná svorka
- ⑦ osadenie s nadstavcom senzora
- ⑧ nastavenie súmraku (0,5 – 100 lux)
- ⑨ možnosť voľby: zapnutie alebo vypnutie
- ⑩ nastavenie nočného úsporného režimu
- ⑪ nasadenie dizajnovej cloney
- ⑫ odtokový otvor pri montáži na stenu (v prípade potreby otvorit)
- ⑬ odtokový otvor pri montáži na strop (v prípade potreby otvorit pomocou 5 mm vrtáka)

⚠ Bezpečnostné upozornenia

- Pred akýmikoľvek prácami na prístroji prerušíť prívod napätia!
- Pri montáži musí byť pripájané elektrické vedenie bez napätia. Preto treba najskôr odpojiť prúd a stav bez napätia skontrolovať pomocou prístroja na meranie napätia.
- Pri inštalácii súmrakového spínača ide o prácu na sieťovom napätí. Preto sa musí vykonať odborne,

v súlade s inštaláčnymi predpismi be n mi v príslu nej krajine a s podmienkami pripojenia (napr.:  - VDE 0100,  - ÖVE-EN 1,  - SEV 1000)

■ Pri použití verzie NightMatic 5000-2 PF dbať na to, že snímač môže byť napojený na iný elektrický obvod. V tomto prípade musia byť obidva elektrické obvody bez napätia.

Príklady zapojenia

NightMatic 5000-2 PF

- ⑭ 14 spotrebič cez kontakt PF
- ⑮ 15 priame napojenie na svietidlo spojené so sieťou prostredníctvom súmrakového spínača

NightMatic 5000-2

- ⑯ svietidlo bez neutrálneho vodiča
 - ⑰ svietidlo s neutrálnym vodičom
 - ⑱ napojenie cez sériový spínač pre manuálnu a automatickú prevádzku
 - ⑲ napojenie cez striedavý spínač pre prevádzku s trvalým osvetlením a automatickú prevádzku
- Poloha I: automatická prevádzka
Poloha II: manuálna prevádzka
Trvalé osvetlenie

Pozor: vypnutie zariadenia nie je možné, iba voľba prevádzky medzi polohou I a II.

- a) spotrebič, osvetlenie max. 2 000 W (pozri technické údaje)
- b) prípojné svorky senzora
- c) interný domový spínač
- d) interný domový sériový spínač, manuálne, automaticky
- e) interný domový prepínač, automatika, trvalé osvetlenie

Uvedenie do prevádzky / funkcia

Nastavenie súmraku (prah rozlíšiteľnosti) ⑧



(výrobné nastavenie: prevádzka v tme cca 5 lux)

Po pripojení na sieť a uzavretí prístroja sa zariadenie môže uviesť do prevádzky. Za dizajnovou clonou je ukryté tlačidlo programovania pre nastavenie súmraku. Po stlačení tlačidla programovania sa senzor nachádza v režime nastavovania. To znamená:

- pripojené svietidlo sa zásadne vždy vypne
- funkcia senzora je vyradená z prevádzky. Nastavenia sa dajú ľubovoľne často meniť. Posledná hodnota sa uloží do pamäte pre prípad výpadku prúdu.

a) Nastavenie individuálne zvolenej hodnoty:
Pri zvolených svetelných pomeroch, kedy má súmrakový spínač v budúcnosti zapnúť pripojený spotrebič (spotrebiče) treba stlačiť tlačidlo, až kým nezačne blikať červená LED za prievitným krytom. Tlačidlo pustí, asi po 5 sekundách sa nová hodnota nastavenia uloží do pamäte.

Dôležité: svetelný senzor pri nastavení nezakryvať ani nezatemňiť vlastným tieňom.

b) návrat na výrobné nastavenie (cca 5 lux)
Tlačidlo podržať stlačené asi 5 sekúnd, kým prestane blikať červená LED za prievitným krytom. Odporúčame napätie neprešovať. Hodnoty sa zisťujú počas viacerých nocí, preto by sa malo v príp. chyby počas viacerých nocí sledovať, či sa čas vypnutia senzorovej lampy mení smerom k polnoci.

použité regulátor vo vnútri prístroja. Nočný úsporný režim sa končí vždy v skorých ranných hodinách medzi cca 4^{h30} a 5^{h30}. Následne sa lampa pri tme opäť zapne, ak je nastavenie pre ranné hodiny v polohe ON. V stave pri dodaní sa lampa vypína asi o 1^{h30}. Elektronika neobsahuje hodiny. Všetky časové hodnoty vypočíta mikroprocesor podľa pomerov pri súmraku. Prítom sú automaticky zohľadnené časové zmeny svetelných pomerov počas roka.

Nastavenie nočného úsporného režimu: ⑩



(výrobné nastavenie: VYPNUTIE asi o 1^{h30}).

Pripojený spotrebič sa môže v noci automaticky vypnúť, aby tak ušetril prúd. Na plynulé nastavenie

Uvedenie do prevádzky / funkcia

Nastavenie pre ranné hodiny: ⑨



(výrobné nastavenie: svetlo zrána ZAPNUTÉ)

Ľavá žaržka (OFF): svetlo sa ráno nezapne.
Pravá žaržka (ON): svetlo sa ráno za súmraku zapne a vypne sa vtedy, keď je dostatok svetla.

Príklady nočného úsporného režimu:

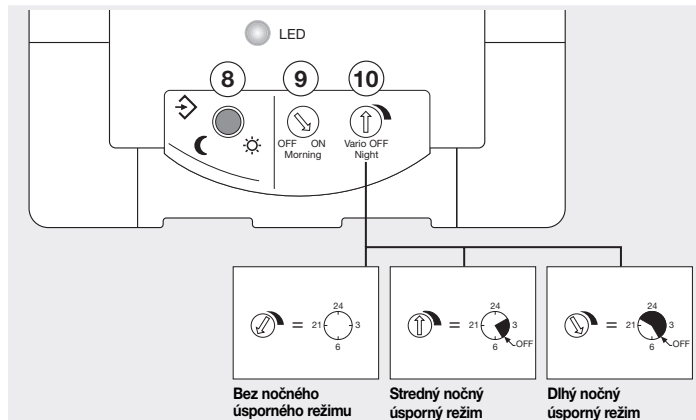

Technické údaje

	NightMatic 5000-2	NightMatic 5000-2 PF
Rozmery:	(dl. x šzer. x wys.) 95 x 95 x 65 mm	
Výkon:	<ul style="list-style-type: none"> • max. 2 000 W, certifikát VDE odporové zariadenie, napr. žiarovka • max. 1 000 VA (bez kompenzácie, induktívne, $\cos \varphi = 0,5$, napr. žiarivky) $\cos \varphi = 0,5$, napr. žiarivky) • max. 900 W (sériová kompenzácia) • max. 500 W (paralelná kompenzácia, s $C = 45,6 \text{ } \mu\text{F}$) • max. 600 W (EVG, kapacitne napr. úsporné lampy, max. 8 ks) 	<ul style="list-style-type: none"> • 50 – 240 V- • max. 10 A
Pripojenie na sieť:	230 – 240 V, 50 Hz	230 – 240 V, 50 Hz
Nastavenie súmraku:	0,5 – 100 lux	0,5 – 100 lux
Nočný úsporný režim:	variabilné nočné odpojenie (výrobné nastavenie vypnutia cca o 1:30)	variabilné nočné odpojenie (výrobné nastavenie vypnutia cca o 1:30)
Druh istenia:	IP 54	IP 54

Prevádzkové poruchy

Porucha	Príčina	Odstránenie
NightMatic 5000 bez napätia	<ul style="list-style-type: none">■ chybná poistka, nezapnutá, prerušené vedenie■ skrat	<ul style="list-style-type: none">■ nová poistka, zapnúť sieťový spínač, skontrolovať vedenie pomocou prístroja na meranie napätia■ skontrolovať pripojenia
Svietidlo sa nezapne	<ul style="list-style-type: none">■ chybný spotrebič■ bez napájacieho napätia■ ešte je veľa svetla	<ul style="list-style-type: none">■ vymeniť spotrebič■ pozri „NightMatic 5000 bez napätia“■ počkať, kým sa nedosiahne úroveň svetla pre zapnutie, príp. stanoviť novú hodnotu zapnutia (pomocou tlačidla)
Svietidlo sa nevypne	<ul style="list-style-type: none">■ ešte nie je dosť svetla	<ul style="list-style-type: none">■ počkať, kým bude dosť svetla, príp. stanoviť novú hodnotu svetla pre zapnutie (večer)
Svietidlo sa ráno nezapne	<ul style="list-style-type: none">■ funkcia nie je správne aktivovaná	<ul style="list-style-type: none">■ nastaviť funkciu podľa kapitoly „Nastavenie pre ranné hodiny“
Svietidlo sa zapína v neobvyklom čase	<ul style="list-style-type: none">■ prestavenie letný/zimný čas■ nesprávne časy spínania	<ul style="list-style-type: none">■ časy spínania sa orientujú podľa hodnôt svetla, príp. zmena nastavenia■ nastaviť novú hodnotu spínania (nové stanovenie časov spínania)

CE vyhlásenie o zhode

Výrobok spĺňa smernicu o nízkom napätí 06/95/ES a smernicu o elektromagnetickej znašalivosti 04/108/ES.

Záruka funkcie

Tento výrobok firmy STEINEL bol vyrobený s maximálnou starostlivosťou, bol skontrolovaný z hľadiska funkčnosti a bezpečnosti a následne bol podrobený náhodnej kontrole. STEINEL preberá záruku za bezchybné vlastnosti a funkciu.

Záručná lehota je 36 mesiacov a začína plynúť dňom predaja spotrebiteľovi. Odstraňujeme chyby zapríčinené chybami materiálu alebo výrobnými chybami. Záručný servis sa realizuje opravou alebo výmenou chybných dielov podľa našej voľby. Záruka nezahŕňa poškodenie dielov podliehajúcich opotrebovaniu, ani poškodenia a chyby, ktoré sú zapríčinené neodborným zásahom alebo údržbou. Ďalšie následné škody cudzích predmetov sú vylúčené. Záruka bude poskytnutá iba vtedy, ak ak nerozobrat

a riadne zabalený prístroj bude doručený na servisné stredisko spolu so stručným opisom chyby, pokladničným blokom alebo faktúrou (dátum kúpy a pečiatka obchodníka).

Pozorujúci servis:

Po uplynutí záručnej doby alebo v prípade chýb bez možnosti uplatnenia záruky vykonáva opravy náš výrobný servis. Riadne zabalený výrobok zašle na najbližšie servisné stredisko.

ZÁRUKA
36 mesačná
FUNKČNOSTI

PL Instrukcja montażu

Szanowny Nabywco!

Dziękujemy za okazane zaufanie i zakup nowego czujnika zmierzchowego firmy STEINEL. Wybrałeś Państwo wyrób wysokiej jakości, który wyprodukowano, przetestowano i zapakowano z największą starannością. Przed uruchomieniem prosimy zapoznać się z

poniższą instrukcją montażu. Tylko prawidłowa instalacja i uruchomienie urządzenia zapewnią długoletnią, niezawodną i bezusterkową eksploatację.

Życzymy Państwu wiele radości z użytkowania nowego czujnika zmierzchowego.

Zasada działania

Opisywany wyłącznik zmierzchowy rejestruje jasność otoczenia i włącza automatycznie światło o zmroku oraz wyłącza się automatycznie zgodnie z ustawionymi opcjami. Czy to oświetlenie przed drzwiami wejściowymi, na tarasie czy też zadaszkony parkingu samochodowym - wszędzie można szybko

zamontować wyłącznik zmierzchowy, który jest natychmiast gotowy do pracy. Wyłącznik zmierzchowy NightMatic 5000-2 PF umożliwi włączanie niezależnych urządzeń lub instalacji za pomocą wyjścia bezpotencjałowego.

Wskazówki instalacyjne

Miejsce montażu należy dobrać w taki sposób, aby na czujnik świetlny padało światło dzienne.

W razie uszkodzenia uszczelki gumowej otwory do przeprowadzenia przewodów należy uszczelnić za pomocą uszczelki dwuprzeponejowej M 16 lub M 20 (stopień ochrony co najmniej IP 54). Obok uszczelki gumowych zaznaczone jest otwór spustowy skroplin. W razie potrzeby należy go przebić. Wskazówka dotycząca montażu na suficie: Na przesłonie naprzeciwko otworu czujnika zaznaczony jest otwór odpływowy skroplin. W razie potrzeby należy go przebić.

Przewód zasilający jest kablem 3-żyłowym:

L = przewód fazowy

N = przewód zerowy

PE = przewód ochronny (⊥)

Opis urządzenia

- ① Montaż standardowy
- ② Montaż w sufitowej puszcze instalacyjnej
- ③ Element podstawowy
- ④ Przewód do instalacji podtynkowej
- ⑤ Przewód do instalacji natynkowej
- ⑥ Zaciski wytkowe
- ⑦ Montaż płytki z czujnikiem
- ⑧ Regulacja czułości zmierzchowej (0,5 – 100 luksów)

- ⑦ Możliwość wyboru: rano światło włączone lub wyłączone
- ⑩ Ustawianie ergooszczędnego trybu nocnego
- ⑪ Zakładanie przesłony stylizowanej
- ⑫ Otwór odpływowy przy montażu na ścianie (w razie potrzeby otworzyć)
- ⑬ Otwór odpływowy przy montażu na suficie (w razie potrzeby przewiercić wiertłem 5 mm)

⚠ Wskazówki dotyczące bezpieczeństwa

- Przed przystąpieniem do jakiegokolwiek pracy przy urządzeniu należy wyłączyć napięcie zasilające!
- Przewód zasilający, który należy podłączyć przy montażu nie może być pod napięciem. Dlatego po pierwsze wyłączyć zasilanie prądowe i sprawdzić brak napięcia przy pomocy próbnika napięcia.
- Podczas instalacji czujnika mamy do czynienia z pracą wykonywaną pod napięciem sieciowym. Dlatego należy ją wykonać fachowo, zgodnie

z obowiązującymi w danym kraju przepisami dotyczącymi instalacji i podłączenia do zasilania elektrycznego. (np.: Ⓢ - VDE 0100, ⓐ - ÖVE-EN 1, Ⓢ - SEV 1000)

- W przypadku wersji NightMatic 5000-2 PF należy uwzględnić, że czujnik może być zasilany z innego obwodu prądowego. W tym przypadku obydwa obwody prądowe nie mogą być pod napięciem.

Przykłady podłączenia

NightMatic 5000-2 PF

- ④ Odbiornik podłączony do zestyku PF
- ⑤ Bezpośrednie podłączenie lampy zasilanej z sieci za pomocą wyłącznika zmierzchowego

NightMatic 5000-2

- ⑬ Lampa bez przewodu zerowego
- ⑭ Lampa z przewodem zerowym
- ⑯ Podłączenie przez przełącznik dwurzędowy dla trybu ręcznego i automatycznego
- ⑰ Podłączenie przez przełącznik schodowy dla stałego oświetlenia i trybu automatycznego

Położenie I: tryb automatyczny

Położenie II: ręczne włączanie stałego oświetlenia

UWAGA: wyłączenie instalacji nie jest możliwe, można tylko przełączać pomiędzy położeniem I a położeniem II.

- a) odbiorniki energii, oświetlenie o poborze mocy max. 2000 W (patrz Dane techniczne)
- b) zaciski przyłączeniowe czujnika ruchu
- c) wyłącznik wewnątrz budynku
- d) przełącznik dwurzędowy wewnątrz budynku, tryb ręczny
- e) przełącznik schodowy wewnątrz budynku, tryb automatyczny, stałe świecenie

Uruchomienie/działanie

Ustawianie progu czułości zmierzchowej ⑧



(ustawienie fabryczne: tryb pracy w ciemności, próg czułości ok. 5 luksów)

Po podłączeniu do zasilania sieciowego i zamknięciu obudowy można uruchomić urządzenie. Za stylizowaną przesłoną ukryty jest klawisz programowania progu czułości zmierzchowej.

Po wciśnięciu klawisza programowania czujnik przechodzi na tryb programowania.

Oznacza to, że:

- Podłączona lampa z reguły zawsze się wyłącza.
- Czujnik jest nieaktywny.

Ustawienia można zmieniać dowolnie często. Ostateczna wartość zostaje zachowana w pamięci również w razie zaniku zasilania.

Ustawianie energooszczędnego trybu nocnego: ⑩



(ustawienie fabryczne: Wyłączenie około godz. 1³⁰)

W celu dodatkowej oszczędności energii można w nocy automatycznie wyłączyć podłączony odbiornik. Do bezstopniowej regulacji należy wykorzystać

Uruchomienie/działanie

Ustawienie dla godzin porannych: ⑨



(ustawienie fabryczne: rano światło włączone)

Pokrętko regulacyjne obrócone do oporu w lewo (OFF): rano światło jest wyłączone.
Pokrętko regulacyjne obrócone do oporu w prawo (ON): światło zapala się o zmroku i wyłącza się, kiedy jest dostatecznie jasno.

Przykłady ustawień energooszczędnego trybu nocnego:

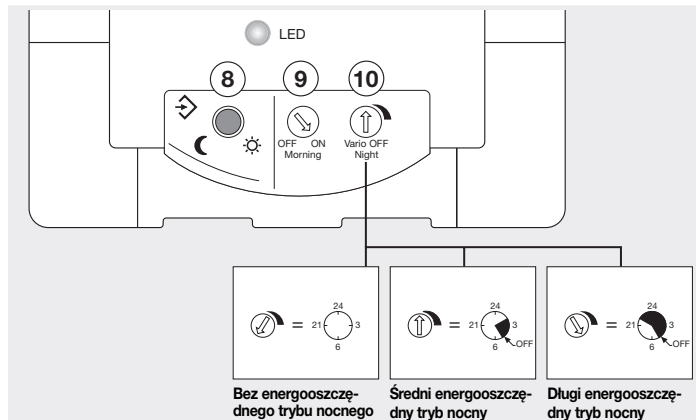

Dane techniczne

	NightMatic 5000-2	NightMatic 5000-2 PF
Wymiary:	(dł. x szer. x wys.) 95 x 95 x 65 mm	
Moc:	<ul style="list-style-type: none"> • max. 2000 W, z atestem VDE (obciążenie omowe, np. żarówka) • max. 1000 VA (obciążenie nieskompensowane, indukcyjne, cos φ = 0,5, np. świetlówki) • max. 900 W (obciążenie skompensowane szeregowo) • max. 500 W (obciążenie skompensowane równoległe, C = 45,6 Kf) • max. 600 W (z elektron. urządzeniami stabilizacyjno-zapłonowymi, obciążenie pojemnościowe, np. żarówka energooszczędna, max. 8 sztuk) 	<ul style="list-style-type: none"> • 50 – 240 V~ • max. 10 A
Zasilanie napięciem:	230 – 240 V, 50 Hz	230 – 240 V, 50 Hz
Ust. progu czuł. zmierzchowej:	0,5 – 100 luksów	0,5 – 100 luksów
Energooszczędny tryb nocny:	wyłączenie światła w nocy o dowolnej porze (Ustawienie fabryczne: wyłączenie około godz 1.30)	wyłączenie światła w nocy o dowolnej porze (Ustawienie fabryczne: wyłączenie około godz 1.30)
Stopień ochrony:	IP 54	IP 54

Usterki

Usterka	Przyczyna	Usuwanie
NightMatic 5000 bez napięcia zasilającego	<ul style="list-style-type: none">■ przepalony bezpiecznik, nie włączony wyłącznik sieciowy, przerwany przewód■ zwarcie	<ul style="list-style-type: none">■ wymienić bezpiecznik, włączyć wyłącznik sieciowy, sprawdzić przewód próbnikiem napięcia■ sprawdzić podłączenia elektryczne
lampa nie włącza się	<ul style="list-style-type: none">■ uszkodzony odbiornik■ brak napięcia zasilającego■ otoczenie jest jeszcze za jasne	<ul style="list-style-type: none">■ wymienić odbiornik■ patrz punkt: „brak napięcia zasilającego NightMatic 5000”■ odczekać do osiągnięcia progowej wartości jasności, ewent. ustawić nową wartość progową załączania (klawiszem)
lampa nie wyłącza się	<ul style="list-style-type: none">■ nie jest jeszcze dostatecznie jasno	<ul style="list-style-type: none">■ odczekać, aż będzie dostatecznie jasno, ewent. ustawić na nowo progową wartość jasności (wieczorem)
lampa nie włącza się rano	<ul style="list-style-type: none">■ funkcja nie została prawidłowo uaktywniona	<ul style="list-style-type: none">■ ustawić funkcję zgodnie z rozdziałem „Ustawienie dla godzin porannych”
lampa zapala się o dziwnej porze	<ul style="list-style-type: none">■ przełączenie z czasu letniego na zimowy (lub na odwrot)■ nieprawidłowe czasy włączania	<ul style="list-style-type: none">■ czasy włączania zależą od ustawionych wartości jasności. Ewent. zmienić ustawienie■ ustawić nową wartość włączania (czasy włączania będą obliczone na nowo)

☑ Deklaracja zgodności z normami

Produkt spełnia wymogi dyrektywy w sprawie urządzeń niskiego napięcia 06/95/EG oraz dyrektywy o zgodności elektromagnetycznej 04/108/WE.

Gwarancja funkcjonowania

Poniższy produkt firmy STEINEL został bardzo starannie wykonany. Prawidłowe działanie i bezpieczeństwo użytkownika potwierdzają przeprowadzone losowo kontrole jakości oraz zgodność z obowiązującymi przepisami. FIRMA STEINEL udziela gwarancji na prawidłową jakość i działanie.

Okres gwarancyjny wynosi 36 miesięcy i rozpoczyna się z dniem sprzedaży użytkownikowi. W ramach gwarancji usuwamy braki wynikłe z wad materiałowych lub wykonawczych. Świadczenie gwarancyjne nastąpi według naszej decyzji przez naprawę lub wymianę wadliwych części. Świadczenie gwarancyjne nie obejmuje szkód dotyczących części ulegających szybkiemu zużyciu, szkód i braków spowodowanych nieprawidłowym postępowaniem z urządzeniem lub nieprawidłową konserwacją. Wykluczone są szkody

wtórne dotyczące przedmiotów obcych.

Gwarancja udzielana jest tylko w przypadku, jeżeli prawidłowo zapakowane urządzenie (nierozłożone na części) wraz z krótkim opisem usterki, porównaniem lub rachunkiem zakupu (opatrzonym datą zakupu i pieczęcią sklepu) odesłane zostanie do właściwego punktu serwisowego.

Serwis naprawczy:

Po upływie okresu gwarancyjnego lub braków nie objętych gwarancją naprawy wykonuje serwis zakładowy producent. Prosimy o przesłanie dobrze zapakowanego produktu do najbliższego punktu serwisowego.



RO Instrukțiuni de montare

Stimate client,

mulțumim pentru încrederea acordată prin cumpărarea noului dumneavoastră întrerupător de amurg STEINEL. V-ați decis pentru un produs de calitate superioară, care a fost produs, testat și ambalat cu cea mai mare atenție.

Înainte de efectuarea lucrărilor de instalare, vă rugăm să parcurgeți prezentele instrucțiuni de montaj.

Principiul de funcționare

Acest întrerupător de amurg sau de crepuscularitate, înregistrează luminozitatea mediului ambiant și aprinde automat lumina la lăsarea întunericului, iar ulterior, în funcție de setarea diverselor funcțiuni suplimentare de conectare o stinge. Fie că este vorba de lampa din fața ușii, de cea de pe terasă sau de

Aceasta deoarece numai o instalare și o punere în funcțiune corespunzătoare asigură o funcționare de lungă durată, fiabilă și fără defecțiuni.

Vă dorim să vă bucurați de noul dumneavoastră întrerupător de amurg.

Instrucțiuni de instalare

Locul de montare trebuie ales în așa fel încât lumina zilei să cadă pe senzorul de lumină.

Circuitul de alimentare este format dintr-un cablu cu 3 fire:

L = fază

N = conductor de nul

PE = cablul de protecție ⊕

cea de la intrarea în garaj, peste tot întrerupătorul de crepuscularitate poate fi montat rapid și este imediat pregătit de funcționare.

Cu NightMatic 5000-2 PF pot fi cuplate aparate sau instalații independente prin ieșirea liberă de potențial.

Descrierea aparatului

- ① Montare standard
- ② Montare în dozele îngropate în tavan
- ③ Element de bază
- ④ Cablu de alimentare sub tencuială
- ⑤ Cablu de alimentare aparent
- ⑥ Borne de priză
- ⑦ Amplasarea carcasei senzorului
- ⑧ Reglarea crepuscularității (0,5 – 100 Lux)
- ⑨ Posibilitate de alegere: Lumina se aprinde sau rămâne stinsă spre dimineață.
- ⑩ Reglaj mod de economisire de noapte
- ⑪ Montarea măștii de design
- ⑫ Orificiu de scurgere montaj pe perete (se deschide dacă este nevoie)
- ⑬ Orificiu de scurgere montaj pe plafon (se deschide la nevoie cu un burghiu de 5 mm)

⚠ Indicații de siguranță

- Înaintea începerii oricărei lucrări la aparat se va întrerupe alimentarea cu energie electrică.
- La efectuarea lucrărilor de montaj, cablul electric care urmează a fi conectat nu trebuie să se afe sub tensiune. Din acest motiv, în primul rând se decuplează curentul și se verifică absența tensiunii cu ajutorul unui aparat de verificare a tensiunii.

- Instalarea întrerupătorului de amurg presupune lucrul cu tensiunea de rețea. (Ⓧ) VDE 0100, (Ⓐ) ÖVE-EN 1, (Ⓢ) SEV 1000
- La utilizarea versiunii NightMatic 5000-2 PF aveți grijă, că senzorul poate fi alimentat de la un alt circuit electric. În acest caz trebuie ca ambele circuite să nu fie sub tensiune.

Exemple de conectare

NightMatic 5000-2 PF

- ⑭ Consumator prin contact liber de potențial.
 ⑮ Conectare directă la o lampă conectată la rețea prin întrerupător de crepuscularitate

NightMatic 5000-2

- ⑯ Lampă fără conductor de nul
 ⑰ Lampă cu conductor de nul
 ⑱ Conectare prin comutator în serie pentru regim manual și automat
 ⑲ Conectare printr-un comutator cu două poziții pentru aprindere permanentă și regim automat

Poziția I: regim automat
 Poziția II: Regim de iluminare permanentă comandat manual

Atenție: Nu este posibilă decuplarea instalației ci numai selectarea funcționării între poziția I și poziția II.

- a) Consumator, putere maximă 2000 W (a se vedea datele tehnice)
 b) Bornele de racord ale senzorului
 c) Întrerupător intern în clădire
 d) Întrerupător de serie montat în clădire, manual, automat
 e) Comutator intern cu două poziții, regim automat/ regim iluminat continuu

Punerea în funcțiune/funcționarea

Reglarea crepuscularității (prag de declanșare) ⑧



(Reglaj din fabrică: funcționarea pe întuneric - cca. 5 Lux)

După ce s-a realizat conectarea la rețea și s-a conectat aparatul, instalația poate fi pusă în funcțiune. În interiorul carcasei decorative cu design modern, se găsește tasta de programare pentru reglarea crepuscularității.

La acționarea tastei de programare, senzorul se găsește în modul de programare.

Aceasta înseamnă:

- Lampa conectată se stinge întotdeauna.
- Funcția de senzor este dezactivată.

Reglările pot fi modificate oricând după dorință. În cazul în care curentul se întrerupe, este memorată ultima valoare.

Reglaj mod de economisire pe timp de noapte: ⑩



(Reglaj din fabrică: OPRIT la aproximativ ora 1³⁰)

Consumatorul conectat poate fi decuplat automat noaptea, pentru a economisi suplimentar energie electrică. Pentru reglajul continuu, vă rugăm să utilizați regulatorul din interiorul aparatului. Modul de

economisire pe timp de noapte se termină întotdeauna dimineața, aproximativ între orele 4³⁰ și 5³⁰. După aceea, lampa se aprinde din nou pe întuneric, dacă setarea pentru orele de dimineață este pe ON. În starea de livrare, lampa se oprește aproximativ la ora 1³⁰. Sistemul electronic nu conține un ceas. Toate valorile de timp sunt calculate de microprocesor în funcție de condițiile de iluminare naturală la amurg. Modificările anuale ale condițiilor de iluminare sunt luate în considerație în mod automat.

Punerea în funcțiune/funcționarea

Setarea pentru orele de dimineață: ⑨



(Reglaj din fabrică: Lumină dimineața APRINSA)

Poziție stânga (OFF): Lumina nu se aprinde dimineața.
 Poziție dreapta (ON): Lumina se aprinde în zori și se stinge când este suficientă lumină ambiantă.

Exemple mod de economisire pe timp de noapte:

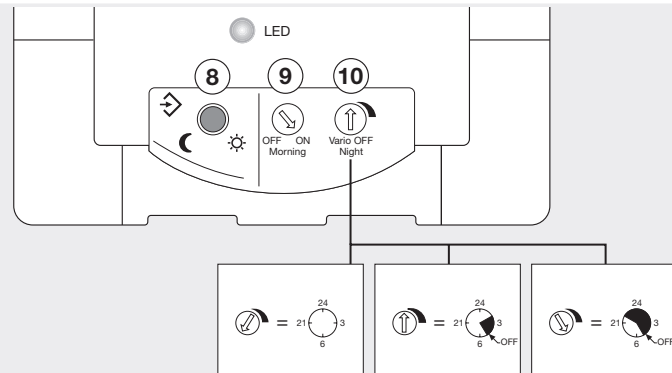

Fără mod de economisire pe timp de noapte Mod mediu de economisire pe timp de noapte Mod lung de economisire pe timp de noapte

Date tehnice

	NightMatic 5000-2	NightMatic 5000-2 PF
Dimensiuni:	(L x l x H) 95 x 95 x 65 mm	
Putere:	<ul style="list-style-type: none"> max. 2000 W, atestat VDE (sarcină rezistivă, de ex. bec cu incandescență) max. 1000 VA (necompensat, inductiv, $\cos \varphi = 0,5$, de ex. lămpi fluorescente) max. 900 W (compensat serie) max. 500 W (compensat paralel, cu $C = 45,6 \mu F$) max. 600 W (suport electronic, capacitiv, de ex. becuri economice, max. 8 buc) 	<ul style="list-style-type: none"> 50 – 240 V- max. 10 A
Racord la rețea:	230 – 240 V, 50 Hz	230 – 240 V, 50 Hz
Reglare de crepuscularitate:	0,5 – 100 Lux	0,5 – 100 Lux
Mod de economisire pe timp de noapte:	Decuplare variabilă pe timp de noapte (reglaj din fabrică - oprire aproximativ la ora 1:30)	Decuplare variabilă pe timp de noapte (reglaj din fabrică - oprire la aproximativ ora 1:30)
Tip de protecție:	IP 54	IP 54

Defecțiuni în funcționare

Defecțiune	Cauză	Remediu
NightMatic 5000 fără tensiune	■ Siguranță defectă sau necuplată, legătură întreruptă ■ Scurtcircuit	■ Siguranță nouă, se cuplează întrerupătorul de rețea, cablul se verifică cu testorul de tensiune ■ Se verifică racordurile
Lampa nu se aprinde	■ Consumator defect ■ Lipsă tensiune de alimentare ■ Lumină ambientă încă prea puternică	■ Înlocuieți consumatorul ■ A se vedea "Nightmatic 5000 fără tensiune" ■ Se așteaptă până când s-a atins luminozitatea de aprindere, eventual se stabilește o nouă valoare de aprindere (cu butonul)
Lampa nu se stinge	■ Mediu ambiant nu este suficient de luminos	■ Se așteaptă până când se luminează suficient, eventual se stabilește din nou luminozitatea de aprindere (seara)
Lampa nu se aprinde dimineața	■ Funcția nu este corect activată	■ Setati funcția conform capitolului „Setarea pentru orele de dimineață”
Lampa se aprinde la o oră neobișnuită	■ Trecerea de la ora de vară la cea de iarnă și invers ■ Orele de acționare sunt greșite	■ Orele de acționare se orientează după valorile de iluminare. Modificați reglajul după caz ■ Restabilirea valorii de aprindere (orele de acționare sunt determinate din nou)

CE Declarație de conformitate

Produsul corespunde Directivei de joasă tensiune 06/95/CEE și Directivei EMV 04/108/CEE.

Garanția de funcționare

Acest produs STEINEL este produs cu cea mai mare atenție, este verificat din punct de vedere al funcționării și siguranței conform normelor în vigoare și este supus apoi unor operații de control prin sondaj. STEINEL preia garanția pentru o construcție și o funcționare ireproșabilă.

Perioada de garanție este de 36 luni și începe în ziua vânzării către client. Noi remedii defectele care țin de erorile de material sau de fabricație. Remedierea în termen de garanție se realizează prin repararea sau prin schimbarea pieselor defecte, la alegerea noastră. Garanția nu se aplică pentru defecțiuni la piesele de uzură, precum și pentru defecțiuni și lipsuri care apar ca urmare a utilizării sau a întreținerii necorespunzătoare. Defecțiunile produse unor terțe obiecte sunt

excluse de la garanție.

Garanția se asigură numai atunci când aparatul va fi trimis bine ambalat, fără a fi demontat, la punctul de service corespunzător, însoțit de o descriere a defecțiunii, de bonul de casă sau de factura de cumpărare (cu data cumpărării și ștampila magazinului).

Service pentru reparații:

După expirarea perioadei de garanție sau în cazul defectelor neacoperite de garanție, reparațiile sunt efectuate de atelierul nostru de service din fabrică. Vă rugăm să expediați produsul bine ambalat la cel mai apropiat punct de service.



Navodila za montažo

Čenjeni kupec,

zahvaljujemo se vam za zaupanje, ki ste nam ga izkazali ob nakupu vašega svetlobnega stikala podjetja STEINEL. Odločili ste se za izjemno kakovosten izdelek, ki je bil izdelan, testiran in pakiran z veliko skrbnostjo. Pred inštalacijo si, prosimo, preberite ta navodila za

montažo. Le primerna inštalacija in uporaba namreč zagotavljata dolgotrajno, zanesljivo in nemoteno delovanje naprave.

Želimo vam veliko veselja pri uporabi vašega novega svetlobnega stikala.

Princip delovanja

To svetlobno stikalo zaznava osvetljenost okolice in samodejno vklopi luč, ko se stemni, ter jo glede na različne nastavitvene možnosti ponovno samodejno izklopi. Ne glede na to, ali ga boste uporabljali na vhodnih vratih, na terasi ali pred garažo, boste

svetlobno stikalo lahko preprosto montirali in ga začeli takoj uporabljati. Svetlobno stikalo NightMatic 5000-2 PF lahko prek brezpotencialnega izhoda vklaplja tudi druge neodvisne naprave in module.

Navodila za inštalacijo

Izberite takšno mesto za montažo, da bo svetlobni senzor izpostavljen dnevni svetlobi.

Omrežna napeljava je sestavljena iz 3-žilnega kabla:

- L** = Faza
- N** = Nevtralni vodnik
- PE** = Zaščitni vodnik (⚡)

V primeru, da je tesnilna gumica poškodovana, je potrebno odprtine, skozi katere je speljan kabel, zatesniti z nastavki z dvojno membrano M 16 oz. M 20 (najm. IP 54). Poleg tesnilne gumice je označena luknja za odvajanje kondenza. To morate v primeru potrebe odpreti. Napotek za stropno montažo: Na zaslonu je nasproti odprtine za senzor označena odprtina za odvajanje vode. To morate v primeru potrebe odpreti.

Opis naprave

- ① standardna montaža
- ② montaža v stropno vgradno dozo
- ③ osnovni nosilni del
- ④ podometna napeljava kabla
- ⑤ nadometna napeljava kabla
- ⑥ zatične objemke
- ⑦ nastavek s senzorjem
- ⑧ nastavek mejne osvetljenosti (0,5 – 100 luksov)
- ⑨ izbira načina: luč je zjutraj vklopljena ali izklopljena
- ⑩ nastavek nočnega varčevalnega načina
- ⑪ nastavek zaslona
- ⑫ odtočna odprtina za stensko montažo (po potrebi odprite)
- ⑬ odtočna odprtina za stropno montažo (po potrebi odprite s 5 mm svedom)

⚠ Varnostni napotki

- Pred kakršnimikoli deli na napravi vedno najprej odklopite omrežno napetost!
- Med montažo električna napeljava naprave ne sme biti pod napetostjo. Zato najprej izklopite el. tok ter z indikatorjem napetosti preverite, da naprava ni pod napetostjo.
- Inštalacija svetlobnega stikala pomeni delo na omrežni napetosti. Inštalacijo mora zato izvesti

strokovnjak v skladu z inštalacijskimi predpisi ter pogoji priključitve, ki veljajo v vaši državi. (D-VDE 0100, A-ÖVE-EN 1, EN-SEV 1000)
■ Pri uporabi različice NightMatic 5000-2 PF bodite pozorni, da lahko senzor oskrbuje drug tokokrog. V tem primeru morata biti oba tokokroga brez napetosti.

Primeri priključitve

NightMatic 5000-2 PF

- ⑭ Porabnik prek PF-stika
- ⑮ Direkna priključitev na v omrežje zvezano luč prek svetlobnega stikala

NightMatic 5000-2

- ⑯ Luči/svetilke, ki nimajo nevtralnega vodnika
- ⑰ Luči/svetilke, ki imajo nevtralni vodnik
- ⑱ Priključitev prek serijskega stikala za ročno in avtomatsko obratovanje
- ⑲ Priključitev prek izmeničnega stikala za trajno svetljenje in avtomatsko obratovanje

Položaj I: Avtomatsko obratovanje

Položaj II: Ročno obratovanje trajno svetljenje

Pozor: Izklop naprave ni možen, možna je le izbira načina obratovanja med položajem I in položajem II.

a) porabnik, osvetlitev maks. 2000 W (glejte Tehnični podatki)

b) priključne objemke senzorja

c) notranje hišno stikalo

d) notranje hišno serijsko stikalo, ročno, avtomatsko

e) notranje hišno izmenično stikalo, avtomatsko, trajna osvetlitev

Uporaba/delovanje

Nastavitev mejne osvetljenosti (vklopni prag) ⑧



(tovarniška nastavev: obratovanje v temi, pribl. 5 luksov)

Potem ko ste izvedli priključitev na el. omrežje in napravo zaprli, je ta pripravljena na uporabo. Za modnim zaslonom je skrita tipka za programiranje nastavitve mejne osvetljenosti.

Ko to tipko pritisnete, senzor preklopi v način za programiranje.

To pomeni:

- Priključeno svetilo/luč se načeloma vedno izklopi.
- Delovanje senzorja je začasno prekinjeno.

Nastavitve lahko spremenite kolkorkrat želite. Zadnja vrednost se shrani in bo ohranjena tudi v primeru izpada el. toka.

Nastavitev nočnega varčevalnega načina: ⑩



(tovarniška nastavev: IZKLOP okrog 1³⁰ ponoči)

Priključeni porabnik se lahko ponoči samodejno izklopi, da še dodatno privarčuje el. energijo. Za brezstopenjsko nastavev uporabite regulator v

Uporaba/delovanje

Nastavitev za jutranje ure: ⑨



(tovarniška nastavev: luč je zjutraj vklopljena)

Povsem v levo (OFF-izklop): Luč je zjutraj izklopljena. Povsem v desno (ON-vklop): Luč se ob jutranjem mraku vklopi, ter se zopet izklopi, ko je dovolj svetlo.

Primeri za nočni varčevalni način:

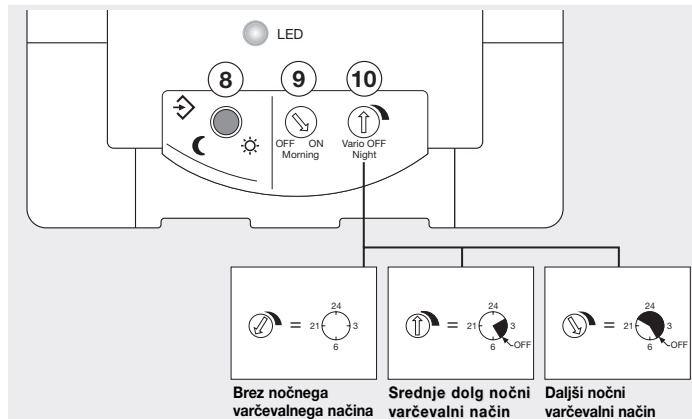

Tehnični podatki

	NightMatic 5000-2	NightMatic 5000-2
Dimenzije:	(D x Š x V) 95 x 95 x 65 mm	
Moč:	<ul style="list-style-type: none"> • maks. 2000 W, testirano pri VDE (ohmska obremenitev, npr. žarnica) • maks. 1000 VA (nekompenzir., induktiv., cos φ = 0,5, npr. fluorescentne žarnice) • maks. 900 W (zaporedno kompenz.) • maks. 500 W (vzporedno kompenz., pri C = 45,6 kF) • maks. 600 W (EPN naprave, kapacitivne, npr. varčne žarnice, maks. 8 elementov) 	<ul style="list-style-type: none"> • 50 – 240 V- • maks. 10 A
Omrežni priključek:	230 – 240 V, 50 Hz	230 – 240 V, 50 Hz
Nastavitev mejne osvetljenosti:	0,5 – 100 luksov	0,5 – 100 luksov
Nočni varčevalni način:	nastavljiv izklop v nočnem času (tovarniška nastavev: izklop ob pribl. 1:30 ponoči)	nastavljiv izklop v nočnem času (tovarniška nastavev: izklop ob pribl. 1:30 ponoči)
Vrsta zaščite:	IP 54	IP 54

Motnje pri delovanju

Motnja	Vzrok	Ukrep
NightMatic 5000 brez napetosti	<ul style="list-style-type: none">varovalka je okvarjena, stikalo ni vklopljeno, el. napeljava je prekinjenakratak stik	<ul style="list-style-type: none">nova varovalka, vklopite omrežno stikalo, napeljavo (kable) preverite z indikatorjem napetostipreverite priključke
Luč se ne vklopi	<ul style="list-style-type: none">porabnik je okvarjennapajalna napetost ni prisotnaokolica je še presvetla	<ul style="list-style-type: none">nadomestite porabnikglejte „NightMatic 5000 brez napetosti“počakajte, dokler ni dosežena osvetlitev okolice, pri kateri se luč vklopi, po potrebi na novo določite raven osvetljenosti okolice za vklop (s tipko)
Luč se ne izklopi	<ul style="list-style-type: none">okolica še ni dovolj svetla	<ul style="list-style-type: none">počakajte, dokler ni dovolj svetlo; po potrebi na novo določite raven osvetljenosti okolice za vklop (zvečer)
Luč se zjutraj ne vklopi	<ul style="list-style-type: none">funkcija ni pravilno aktivirana	<ul style="list-style-type: none">funkcijo nastavite skladno z navodili v poglavju „Nastavitev za jutranje ure“
Luč se vklopi ob neobičajnem času	<ul style="list-style-type: none">preklop med poletnim/zimskim časomčasi vklopa so nepravilno nastavljeni	<ul style="list-style-type: none">časi vklopa so odvisni od vrednosti osvetljenosti okolice. Po potrebi spremenite nastavitvena novo določite vklopno vrednost (časi vklopa se na novo izračunajo)

CE Izjava o skladnosti

Proizvod ustreza Direktivi o nizki napetosti 06/95/ES ter Direktivi o elektromagnetni združljivosti 04/108/ES.

Garancija na delovanje

Ta proizvod podjetja STEINEL je bil izdelan z veliko skrbnostjo, preverjen glede delovanja in varnosti po veljavnih predpisih ter končno podvržen naključni kontroli. PODJETJE STEINEL daje garancijo na neoporečno kakovostno ter delovanje.

Veljavnost garancije znaša 36 mesecev, garancija pa prične veljati na dan prodaje uporabniku. Odstranujemo pomanjkljivosti, ki obsegajo napake na materialu ali tovarniške napake. Garancija je izpolnjena pri popravilu oz. zamenjavi pomanjkljivih delov po naši izbiri. Garancija ne velja pri poškodbah hitro obrabljivih delov, prav tako ne velja za škodo in pomanjkljivosti, do katerih je prišlo zaradi nepravilne uporabe ali vzdrževanja. Na ostalo posredno škodo ne dajemo garancije.

Garancija bo odobrena v primeru, da pošljete dobro popravilo, nerazstavljeno napravo s kratkim opisom napake ter potrdilno o nakupu oz. računom (datum nakupa in štampiljka trgovca) na ustrezno servisno službo.

Servis za popravila:

Popravila po poteku garancije oz. popravila pomanjkljivosti, za katere garancija ne velja, opravlja naša servisna delavnica. Prosimo, pošljite dobro zapakiran proizvod na najbližji servis.

GARANCIJA ZA
36 mesečno
DELOVANJE

HR Upute za montažo

Poštovani kupče,

Zahvaljujemo na povjerenju koje ste nam ukazali kupnjom Vaše nove STEINEL sklopke za zatamnjene. Odlučili ste se za kvalitetan proizvod koji je proizveden, ispitani i zapakiran uz veliku pažnju. Molimo Vas da se prije njegovog instaliranja upoznate s ovim uputama za montažu. Samo stručna instalacija

i puštanje u pogon jamče dug i pouzdan rad bez smetnji.

Želimo Vam puno zadovoljstva s Vašom novom sklopkom za zatamnjene.

Princip

Ova sklopka za zatamnjene evidentira svjetloću okoline i kad nastupi tama automatski uključuje svjetlo, a s različitim opcijama isključivanja automatski ga ponovno isključuje. Bez obzira treba li svjetlo uključiti ispred kućnih vratiju, na terasi ili natkrivenom

parkiralištu, sklopka za zatamnjene posvuda se brzo montira i spremna je za rad. Pomoću uređaja NightMatic 5000-2 PF mogu se preko bespotencijalnih izlaza uključivati neovisni uređaji i sustavi.

Upute za instalaciju

Mjesto montaže trebalo bi odabrati tako da dnevno svjetlo može obasjati svjetlosni senzor.

Mrežni vod sastoji se od trožilnog kabela:

L = faza

N = neutralni vodič

PE = zaštitni vodič (⊕)

Kod oštećenja brtvljenih gumica moraju se zabrtviti otvori za provođenje kabela pomoću nastavka s dvostrukom membranom M 16 odnosno M 20 (min. IP 54).

Osim brtvljenih gumica postoji i rupa za kondenziranu vodu. Ona se po potrebi mora otvoriti. Napomena za stropnu montažu: Na zaslonu nasuprot otvora na senzoru postoji rupa za istjecanje vode. Ona se po potrebi mora otvoriti.

Opis uređaja

- Standardna montaža
- Montaža u stropnoj ugradbenoj kutiji
- Osnovni element
- Podžbukni kabel
- Nadžbukni kabel
- Utične stezaljke
- Oprema s nastavkom za senzor

- Podešavanje svjetlosnog praga (0,5 – 100 luksa)
- Mogućnost odabira: ujutro se svjetlo pali ili gasi
- Podešavanje modusa noćne štednje
- Stavljanje dizajnerinog zaslona
- Rupa za istjecanje vode kod zidne montaže (po potrebi otvoriti)
- Rupa za istjecanje vode kod stropne montaže (po potrebi otvoriti svrdlom od 5 mm)

⚠ Sigurnosne upute

- Prije svih radova na uređaju prekinite naponsko napajanje!
- Kod montaže električni vod koji treba priključiti ne smije biti pod naponom. Pritom se kao prvo mora isključiti struja i pomoću ispitivača napona provjeriti beznaponsko stanje.
- Kod instalacije sklopke za zatamnjene radi se o radovima na naponu mreže. X Zbog toga se ona

mora izvršiti stručno i u skladu s državnim propisima o instalacijama i uvjetima priključivanja.

(D) - VDE 0100, (A) - V-EN 1, (SE) - SEV 1000

- Pri likom korištenja verzije NightMatic 5000-2 PF pripazite na to da se senzor napaja s nekog drugog strujnog kruga. U tom slučaju oba strujna kruga ne smiju biti pod naponom.

Primjeri priključaka

NightMatic 5000-2 PF

- ⑭ Potrošač preko PF-kontakta
- ⑮ Direktni priključak na mrežno povezano svjetlo preko sklopke za zatamnjene

NightMatic 5000-2

- ⑯ Svjetiljka bez neutralnog vodiča
 - ⑰ Svjetiljka s neutralnim vodičem
 - ⑱ Priključak putem serijske sklopke za ručni i automatski pogon
 - ⑲ Priključak putem izmjenične sklopke za pogon stalnog svjetla i automatski pogon
- Položaj I: automatski pogon
Položaj II: ručni pogon za stalnu rasvjetu

- Pažnja:** isključivanje uređaja nije moguće, samo pogon biranja između položaja I i II.
- a) Potrošač, rasvjeta maks. 2000 W (vidi tehničke podatke)
 - b) Stezaljke za priključivanje senzora
 - c) Interna kućna sklopka
 - d) Interna kućna serijska sklopka, ručna, automatska
 - e) Interna kućna izmjenična sklopka, automatska, stalno svjetlo

Puštanje u pogon/funkcija

Podešavanje svjetlosnog praga (prag aktiviranja) ⑧



(Tvornička podešenost: pogon tamnog svjetla oko 5 luksa)

Nakon što je izveden priključak na mrežu i uređaj je zatvoren, možete aktivirati uređaj. Iza dizajniranog zaslona skrivena je programska tipka za podešavanje svjetlosnog praga.

Kod aktiviranja tipke za programiranje senzor se nalazi u modusu programiranja.

To znači:

- Priključena svjetiljka u načelu se uvijek isključuje
- Funkcija senzora nije aktivna.

Podešavanja se mogu mijenjati po volji. Posljednja memorirana vrijednost osigurana je u slučaju ispada mreže.

Podešavanje modusa noćne štednje: ⑩



(Tvornička podešenost: ISKLJUČENO na oko 1³⁰ sati)

Priključeni potrošač može se tijekom noći automatski isključiti kako bi se dodatno uštedjela struja. Za kontinuirano podešavanje koristite regulatore u

Puštanje u pogon/funkcija

Podešavanje za jutarnje sate: ⑨



(Tvornička podešenost: Svjetlo ujutro UKLJUČENO)

Lijevi graničnik (OFF): Svjetlo ostaje ujutro isključeno. Desni graničnik (ON): Svjetlo se ujutro prilikom zatamnjivanja uključi i isključuje se kad je dovoljno svijetlo.

Primjeri modusa noćne štednje

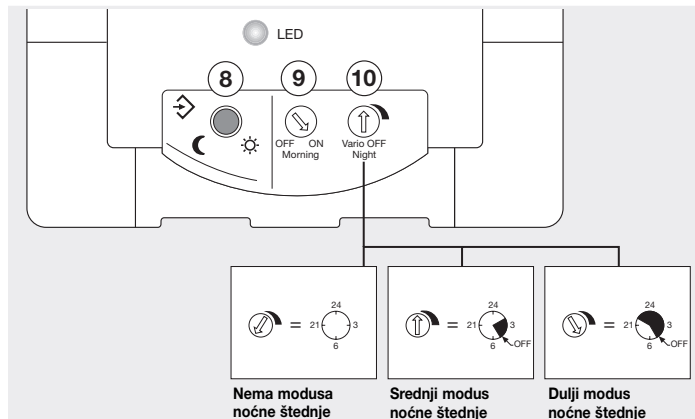

Tehnički podaci

	NightMatic 5000-2	NightMatic 5000-2 PF
Dimenzije:	(D x Š x V) 95 x 95 x 65 mm	
Snaga:	<ul style="list-style-type: none"> • maks. 2000 W, ispitano od strane VDE (omsko opterećenje, npr. žarulja) • maks. 1000 VA (nekompenzirano, induktivno, $\cos \varphi = 0,5$, npr. fluorescentne svjetiljke) • maks. 900 W (serijski kompenzirano) • maks. 500 W (paralelno kompenzirano, sa $C = 45,6 \text{ fF}$) • maks. 600 W (elektroničke predspojne naprave, kapacitivne, npr. štedne žarulje, maks. 8 komada) 	<ul style="list-style-type: none"> • 50 – 240 V - • maks. 10 A
Mrežni priključak:	230 – 240 V, 50 Hz	230 – 240 V, 50 Hz
Podešavanje svjetlosnog praga:	0,5 – 100 luksa,	0,5 – 100 luksa,
Modus noćne štednje:	promjenjivo noćno isključivanje (tvornički podešeno na oko 1.30 sati isključeno)	promjenjivo noćno isključivanje (tvornički podešeno na oko 1.30 sati isključeno)
Vrsta zaštite:	IP 54	IP 54

Smetnje u pogonu

Smetnja	Uzrok	Pomoć
NightMatic 5000 bez napona	■ Neispravan osigurač, nije uključén, prekinut vod ■ Kratki spoj	■ Stavite novi osigurač, uključite mrežnu sklopku, provjerite vod pomoću ispitivača napona ■ Provjerite priključke
Svjetlo se ne uključuje	■ Neispravan potrošač ■ Nema naponskog napajanja ■ Okolina je još presvijetla	■ Zamijenite potrošača ■ Vidi „NightMatic 5000 bez napona“ ■ Pričekajte da se postigne svjetloća uključivanja, event. utvrdite novu vrijednost uključivanja (pomoću tipke)
Svjetlo se ne isključuje	■ Okolina još nije dovoljno svijetla	■ Pričekajte da bude dovoljno svjetla, event. iznova podesite svjetloću uključivanja (navečer)
Svjetlo se ujutro ne uključuje	■ Funkcija nije točno aktivirana	■ Podesite funkciju prema poglavlju „Podešavanje za jutarnje sate“
Svjetiljka se uključuje u neubičajeno vrijeme	■ Prebacivanje ljetno/zimsko vrijeme ■ Pogrešna vremena uključivanja	■ Vremena uključivanja orijentiraju se prema vrijednostima svjetloće. Po potrebi promijenite podešenost ■ Ponovno utvrdite vrijednost uključivanja (iznova se određuju vremena uključivanja)

CE Izjava o usklađenosti

Proizvod ispunjava odredbu o niskom naoponu 06/95/EG i elektromagnetskoj podnošljivosti (EMV) 04/108/EG.

Jamstvo za funkcionalnost

Ovaj STEINEL-ov proizvod izrađen je s velikom pažnjom, njegovo funkcioniranje i sigurnost ispitani su prema važećim propisima i na kraju je proizvod podvrgnut kontroli uzorka. STEINEL preuzima jamstvo za besprijekornu kakvoću i funkcionalnost. Jamstveni rok iznosi 36 mjeseci a počinje s danom prodaje potrošaču. Uklanjamo nedostatke koji nastanu zbog grešaka na materijalu ili tvorničkih grešaka. Usluga jamstva obuhvaća popravak ili zamjenu dijelova s greškom po našem izboru. Uslugu jamstva ne dajemo za oštećenja na potrošnim dijelovima, kao ni štete i nedostatke, koji nastanu zbog nestručnog rukovanja ili održavanja. Posljedične štete na drugim predmetima

su isključene.

Jamstvo se priznaje samo ako nerastavljeni, dobro zapakiran uređaj pošaljete zajedno s kratkim opisom greške i računom (datum kupnje i pečat trgovine), nadležnoj servisnoj službi.

Servisna služba:

Nakon isteka jamstvenog roka ili kad se utvrdi nedostatak bez jamstva, popravak će se izvršiti u tvornici. Molimo da dobro zapakiran proizvod pošaljete najbližoj servisnoj službi.



EST PAIGALDUSJUHEND

Väga austatud klient!

Täname Teid Teile usalduse eest, mida Te meile osutasite, ostes Teile uue STEINEL'i-hämaralüliti. Te otsustasite suurima hoolikusega valmistatud, katsetatud ja pakitud kõrgeväärtusliku kvaliteettoote kasuks. Palun tutvuge enne seadme paigaldamist selle

paigaldusjuhendiga. Ainult asjakohase paigalduse ja kasutuselevõtuga tagatakse seadme pikaajaline, usaldusväärne ja häireteta töö.

Soovime Teile meeldivat hämaralüliti kasutamist.

Põhimõte

Käesolev hämaralüliti reageerib ümbritseva valguse peale ning lülitab tuled öhtuhämaruses automaatselt sisse ja erinevate lülitusvõimaluste abil automaatselt taas välja. Sõltumata sellest, kas tahate lülitada valgust majakuse ees, terrassil või garaaži juures, hämaralüliti

on hõlpsalt monteeritav ja kiiresti töökorras. Potentsiaalivaba väljundi kasutamisel on võimalik seadmega NightMatic 5000-2 PF ühendada sõltumatuid seadmeid.

Paigaldusjuhised

Montaažiks valida koht, kus päevavalgus paistab valgusandurile.

Võrgujuhe koosneb 3-soonelisest kaablist:

- L = faas
- N = neutraaljuht
- PE = kaitsejuht

Tihendikumme vigastuste korral tuleb kaabliäbitvikuks avad tihendada M 16 või M 20 (vähamast IP 54) kaksikmembraanstsutsidega. Tihendikumme korral on tähistatud kondensatsiooni- ja niiskuseavade. See tuleb vajadusel avada. Juhised lakke paigaldamiseks: Katikuli on anduri ava vastas tähistatud vee äravooluava. See tuleb vajadusel avada.

Seadme kirjeldus

- 1 standardmontaaž
- 2 montaaž laekontakti
- 3 põhielement
- 4 juhtmeavaus pindpaigalduseks
- 5 juhtmeavaus süvispaigalduseks
- 6 juhtmeklemmid
- 7 anduri ühendamine pealisesega
- 8 hämarusnivoo seadistamine (0,5 – 100 lux)
- 9 vaikuvõimalus: valgus hommikuti sisse või välja
- 10 öö säästurežiimi reguleerimine
- 11 disainkatte paigaldamine
- 12 äravooluava seinamontaažil (vajaduse korral avada)
- 13 äravooluava laemontaažil (vajaduse korral avada 5-mm puuri abil)

⚠ Ohutusjuhised

- Enne seadme juures tööd alustamist lülitage vool välja!
- Montaaži juures peab liidetav elektrijuhe olema pingevaba. Sellepärast tuleb kõigepealt elektrivool välja lülitada ja kontrollida pingetestri abil, et juhe oleks pingevaba.
- Hämaralüliti paigaldamisel on tegemist tööga vooluvõrgus, mida tuleb teha asjakohaselt ning

riigis kehtivate paigalduseeskirjade ja ühendamistingimuste kohaselt. (D) -VDE 0100, (A) -ÖVE-EN 1, (SE) -SEV 1000)

- Versiooni NightMatic 5000-2 PF kasutamisel pidage silmas seda, et andur võib voolu saada ka teisest vooluahelast. Sellisel juhul peavad mõlemad vooluahelad olema pinges või välja lülitatud.

Ühendamise näited

NightMatic 5000-2 PF

- ⑭ Tarbija PF-kontakti abil
- ⑮ Otseühendus läbi hamaralüliti võrku ühendatud valgustiga

NightMatic 5000-2

- ⑯ Valgusti ilma olemasoleva neutraaljuhiga
 - ⑰ Valgusti koos olemasoleva neutraaljuhiga
 - ⑱ Ühendus käsi- või automaatjuhtimisega jadaühendusega lülitiga
 - ⑲ Ühendus rööpühendusega lülitiga pidevaks valgustuseks ja automaatjuhtimiseks
- Asend I: automaatrežiim
Asend II: käsirežiim pidev valgustus

Tähelepanu! Seadme väljalülitamine ei ole võimalik, valida saab ainult asendi I ja asendi II vahel.

- a) Tarbija, valgustus maks. 2000 W (vaata tehnilisi andmeid)
- b) Anduri ühendusklemmid
- c) Majasisene lüliti
- d) Majasisene jadaühendusega lüliti, käsijuhtimine, automaatika
- e) Majasisene rööpühendusega lüliti, automaatika, pidev valgustus

Kasutuselevõtt/Funktsioon

Hämarusnivoo seadistamine (reaktsiooni lävi) ⑧



(Tehaseseadistus: töö pimeduses, umb. 5 lux)

Pärast seadme võrku ühendamist ja sulgemist võib selle käiku lasta. Disainikatte taga asub peidetud programmeerimisnupp valgustugevuse seadistamiseks. Programmeerimisnupu käsitlemisel asub andur programmeerimis-moodis.

- See tähendab:
- Ühendatud lamp lülitub põhimõtteliselt alati välja.
 - Anduri funktsioon ei tööta.
- Seadistus võib muuta ükskõik kui tihti. Viimane väärtus salvestatakse ja see ei kustu ka võrgupinge katkemisel.

Õo säästurežiimi reguleerimine ⑩



(Tehaseseadistus: VÄLJA umb. kl 1³⁰)

Voolu säästmiseks on võimalik ühendatud tarbijat öösel automaatselt välja lülitada. Astmeteta reguleerimiseks kasutage palun reguleerimisnuppu seadme

Kasutuselevõtt/Funktsioon

Hommikutundide reguleerimine: ⑨



(Tehaseseadistus: Valgus hommikuti SISSE)

Vasakul lõpus (OFF): Valgus jääb hommikuti väljalülitatuks. Paremal lõpus (ON): Valgus lülitub hommikuti hämaruses sisse ja lülitub välja kui ümbrus on piisavalt hele.

Õo säästurežiimi näited:

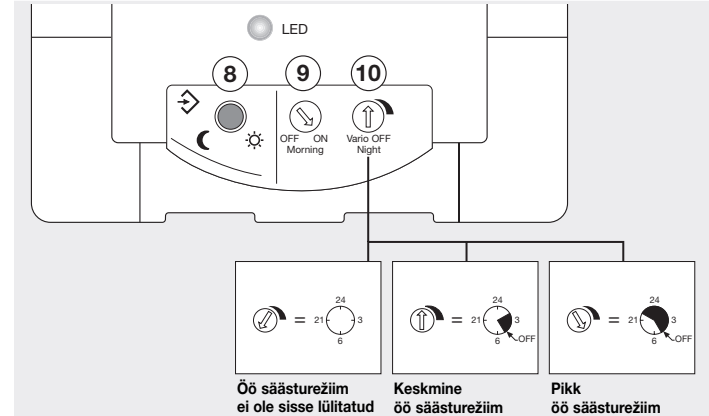

Tehnilised andmed

	NightMatic 5000-2	NightMatic 5000-2 PF
Mootmed:	(P x L x K) 95 x 95 x 65 mm	
Võimsus:	<ul style="list-style-type: none"> • maks. 2000 W, VDE-sertifitseeritud (aktiivkoormus, nt elektripirn) • maks. 1000 VA (kompenseerimata, induktiivne, $\cos \phi = 0,5$, nt luminofoorlambid) • maks. 900 W (ridakompenseeritud) • maks. 500 W (paralleelkompenseeritud, C = 45,6 µF) • maks. 600 W (elektroniline ballast, mahtuvuslik, nt energia-säästliikud lambid, maks. 8 tk) 	<ul style="list-style-type: none"> • 50 – 240 V- • maks. 10 A
Võrguühendus:	230–240 V, 50 Hz	230–240 V, 50 Hz
Hämarusnivoo seadistamine:	0,5 – 100 lux	0,5 – 100 lux
Õo säästurežiim:	muudetak väljalülitamine öösel (tehaseseadistus umb. kl 1.30 välja)	muudetak väljalülitamine öösel (tehaseseadistus umb. kl 1.30 välja)
Kaitseliik:	IP 54	IP 54

Häired seadme töös

Rike	Põhjus	Abi
NightMatic 5000 pinge puudub	■ kaitse on defektne, ei ole sisse lülitatud, elektrijuhete katkenud ■ lühis	■ uus kaitse, lülitage võrgulülitist sisse, kontrollige juhete pingetestri abil ■ kontrollige ühendusi
Valgusti ei sütti	■ tarbija on defektne ■ võrgupinge puudub ■ ümbristsev valgus on veel liiga hele	■ vahetada tarbija ■ vt „NightMatic 5000 pinge puudub“ ■ oodake kuni sisselülitamiseks vajaliku valguseni, et vajaduse korral fikseerida (klahvi abil) uus väärtus
Valgusti ei lülitu välja	■ ümbristsev valgus ei ole veel piisavalt hele	■ oodake kuni läheb valgema, vajaduse korral fikseerida uuesti sisselülitamiseks vajalik valgus (õhtuti)
Valgusti ei lülitu hommikuti sisse	■ funktsioon ei ole õigesti aktiveeritud	■ seadistada funktsioon vastavalt peatükile „Hommikutundide reguleerimine“
Valgusti lülitub harjutumatul ajal	■ suve-/talveaja ümberlülitamine ■ lülitisajad on valed	■ lülitisajad orienteeruvad vastavalt valgusväärtustele. vajaduse korral muuta seadistusi ■ fikseerida uus sisselülitamise väärtus (lülitisajad määratakse uuesti)

€ Vastavusdeklaratsioon

Toode vastab madalpinge direktiivi 06/95/EÜ ja elektromagnetilise ühilduvuse direktiivi 04/108/EÜ nõuetele.

Funktsiooni garantii

See STEINELI toode on valmistatud suurima hoolega, kontrollitud töökindluse ja ohutuse osas kehtivate eeskirjade järgi ning seejärel läbinud pistelise kontrolli. STEINEL annab garantii toote laitmatu kvaliteedi ja töökorras oleku kohta.

Garantiaeg on 36 kuud ja see algab tarbijale toote ostmise päevast. Meie remondime materjalist või tootmisvigadest tulenevad puudused, garantiijuhtumi korral seade kas remonditakse või puudulik osa asendatakse uuega, valiku üle otsustame meie. Garantii ei kehti kuluvate osade ning kahju ja puuduste kohta, mis on tekkinud oskamatu käsitsemise või hoolduse tagajärjel. Kaugemalolevatud kaudsed kahjud võraste esemete suhtes on välistatud.

Garantiiremonti tehakse ainult siis, kui lahtivõtmatu seade saadetakse koos vee lühikirjelduse, kassatšeki või arvega (ostmise kaupäev ja kaupluse tempel) ja korralikult pakituna vastavasse teeninduspunkti.

Remonditeenus:

Pärast garantiiaja möödumist või puuduste korral, mille kohta garantii ei kehti, remondib seadme meie tehase teeninduspunkti. Palun saatke toode korralikult pakituna lähimasse teeninduspunkti.

36 kuuks
GARANTII

LT Montavimo instrukcija

Gerb. Kliente,

dėkojame, kad parodėte pasitikėjimą ir įsigijote naująją STEINEL fotorelę. Jūs įsigijote aukštos kokybės produktą, kuris pagamintas, išbandytas ir supakuotas ypač kruopščiai. Prieš prijungdami prietaisą susipažinkite su šia montavimo instrukcija. Nes tik taisyklingai prijungtą ir

tinkamai pradėtą naudoti prietaisą galėsite eksploatuoti ilgai, patikimai ir be gedimų.

Mes linkime Jums daug džiaugsmo naudojantis nauja fotorele.

Principas

Ši fotorelė užregistruoja aplinkos apšvietimo lygį ir temstant automatiškai įjungia, o švintant – išjungia šviesą (yra keli išjungimo variantai). Prie namo, terasoje ar prie garažo, visur, kur tik reikalingas apšvietimas, ši fotorelė greitai sumontuojama ir paruošiama

eksploatuoti. Naudojantis „NightMatic 5000-2 PF“, kuriame yra išėjimas su nuliniu potencialu, galima prijungti nepriklausomus prietaisus ir įrenginius.

Instaliavimo nurodymai

Vietą montavimui reikia pasirinkti taip, kad dienos šviesa ar fotoelemento galėtų patekti be kliūčių.

Jvadą sudaro trijų laidų kabelis:

L = fazė

N = nulinis laidas

PE = įžeminimo laidas (⊕)

Pažeidus sandarinimo gumas, ertmes prie kabelio pavidimo angų reikia užsandarinti dviguba tarpine (maž. saugos klasė IP 54).

Šalia sandarinimo gumų yra nurodytas kondensuoto vandens plyšys kondensatui išleisti. Reikalui esant, jį reikia atidaryti. Nurodymas dėl montavimo ant lubų: ant gaubto priešais sensoriaus kiaurymę yra nurodytas plyšys vandeniui nutekėti. Reikalui esant, jį reikia atidaryti.

Prietaiso aprašymas

- ① Standartinis montavimas
- ② Montavimas lubose įmontuotoje dėžutėje
- ③ Pagrindinis elementas
- ④ Kabelis po tinku
- ⑤ Kabelis virš tinko
- ⑥ Kištukiniai gnybtai
- ⑦ Fotorelės elektronikos blokas
- ⑧ Prieblandos lygio nustatymo mygtukas (0,5–100 liuksų)
- ⑨ Pasirinkimo galimybės: šviesa ryte įjungti ar išjungti
- ⑩ Taupaus naktinio režimo nustatymas
- ⑪ Dangtelio uždėjimas
- ⑫ Nutekėjimo angos montavimas ant sienos (esant poreikiui atidaryti)
- ⑬ Nutekėjimo angos montavimas ant lubų (esant poreikiui atidaryti 5 mm grąžtu)

⚠ Nurodymai dėl saugos

- Prieš pradėdami dirbti su prietaisu, atjunkite elektros įtampą!
- Montuojant prietaisą prijungiamajame elektros kabelyje neturi būti įtamos. Todėl visų pirma atjunkite elektros srovę ir įtamos indikatoriumi patikrinkite, ar nėra įtamos.
- Fotorelė jungiama prie elektros tinklo. Todėl ją reikia prijungti tinkamai, vadovaujantis šalyje

galiojančiomis instaliacijos normomis ir jungimo taisyklėmis. (Ⓧ - VDE 0100, ⓐ - ÖVE-EN 1, Ⓢ - SEV 1000)

- Naudodami versiją „NightMatic 5000-2 PF“ atkreipkite dėmesį į tai, kad sensorius turi būti maitinamas kitos elektros grandinės. Šiuo atveju abiejose elektros grandinėse neturi būti įtamos.

Prijungimo pavyzdžiai

„NightMatic 5000-2 PF“

- ⑭ Vartotojas per PF kontaktą
- ⑮ Tiesioginis prijungimas prie į elektros tinklą jungtu žibinto fotorele

„NightMatic 5000-2“

- ⑯ Žibintas be nulinio laido
- ⑰ Žibintas su nuliniu laidu
- ⑱ Prijungimas per nuoseklųjį, norint įjungti rankinio ir automatinio valdymo režimą
- ⑲ Prijungimas režimo perjungikliu, norint įjungti pastovus švietimo ir automatinio valdymo režimą.

Padėtis I: Automatinis režimas

Padėtis II: Rankinis režimas Pastovus švietimas

Dėmesio! Įrenginio negalima išjungti, galima pasirinkti tik režimą tarp I ir II padėties.

- a) Vartotojas, apšvietimas maks. 2000 W (žr. techninius duomenis)
- b) Sensoriaus prijungiamieji gnybtai
- c) Vidinis sistemos jungiklis
- d) Vidinis nuoseklus sistemos jungiklis, rankinis, automatinis
- e) Vidinis sistemos režimo perjungiklis, automatinis, pastovus švietimas

Naudojimas / funkcijos

Prieblandos lygio nustatymas (suveikimo sklenkstis) ⑧



(Gamyklos nustatymas: „tamsusis“ režimas – maždaug 5 liuksai)

Jungę prietaisą į tinklą ir jį uždarę, galite jį naudoti. Po apsauginių dangtelių yra programavimo mygtukas prieblandos lygiui nustatyti.

Paspaudus šį programavimo mygtuką, fotorelė yra programavimo režime.

Tai reiškia:

- Prijungtas šviestuvus visada išsijungia.
- Sensoriaus funkcija išjungta.

Nustatytus dydžius galima bet kada keisti. Paskutinis dydis, nutrukus srovei, išliks užprogramuotas.

Taupaus naktinio režimo nustatymas: ⑩



(Gamyklos nustatymas: IŠJUNGTI maždaug 1³⁰ valanda)

Siekiant taupyti elektros energiją, prijungtą vartotoją galima išjungti naktį automatiškai. Norėdami nustatyti

tolygiai, prašom naudoti reguliatorių prietaiso viduje.

Taupus naktinis režimas pasibaigia anksti ryte, maždaug tarp 4⁰⁰ ir 5⁰⁰ valandos. Sutemus žibintas vėl išsijungia, jei nustatymuose ryto valandoms nustatyta ties ON (įjungti). Pačiekias iš gamyklos žibintas išsijungia maždaug 1³⁰ valandą. Elektronikos sistemoje laikrodys neįmontuotas. Visas vertes nustato mikroprocesorius pagal prieblandą. Į sezonines apšvietimo sąlygas atsizvelgiama automatiškai.

Naudojimas / funkcijos

Nustatymas ryto valandoms: ⑨



(Gamyklos nustatymas: ryte šviesą IJUNGTI)

Į kairę pusę (IŠJUNGTI): Šviesas ryte neįsijungia.
Į dešinę pusę (IJUNGTI): Šviesas išsijungia švintant ir išsijungia, kai jau yra pakankamai šviesos.

Taupaus naktinio režimo pavyzdžiai:

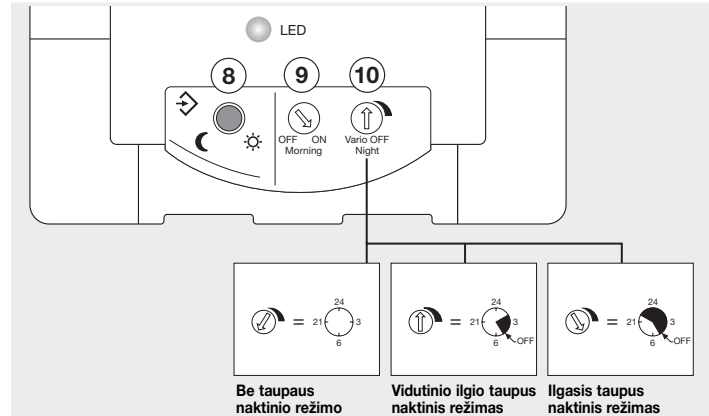

Techniniai duomenys

	„NightMatic 5000-2“	„NightMatic 5000-2“
Matmenys:	95 x 95 x 65 mm	
Galia:	<ul style="list-style-type: none"> • maks. 2000 W, patikrinta VDE (ominė aprova, pvz., lemputė) • maks. 1000 VA (nekompensuotas, induktyvus, cos φ = 0,5, pvz., luminescencinės lempos) • maks. 900 W (išlygintas elėmis) • maks. 500 W (išlygintas paraleliai, C = 45,6 kF) • maks. 600 W (elektroniniai paleidimo įrenginiai, galingi, pvz., energiją taupančios lempos, maks. 8 vienetai) 	<ul style="list-style-type: none"> • 50-240 V- • maks. 10 A
Prijungimas prie elektros tinklo:	230-240 V, 50 Hz	230-240 V, 50 Hz
Prieblandos nustatymas:	0,5-100 liuksų	0,5-100 liuksų
Taupus naktinis režimas:	įvairūs išjungimo variantai (gamyklos nustatymas – išjungimas maždaug 1.30 valandą)	įvairūs išjungimo variantai (gamyklos nustatymas – išjungimas maždaug 1.30 valandą)
Saugos klasė:	IP 54	IP 54

Pievienošanas piemēri

NightMatic 5000-2 PF

- ⑭ Patērētājs pie PF kontakta.
 ⑮ Tiešs pievienojums strāvas tīklam pieslēgtam gaismeklam ar krāsas slēdzi.

NightMatic 5000-2

- ⑯ Gaismeklis bez esoša neitrālā vada.
 ⑰ Gaismeklis ar esošu neitrālo vadu.
 ⑱ Pievienojums ar tipveida slēdzi darbināšanai ar roku vai automātiskā režīmā.
 ⑲ Pievienojums ar maiņslēdzi darbināšanai ilgstošā apgaismojuma un automātiskā režīmā.
 Stāvoklis I: automātiskā darbība.
 Stāvoklis II: darbība ar roku.
 Ilgstošais apgaismojums.

Uzmanību: Iekārtu izslēgt nevar! Var izvēlēties vieniģi darbību starp stāvokli I un stāvokli II.

- a) patērētājs, maks. apgaismojums 2000 W (skat. tehniskos datus).
 b) Sensora pieslēgspaiļes.
 c) Ēkas iekšējais slēdzis.
 d) Ēkas iekšējais tipveida slēdzis, darbināšana ar roku, automātiskā režīmā.
 e) Ēkas iekšējais maiņslēdzis, automātiskā darbība, ilgstošais apgaismojums.

Nodošana ekspluatācijā/darbība.

Krāsas sliekšņa iestatīšana (reakcijas sliekšnis) ⑧.



(Rūpnīcas ieregulējums: darbība dienasgaismā apm., 5 lux).

Iekārtu var sākt lietot pēc tam, kad ierīce ir pieslēgta elektriskās strāvas tīklam. Aiz dekoratīvā noseģa ir paslēpts programēšanas taustiņš krāsas sliekšņa ieregulēšanai. Nospiežot programēšanas taustiņu, sensors nonāk programēšanas stāvoklī. Tas nozīmē:
 - pieslēgtie gaismekļi noteikti vienmēr nodziest.
 - Sensora darbība tiek pārtraukta.
 Ieregulējumus var izmainīt tik bieži, cik gribas. Pēdējais ieregulējums tiek ievadīts atmiņā tā, ka strāvas pārtraukuma gadījumā tas nepazūd.

Nakts ekonomiskā stāvokļa ieregulēšana ⑩



(Rūpnīcas ieregulējums: IZSL apm., plkst. 1:30).

Lai taupītu enerģiju, pieslēgto patērētāju naktī var automātiski izslēgt. Bezpakāpju ieregulēšanai

Nodošana ekspluatācijā/darbība.

Ieregulēšana rīta stundām ⑨



(Rūpnīcas ieregulējums: apgaismojumu no rīta IESL).

Atdure pa kreisi (IZSL): apgaismojums no rīta paliek izslēgts.
 Atdure pa labi: apgaismojums no rīta, krēslā, ieslēdzas un izslēdzas, kad kļuvis pietiekami gaiši.

Nakts ekonomiskā stāvokļa piemēri:

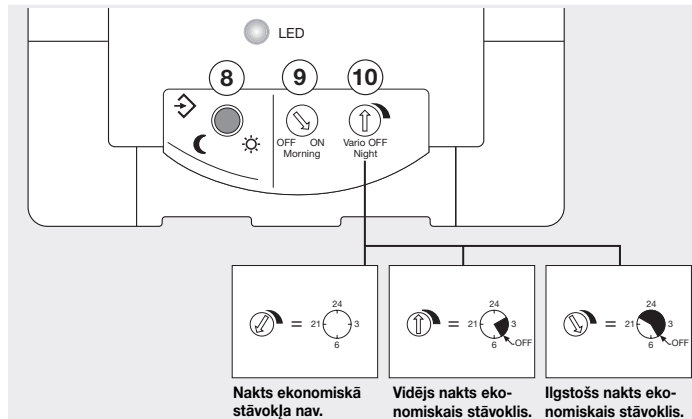

Tehniskie dati

	NightMatic 5000-2	NightMatic 5000-2 PF
Gabarīti:	(G x P l x A) 95 x 95 x 65 mm.	
Jauda:	<ul style="list-style-type: none"> Maks. 2000 W (omslodze, piem., kvēlspuldzes). Maks. 1000 VA (nekompensēta, induktīva, cos j = 0,5, piem., luminiscētās spuldzes). Maks. 900 W (saslēgti virknē). Maks. 500 W (saslēgti paraleli ar C = 45,8 mF). Maks. 600 W (Papildus el.ierīces, kapacitatīva, piem., enerģiju tauposāšas shēmas, maks. 8 gab.). 	<ul style="list-style-type: none"> • 50 – 240 V ~. • maks. 10A.
Tīkla pieslēgums:	230 – 240 V, 50 Hz.	230 – 240 V, 50 Hz.
Krāsas sliekšņa ieregulējums:	0,5 – 100 Lux	0,5 – 100 Lux
Nakts ekonomiskais stāvoklis:	Variabla apgaismojuma izslēgšana naktī (rūpnīcā ieregulēta IZSL apm., plkst. 1:30).	Variabla apgaismojuma izslēgšana naktī (rūpnīcā ieregulēta IZSL apm., plkst. 1:30).
Āizsardzības veids:	IP 54	IP 54

Darbības traucējumi:

Kļūme:	Cēloņi:	Kļūmes novēršana:
NightMatic 5000 netiek pievadīta strāva.	<ul style="list-style-type: none">■ Bojāts drošinātājs, ierīce nav ieslēgta, bojāts strāvas pievadvaids.■ Īssavienojums strāvas pievadvadā.	<ul style="list-style-type: none">■ Drošinātājs ir jānomaina, jāieslēdz tīkla slēdzis, strāvas pievadvaids ir jāpārbauda ar sprieguma testerī.■ Jāpārbauda pievienojumi.
Gaismeklis neieslēdzas.	<ul style="list-style-type: none">■ Patērētājs ir bojāts.■ Elektrotīklā nav sprieguma.■ Apkārtējā vide ir pārāk gaiša.	<ul style="list-style-type: none">■ Patērētājs ir jānomaina.■ Skat. sadaļu "NightMatic 5000 bez sprieguma".■ Jānogaida, līdz ir sasniegts ieslēgšanas spļigtums, resp., jānosaka jauni ieslēgšanas lielumi (ar testerī).
Gaismeklis neizslēdzas.	<ul style="list-style-type: none">■ Apkārtējā vide vēl nav pietiekami gaiša.	<ul style="list-style-type: none">■ Jānogaida, līdz ir kļuvis pietiekami gaišs, resp., jānosaka jauni ieslēgšanas lielumi (ar testerī).
Gaismeklis no rīta neieslēdzas.	<ul style="list-style-type: none">■ Funkcija nav pareizi aktivēta.	<ul style="list-style-type: none">■ Funkcija jāierēgulē atbilstoši sadaļā "Ierēgulēšana rīta stundām" minētajam.
Gaismeklis ieslēdzas neparastā laikā.	<ul style="list-style-type: none">■ Pārslēgums no vasaras uz ziemas laiku.■ Nepareizi ieslēgšanas laiki.	<ul style="list-style-type: none">■ Ieslēgšanas laiki orientējās atbilstoši apgaismojumam. Ja vajadzīgs, ierēgulējumi ir jāzīmāina.■ Ieslēgšanas lielums jāierēgulē no jauna (ieslēgšanas laiki tiek aplēsti no jauna).

CE Atbilstības sertifikāts

Šis produkts atbilst Zemsprieguma direktīvas 06/95/EG un EMV direktīvas 04/108/EG prasībām.

Darbības garantija

Šis STEINEL izstrādājums ir izgatavots ļoti rūpīgi. Ta darbība un drošība ir pārbaudīta saskaņā ar spēkā esošajiem priekšrakstiem un nobeigumā pakļauts izlases veida pārbaudei. STEINEL garantē nevainojama produkta īpašības un darbību. Garantijas termiņš ir 36 mēneši kopš dienas, kad patērētājs to nopircis. Garantijas saistības paredz to bojājumu novēršanu, kas radušies materiāla vai ražošanas procesa dēļ. Garantijas saistības paredz bojāto detaļu remontu vai nomainu pēc ražotāja izvēles. Garantijas saistības neattiecas uz nodilumam pakļauto detaļu bojājumiem, kā arī uz bojājumiem un defektiem, kas saistīti ar nelietpratīgu rīcību vai apkopi. Garantijas saistības neattiecas arī uz citiem objektīviem, kas varētu tikt bojāti ierīces darbības rezultātā.

Garantija ir spēkā vienīgi tad, ja ierīce neizjauktā veidā, kopā ar isu bojājuma aprakstu, kases čeku vai rēķinu (ar pirkšanas datumu un pārdevēja zīmogu), labi iesaiņota tiek nosūtīta attiecīgai servisa nodaļai.

Remonta pakalpojumi:

Pēc garantijas laika beigām vai gadījumos, kad jānovērš defekti uz kuriem garantija neattiecas, remontu veic mūsu rūpnīcas servisa dienests. Lūdzam nosūtīt produktu, labi iesaiņotu, tuvākai servisa nodaļai.

FUNKCIJU
36 mēneši
GARANTĪJA

RUS Инструкция по монтажу

Уважаемый покупатель!

Благодарим Вас за доверие, которое Вы нам оказали, купив новый регулятор сумеречного включения марки STEINEL. Вы приобрели изделие высокого качества, изготовленное, испытанное и упакованное с большим вниманием. Перед началом монтажа данного изделия, просим Вас внимательно ознакомиться с инструкцией по монтажу.

Принцип действия

Этот регулятор сумеречного включения регистрирует интенсивность света окружения и автоматически включает свет при наступлении темноты, и снова выключает с помощью различных функций переключения. Неважно должен ли свет включаться перед дверью в дом, на террасе или под навесом дня

Указания по установке

Место установки выбирать таким образом, чтобы дневной свет мог светить на световой сенсор.

Сетевой провод состоит из 3 жил:

L = фаза

N = нулевой провод

PE = провод заземления ⊕

Ведь только соблюдение инструкции по монтажу и луску в эксплуатацию гарантирует продолжительную, надежную и безотказную работу изделия.

Желаем приятной эксплуатации регулятора сумеречного включения.

автомобилia, регулятор сумеречного включения везде быстро устанавливается и готов к работе. С помощью NightMatic 5000-2 PF можно подключить посредством беспотенциального выхода независимые приборы или системы.

При повреждениях уплотнительной резины необходимо уплотнить отверстия для проведения кабеля при помощи двухмембранного патрубка M 16 или M 20 (мин. IP 54).

Рядом с уплотнительной резиной намечено отверстие для конденсата. Оно должно быть при необходимости открыто. Указания по монтажу на потолок: На бленде напротив отверстия сенсора намечено отверстие для слива воды. Его следует при необходимости открыть. **Внимание!** Не закрывать фото резистор при испытании

Описание прибора

- ① Стандартный монтаж
- ② Монтаж на потолок во встраиваемых коробках
- ③ Основной элемент
- ④ Подвод кабеля скрытой проводкой
- ⑤ Подвод кабеля открытой проводкой
- ⑥ Штекерные клеммы
- ⑦ Комплектация сенсорной насадкой
- ⑧ Установка сумеречного включения (0,5 – 100 лк)
- ⑨ Возможности выбора: включать или выключать свет по утрам
- ⑩ Настройка режима ночной экономии электроэнергии
- ⑪ Установка декоративной бленды
- ⑫ Отверстие для слива, монтаж к стене (открыть при необходимости)
- ⑬ Отверстие для слива, потолочный монтаж (при необходимости открыть сверлом в 55 мм)

⚠ Указания по технике безопасности

- Перед началом любых работ, проводимых на приборе, следует отключить напряжение!
- При проведении монтажа подключаемый электропровод должен быть обесточен. Поэтому, в первую очередь, следует отключить напряжение и проверить его отсутствие с помощью индикатора напряжения.
- Монтажные работы по подключению регулятора сумеречного включения относятся к категории работ

с сетевым напряжением. Поэтому, при монтаже светильников, следует соблюдать указания и условия, указанные в инструкции по подключению. (⊖ - VDE 0100, ⊕ - EVE-EN 1, ⊕ - SEV 1000)

■ При использовании версии NightMatic 5000-2 PF следить за тем, чтобы сенсор можно было запитать от другой электрической цепи. В этом случае обе электрических цепи должны быть не под напряжением.

Примеры подключения

NightMatic 5000-2 PF

- ⑭ Потребитель посредством беспотенциального контакта
- ⑮ Непосредственное подключение к светильнику в сети через регулятор сумеречного включения

NightMatic 5000-2

- ⑫ Светильник без нулевого провода
 - ⑬ Светильник с нулевым проводом
 - ⑯ Подключение через переключатель на несколько направлений для ручного и автоматического режима
 - ⑰ Подключение через переключатель включения и выключения лампы для режима постоянного освещения и автоматического режима
- Положение I: Автоматический режим
Положение II: Ручной режим постоянного освещения

Внимание: Выключение светильника невозможно, можно лишь переключать с режима I в режим II.

- a) Потребитель, освещение макс. 2000 Вт (см. "Технические данные")
- b) Соединительные зажимы сенсора
- c) Выключатель внутри дома
- d) Переключатель на несколько направлений внутри дома, ручной, автоматика
- e) Переключатель включения и выключения лампы с нескольких мест внутри дома, автоматический режим, режим постоянного освещения

Пуск в эксплуатацию/эксплуатация

Установка сумеречного включения (порог срабатывания) ⑧



(Заводская настройка: режим сумеречного освещения ок. 5 лк)

После подключения проводов к сети и закрытия прибора светильник можно запускать в эксплуатацию. За декоративной панелью находится программная кнопка для установки сумеречного включения. При нажатии программной кнопки, сенсор переключается в режим программирования. Это значит, что:

- Подключенный светильник всегда выключается.
 - Функция сенсора выключена.
- Регулировку параметров можно производить так часто, как это требуется. Актуально заданный параметр сохраняется и в случае исчезновения напряжения.

Настройка режима ночной экономии электрэнергии: ⑩



(Заводская настройка: ВЫКЛ. прим. в 1³⁰ ч)

Подключенный потребитель ночью может автоматически выключаться, чтобы дополнительно экономить электроэнергию. Для плавной настройки

Пуск в эксплуатацию/эксплуатация

Установка режима работы утром: ⑨



(Заводская настройка: освещение по утрам ВКЛ.)

левый упор (OFF): освещение остается выключенным по утрам.
правый упор (ON): освещение включается по утрам во время сумерек и отключается, когда становится достаточно светло.

Примеры режима ночной экономии:

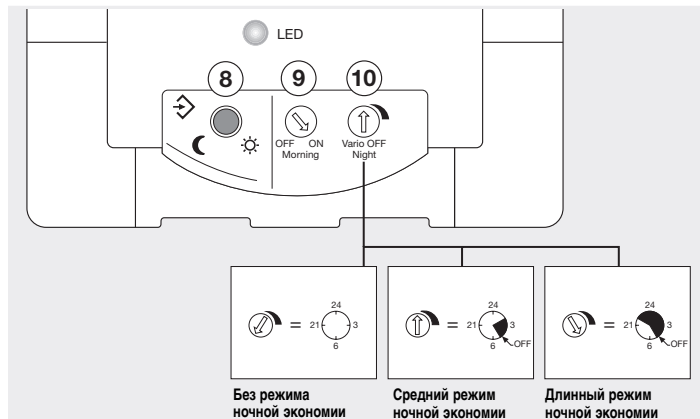

Технические данные

	NightMatic 5000-2	NightMatic 5000-2
Размеры :	(Д x Ш x В) 95 x 95 x 65 мм	
Мощность:	<ul style="list-style-type: none"> • макс. 2000 Вт, проверка VDE (активная нагрузка, например, лампа накаливания) • макс. 1000 ВА (некомпенсированная, индуктивная, cos φ = 0,5, например, люминисцентные лампы) • макс. 900 Вт (продольная компенсация) • макс. 500 Вт (параллельная компенсация при C = 45,6 µF) • макс. 600 Вт (электрореминики, емкостные, напр. экономичные лампы, макс. 8 шт.) 	<ul style="list-style-type: none"> • 50 – 240 В- • макс. 10 А
Питание:	230 – 240 В, 50 Гц	230 – 240 В, 50 Гц
Установка сумеречного режима ночной экономии:	0,5 – 100 лк регул. длительность ночного выключения (заводская настройка выкл. ок. 1.30 ч)	0,5 – 100 лк регул. длительность ночного выключения (заводская настройка выкл. ок. 1.30 ч)
Вид защиты:	IP 54	IP 54

Нарушения работы

Неполадка	Причина	Устранение
NightMatic 5000 без напряжения	<ul style="list-style-type: none">■ Дефект предохранителя, не включен, неисправность провода■ Короткое замыкание	<ul style="list-style-type: none">■ Заменить предохранитель, включить сетевой выключатель, проверить провод индикатором напряжения■ Проверить соединения
Светильник не включается	<ul style="list-style-type: none">■ Потребитель неисправен■ Нет питающего напряжения■ В окружении еще слишком светло	<ul style="list-style-type: none">■ Заменить потребитель■ см. „NightMatic 5000 без напряжения“■ Подождать, пока будет достигнута освещенность включения, возм. установит новый параметр включения (при помощи кнопки)
Светильник не выключается	<ul style="list-style-type: none">■ В окружении еще недостаточно светло	<ul style="list-style-type: none">■ Подождать, пока станет достаточно светло, возм. заново установить освещенность включения (вечером)
Светильник не включается утром	<ul style="list-style-type: none">■ Функция активирована не правильно	<ul style="list-style-type: none">■ Настроить функцию по главе „Установка режима работы утром“
Светильник включается в необычное время	<ul style="list-style-type: none">■ Переход на летнее/зимнее время■ Неверное время включения	<ul style="list-style-type: none">■ Время включения ориентируется по значениям освещенности. При необходимости изменить настройку■ Задать новый параметр включения (время включения определяется заново)

CE Сертификат соответствия

Изделие отвечает требованиям директивы по низковольтным приборам 06/95/EG и директивы

по ЭМС 04/108/EG.

Гарантийные обязательства

Данное изделие фирмы STEINEL было с особой тщательностью изготовлено и испытано на работоспособность и безопасность эксплуатации согласно действующим предписаниям, и прошло выборочный контроль качества. Фирма STEINEL гарантирует высокое качество и надежную работу изделия. Гарантийный срок эксплуатации составляет 36 месяцев со дня продажи изделия. Фирма обязуется устранить недостатки, которые возникли в результате недоброкачественности или дефекта конструкции, материала или вследствие дефектов конструкции. Дефекты устраняются путем ремонта изделия либо заменой неисправных деталей по усмотрению фирмы. Гарантийный срок эксплуатации не распространяется на повреждение, возникшие в результате износа деталей, и на повреждение и недостатки, возникшие в результате ненадлежащей эксплуатации и ухода. Фирма не несет

ответственности за повреждения предметов третьих лиц, вызванных эксплуатацией изделия. Гарантия предоставляется только в том случае, если изделие в собранном и упакованном виде с кратким описанием неисправности было отправлено вместе с приложенным кассовым чеком или квитанцией ((с датой продажи и печатью торгового предприятия)), по адресу сервисной мастерской.

Ремонтный сервис:

По истечении гарантийного срока или при наличии неполадок, исключающих гарантию, наше сервисное предприятие предлагает свои услуги. В таких случаях, просим отправлять изделие в упакованном виде в ближайшую сервисную мастерскую.

36 месяцев
ГАРАНТИЯ